

550 mm

FRONT SIDE
(SCALE 1:1)

MOLA AÉREA PARA PORTAS

CIERRA PUERTAS HIDRÁULICO



INSTRUÇÕES DE INSTALAÇÃO PARA PORTAS ABRINDO À DIREITA

INSTRUCCIONES DE INSTALACIÓN PARA PUERTAS
QUE ABREN A LA DERECHA

Recorte o gabarito na linha pontilhada e
marque a posição dos furos para instalação da mola
Recorte la plantilla en la línea punteada y marque la posición
de los orificios para instalación del resorte

MONTAGEM DO BRAÇO DA MOLA MONTAJE DEL BRAZO DEL RESORTE

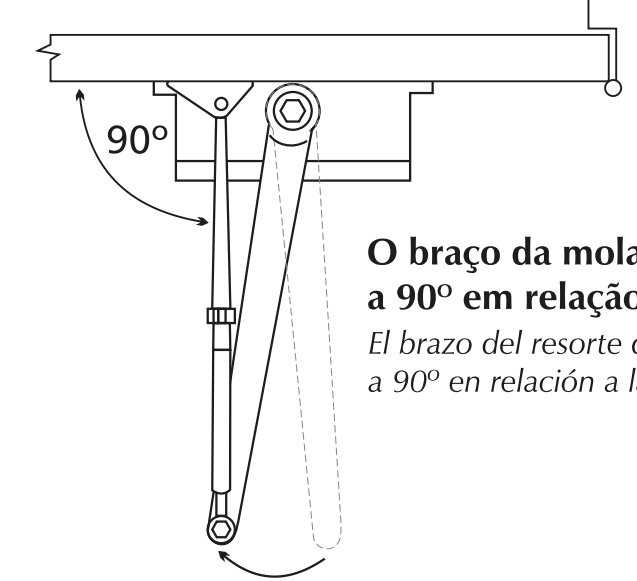

O braço da mola deve ser montado
a 90° em relação a porta
El brazo del resorte debe ser montado
a 90° en relación a la puerta

REGULAGEM DAS VÁLVULAS DE AJUSTE DE VELOCIDADE REGULACIÓN DE LAS VÁLVULAS DE AJUSTE DE VELOCIDAD

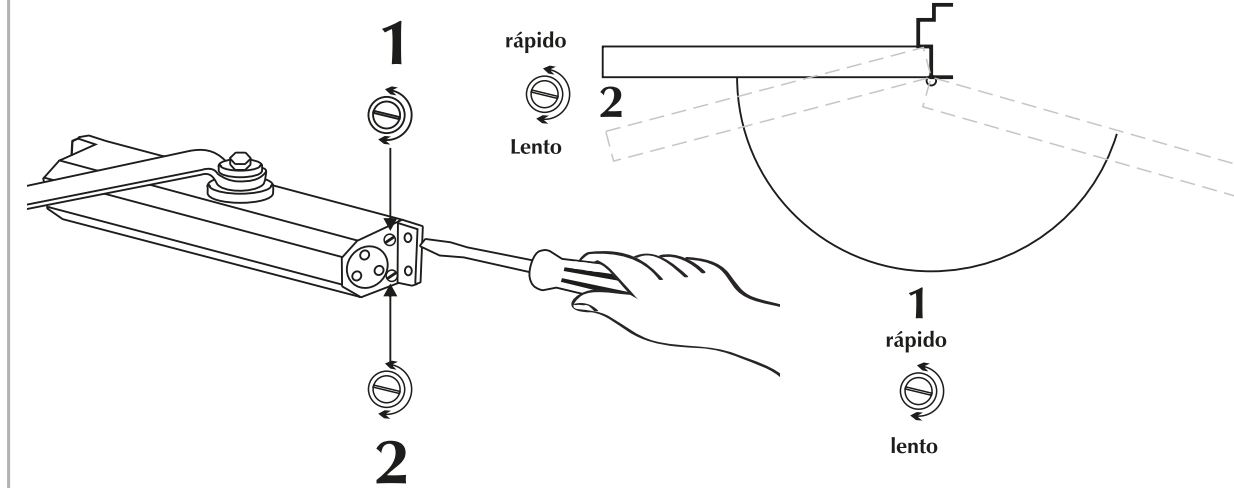

Válvula 1 - regula a velocidade de fechamento inicial
Válvula 1 - regula a velocidad del cierre inicial

Válvula 2 - regula a velocidade de fechamento final
Válvula 2 - regula a velocidad del cierre final

GABARITO PARA INSTALAÇÃO
PORTAS ABRINDO À DIREITA
- MOLA NO BATENTE
- BRAÇO NA PORTA
DISPOSITIVO DE POSICIONAMIENTO PARA INSTALACIÓN
PUERTAS QUE ABREN A LA DERECHA
- RESORTE EN EL MARCO
- BRAZO EN LA PUERTA

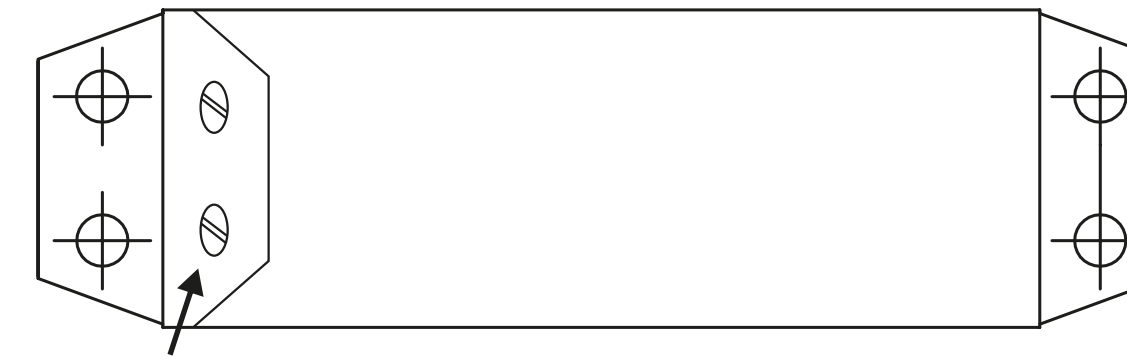
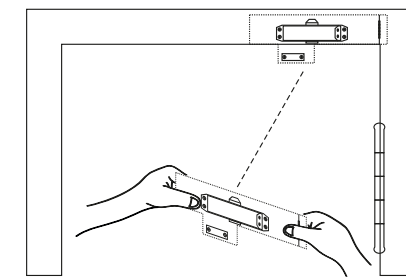

Os parafusos de ajuste de velocidade devem ficar posicionados para o lado oposto das dobradiças da porta
Los tornillos de ajuste de velocidad deben quedar ubicados del lado opuesto de las bisagras de la puerta

Linha de centro da dobradiça
Línea de centro de la bisagra

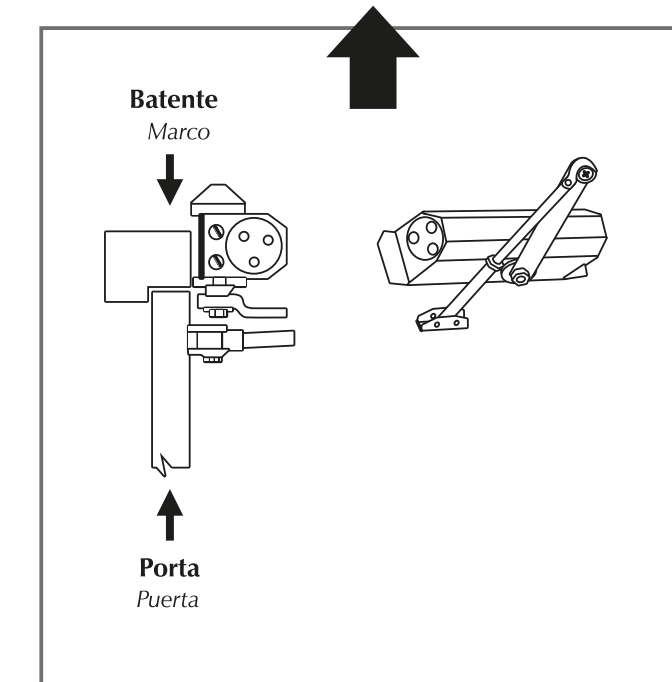
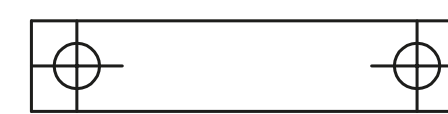

Batente
Marco
Porta
Puerta

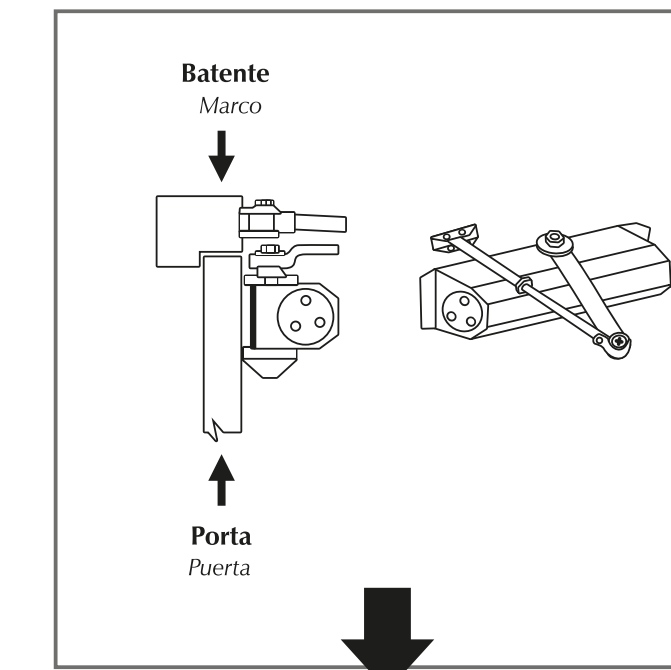

Linha de centro da dobradiça
Línea de centro de la bisagra



GABARITO PARA INSTALAÇÃO
PORTAS ABRINDO À DIREITA
- MOLA NA PORTA
- BRAÇO NO BATENTE
DISPOSITIVO DE POSICIONAMIENTO PARA INSTALACIÓN
PUERTAS QUE ABREN A LA DERECHA
- RESORTE EN LA PUERTA
- BRAZO EN EL MARCO

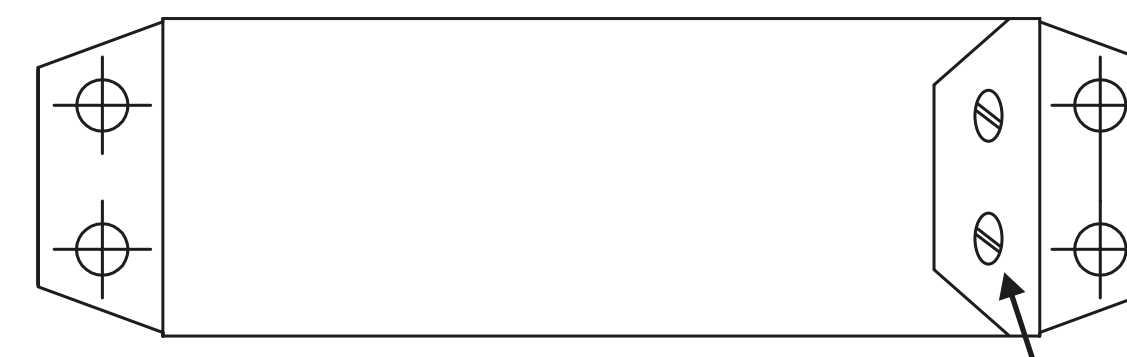
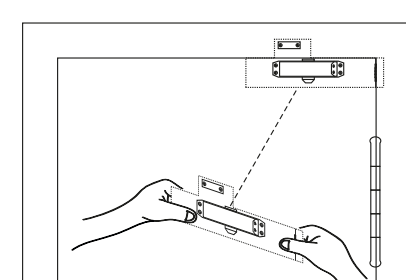

Os parafusos de ajuste de velocidade devem ficar posicionados para o lado das dobradiças da porta
Los tornillos de ajuste de velocidad deben quedar ubicados del lado de las bisagras de la puerta

350 mm

550 mm

BACK SIDE
(SCALE 1:1)



MOLA AÉREA PARA PORTAS

CIERRA PUERTAS HIDRÁULICO

INSTRUÇÕES DE INSTALAÇÃO PARA PORTAS ABRINDO À ESQUERDA

INSTRUCCIONES DE INSTALACIÓN PARA PUERTAS
QUE ABREN A LA IZQUIERDA

**Recorte o gabarito na linha pontilhada e
marque a posição dos furos para instalação da mola**
Recorte la plantilla en la línea punteada y marque la posición
de los orificios para instalación del resorte

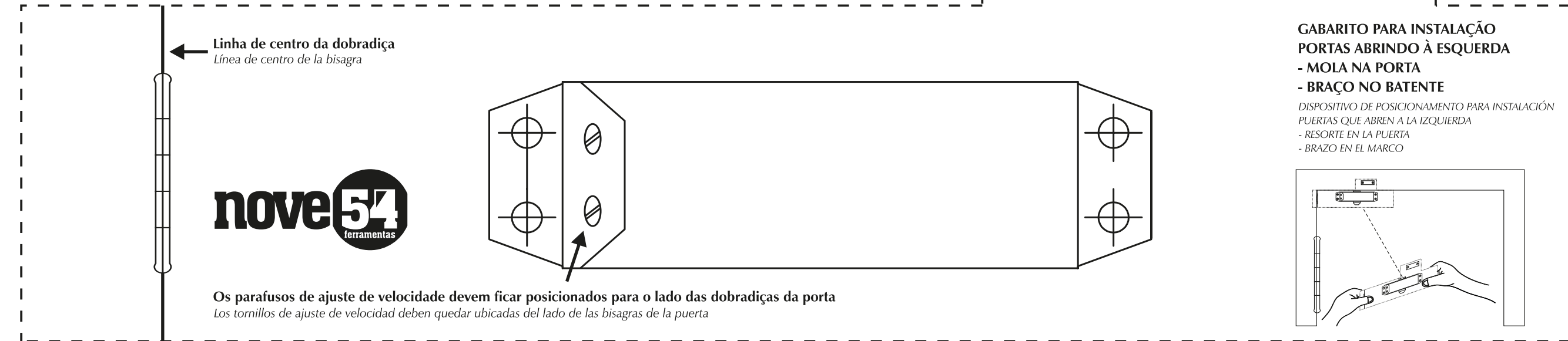
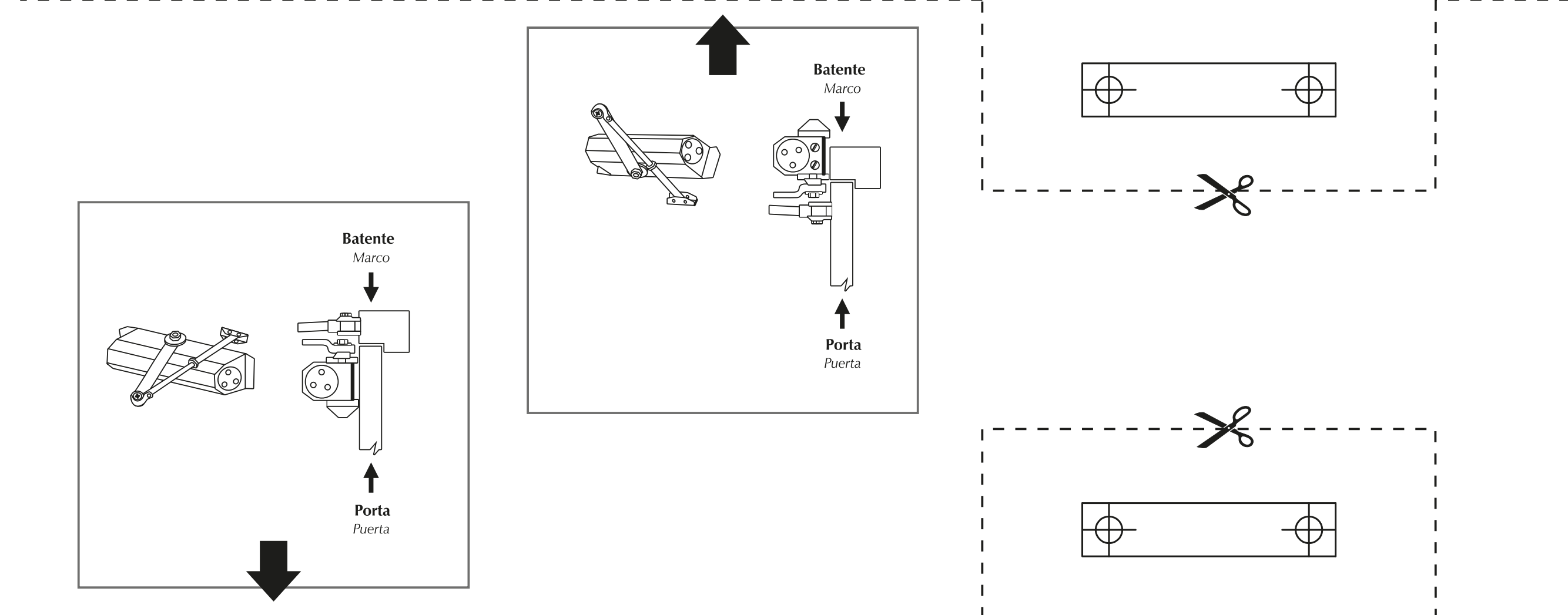
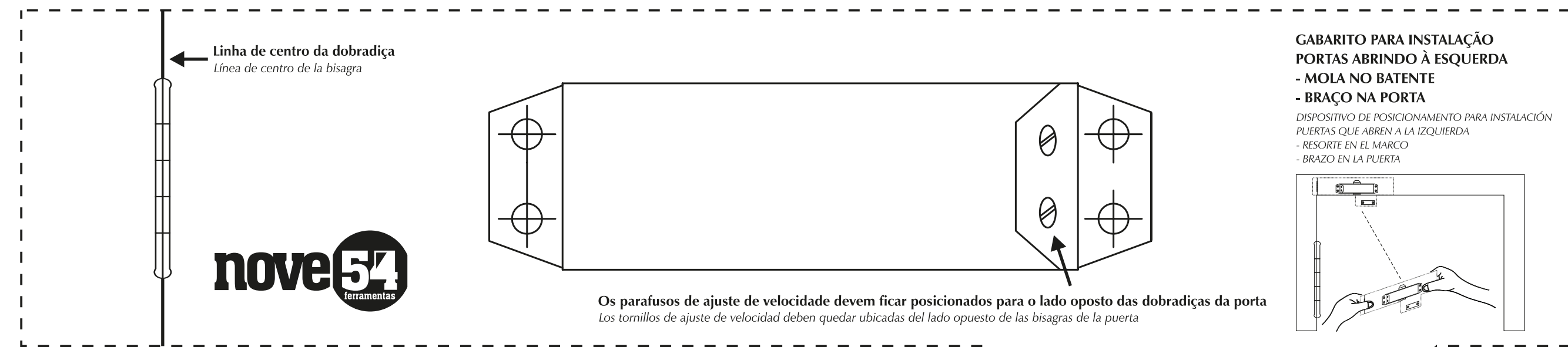
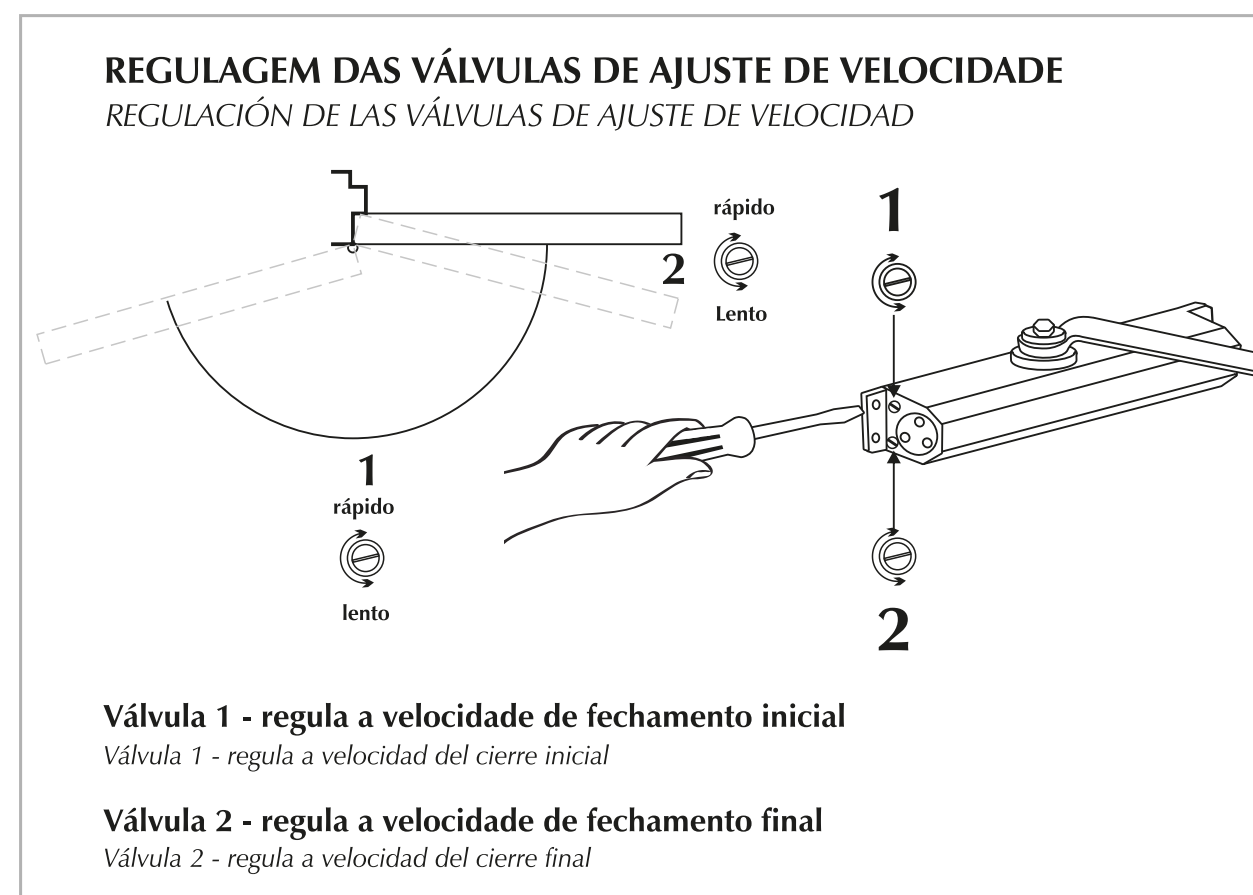
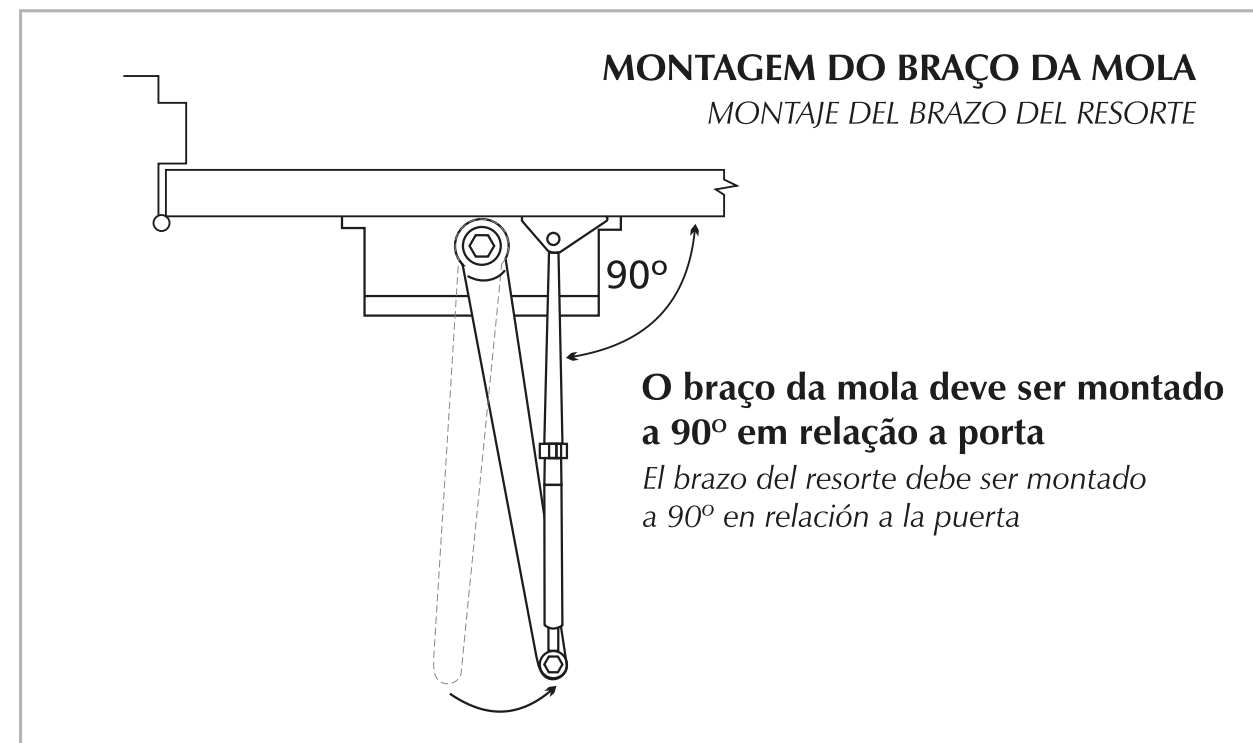

350 mm