

DWT

ASPIRADOR DE PÓ

Aspirador de polvo



Não acompanha bateria e carregador
No acompaña batería y cargador

MODELO

IAPD 1800

Imagens Ilustrativas/Imágenes Ilustrativas



Leia antes de usar e guarde este manual para futuras consultas.

Lea antes de usar y guarde este manual para futuras consultas.

Tabela de símbolos









Símbolos	Nome	Explicação
	Consulte o manual de instruções	Leia o manual de operações/instruções antes de utilizar o equipamento.
	Utilize EPI (Equipamento de Proteção Individual)	Utilize Equipamento de Proteção Individual adequado para cada tipo de trabalho.
	Atenção	Alerta de segurança (riscos de acidentes) e atenção durante o uso.
	Descarte de pilhas e baterias.	Para o descarte correto, as baterias deverão ser encaminhadas a um posto de coleta adequado ou a uma Assistência Técnica Autorizada DWT.
	Proteger a bateria do calor	Não exponha a bateria a calor acima de 60°C.
	Proteger a bateria do fogo	Proteja a bateria do fogo, jamais jogue-a no fogo sob risco de explosões.
	Não imergir a bateria	Mantenha a bateria protegida de umidade e jamais mergulhe ou descarte baterias em rios e lagos e ambientes semelhantes.
	Uso em ambientes internos	Use o carregador de bateria em ambientes internos protegidos da chuva.

Tabela 1 - Símbolos e seus significados

1. INDICAÇÕES DE SEGURANÇA



Leia todos os avisos de segurança e todas as instruções. Falha em seguir todos os avisos e instruções listados abaixo pode resultar em choque elétrico, fogo e/ou ferimento sério.

O revendedor não pode receber a devolução deste equipamento sem autorização prévia da DWT.

Guarde todos os avisos e instruções para futuras consultas.

O termo “aparelho” utilizado neste manual refere-se a aparelhos eletrodomésticos e similares operados com eletricidade (cordão elétrico) e a ferramentas elétricas operadas com acumulador (bateria).

1.1. Segurança da área de trabalho

- Mantenha a área de trabalho limpa e iluminada.** As áreas desorganizadas e escuras são um convite aos acidentes.
- Não opere aparelhos elétricos em atmosferas explosivas, como na presença de líquidos inflamáveis, gases ou poeira.** Os aparelhos elétricos criam faíscas que podem inflamar a poeira ou os vapores.
- Mantenha crianças e visitantes afastados ao operar um aparelho elétrico.** As distrações podem fazer você perder o controle do aparelho. Recomenda-se que as crianças sejam vigiadas para assegurar que elas não estejam brincando com o aparelho.

1.2. Segurança elétrica

- a. **Os plugues dos aparelhos elétricos devem ser compatíveis com as tomadas. Nunca modifique o plugue. Não use nenhum plugue adaptador com os aparelhos aterrados.** Os plugues sem modificações aliados a utilização de tomadas compatíveis reduzem o risco de choque elétrico.
- b. **Evite o contato do corpo com superfícies ligadas à terra ou aterradas tais como as tubulações, radiadores, fornos e refrigeradores.** Há um aumento no risco de choque elétrico se seu corpo estiver ligado à terra ou aterramento.
- c. **Não exponha o aparelho elétrico à chuva ou condições úmidas.** A entrada de água no equipamento elétrico aumenta o risco de choque elétrico.
- d. **Não force o cordão de alimentação. Nunca use o cordão de alimentação para carregar, puxar ou desconectar o aparelho elétrico da tomada. Mantenha o cabo elétrico longe do calor, óleo, bordas afiadas ou das partes em movimento.** Os cabos danificados ou emaranhados aumentam o risco de choque elétrico.
- e. **Ao operar um aparelho elétrico ao ar livre, use um cabo de extensão apropriado para esta finalidade.** O uso de um cabo apropriado para uso ao ar livre reduz o risco de choque elétrico.
- f. **Se a operação do aparelho elétrico em um local seguro não for possível, use alimentação protegida por um dispositivo de corrente residual (RCD).** O uso de um RCD reduz o risco de choque elétrico.

NOTA: O dispositivo de corrente residual (RCD) pode ser um interruptor do circuito de falha à terra ou disjuntor de fuga de corrente.

1.3. Segurança pessoal

- a. **Fique atento, olhe o que você está fazendo e use o bom senso ao operar um aparelho elétrico. Não use o aparelho quando você estiver cansado ou sob a influência de drogas, álcool ou de medicamentos.** Um momento de desatenção enquanto opera um aparelho pode resultar em grave ferimento pessoal.

- b. **Use equipamento de segurança. Sempre use óculos de segurança.** Equipamentos de segurança, tais como: máscara contra a poeira, sapatos de segurança antiderrapantes, capacete de segurança ou protetor auricular, utilizados em condições apropriadas, reduzirão os riscos de ferimentos pessoais.
- c. **Evite a partida não intencional. Assegure que o interruptor está na posição “desligado” antes de conectar o plugue na tomada e/ou bateria, pegar ou carregar o aparelho elétrico.** Carregar o aparelho elétrico com seu dedo no interruptor ou conectá-la com o interruptor na posição “ligado” são convites a acidentes.
- d. **Não exceda o limite do aparelho. Mantenha o apoio e o equilíbrio adequados toda vez que utilizá-la.** Isto permite melhor controle do aparelho elétrico em situações inesperadas.
- e. **Vista-se apropriadamente para a realização do trabalho. Não use roupas demasiadamente largas ou joias. Mantenha seus cabelos, roupas e luvas longe das peças móveis.** Roupas folgadas, joias ou cabelos longos podem ser presos pelas partes em movimento.

1.4. Uso e cuidados com ferramentas alimentadas por bateria

- a. **Recarregue somente com o carregador especificado pelo fabricante.** Um carregador que é adequado para um tipo de pacote de bateria pode gerar risco de fogo quando utilizado com outro pacote de bateria.
- b. **Use o aparelho elétrico somente com os pacotes de baterias especificamente designados.** O uso de outro tipo de pacote de bateria pode gerar risco de ferimento e fogo.
- c. **Quando o pacote de bateria não estiver em uso, mantenha-o afastado de objetos metálicos como clips, moedas, chaves, pregos, parafusos ou outros objetos metálicos pequenos que podem fazer a ligação de um terminal com o outro.** O curto-circuito dos terminais da bateria pode causar queimaduras ou fogo.

- d. **Sob condições abusivas, líquidos podem ser expelidos pela bateria, evite o contato.** Se o contato acidental ocorrer, lave com água. Se estes líquidos entrarem em contato com os olhos, procure ajuda médica. Líquidos expelidos pela bateria podem causar irritação ou queimaduras.

1.5. Manutenção

- a. **Tenha seu aparelho elétrico reparado por um agente qualificado e que use somente peças originais idênticas.** Isto irá garantir que a segurança do aparelho elétrico seja mantida.

1.6. Indicações de segurança específica

- a. Antes de iniciar a limpeza ou manutenção do aspirador de pó, certifique-se de que o mesmo está desligado

2. INSTRUÇÕES ESPECÍFICAS DOS PRODUTOS

As ferramentas elétricas DWT são projetadas para os trabalhos especificados neste manual, com acessórios originais. Antes de cada uso, examine cuidadosamente o aparelho elétrico, verificando se ela apresenta alguma anomalia de funcionamento.

2.1. Aplicações/dicas de uso

Indicado para limpeza leve, automotiva, entre outras.

2.2. Destaques/diferenciais

Este equipamento utiliza um modelo de bateria que pode ser intercambiável (não acompanha), ou seja, uma bateria que é compatível com outros modelos de ferramentas a bateria DWT. Por isso, em sua próxima compra de ferramenta a bateria DWT, procure um modelo que comece com a referência "I", ou que esteja identificado com o selo "Bateria Intercambiável DWT". Desta forma, você garante modelos mais econômicos, sem a necessidade de aquisição de novas ba-

terias e carregadores para uso em seu equipamento. Equipamento leve, prático e fácil de usar. Possui punho com revestimento de borracha, que proporciona maior conforto ao operador e filtro HEPA que retém a poeira e impurezas com maior eficiência, liberando um ar mais limpo.

2.3. Características técnicas

ASPIRADOR DE PÓ IAPD 1800 DWT	
Código	60.14.180.000
Capacidade do reservatório do aspirador de pó	500 ml
Sucção máxima (Vácuo)	3.8 kPa
Massa aproximada	900 g
Dimensões	450 mm x 130 mm x 160 mm
Nível de ruído	90,7 dB(A)
Incerteza	3 dB(A)
Nível de vibração	1 m/s ²
Incerteza	0,5 m/s ²
Baterias indicadas*	18 V --- (2 Ah) 60.14.180.200 BATERIA 18 V 2 Ah IBD 1802 DWT 18 V --- (4 Ah) 60.14.180.400 BATERIA 18 V 4 Ah IBD 1804 DWT
Carregadores indicados* 100 V~ - 240 V ~ (50 Hz/60 Hz) bivolt automático	CARREGAMENTO RÁPIDO 60.14.180.600 Carregador de Bat. C. Rápido 18 V ICBD 1806 DWT CARREGAMENTO CONVENCIONAL 60.14.180.500 Carregador de Bateria 18 V ICBD 1805 DWT
* Não acompanham o produto	

Tabela 2 - Características técnicas

2.4. Componentes

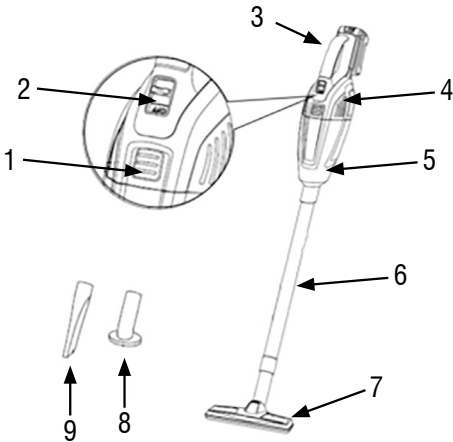

Fig. 1 – Componentes

1. Botão de liberação para o copo de poeira
2. Interruptor liga/desliga
3. Empunhadura
4. Carcaça do motor
5. Copo de poeira
6. Tubo de extensão
7. Bocal de piso
8. Bico de escova
9. Bico fino

2.4.1. Ligando e desligando

- a. Para poupar energia, ligue o aspirador apenas quando for utilizá-lo.
- b. Para ligar o aspirador, mova o interruptor liga/desliga (2) para frente (direção **LIGAR (ON)**).
- c. Para desligar o aspirador, mova o interruptor liga/desliga (2) para trás (direção **DESLIGAR (OFF)**).

2.4.2. Combinação de montagem dos acessórios

Os acessórios do aspirador de pó podem ser conectados diretamente ao copo de poeira (5) utilizando ou não o tubo extensor (6). As possibilidades de combinação dos vários acessórios do aspirador de pó podem ser visualizadas na figura 2.

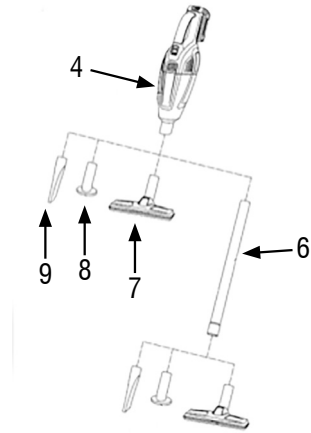

Fig. 2 – Combinação de montagem dos acessórios

2.4.3. Manutenção e limpeza

Para evitar acidentes, sempre desconecte a bateria antes de limpar ou realizar uma manutenção. Para um trabalho seguro e adequado, mantenha o equipamento e as aletas de ventilação limpos.

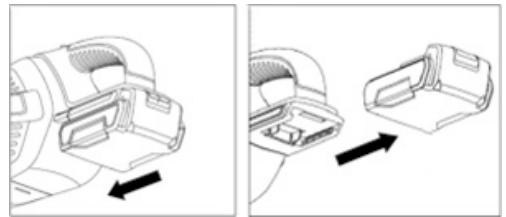

Fig. 3 – Removendo a bateria

- a. Limpe a caixa do aspirador de tempos em tempos usando um pano úmido.
- b. Limpe os contatos do carregador com um pano seco.

2.4.4. Limpar o copo de pó

Para manter o desempenho ideal do aspirador, limpe o copo (5) após cada utilização.

- a. Pressione o botão de liberação (1) e remova o copo de poeira (5) do alojamento do motor.
- b. Remova o conjunto do filtro do copo de pó.

- c. Agite/retire o copo de pó (5) sobre um caixote de lixo adequado.
- d. Se necessário, limpe o copo de pó com um pano úmido.
- e. Se necessário, limpe o conjunto do filtro (consulte “Limpeza do conjunto do filtro”, item 2.4.5).
- f. Reinsira o conjunto do filtro no copo de pó (5). Depois, pendure o copo de pó na parte inferior no compartimento do motor, aplique uma leve pressão até que o receptáculo de poeira possa ser ouvido.

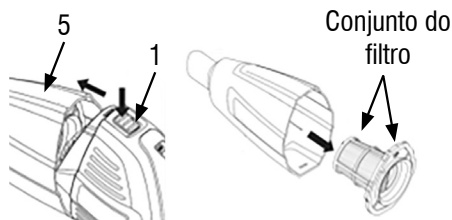

Fig. 4 – Limpeza do copo de pó

2.4.5. Limpar o conjunto do filtro

- a. Pressione o botão de liberação (1) e remova o copo de poeira (5) do alojamento do motor.
- b. Remova o conjunto do filtro do copo de pó.
- c. Retire a tampa do filtro da junta do filtro.
- d. Retire o filtro HEPA e escove o filtro HEPA com uma escova macia.
- e. Se necessário, limpe o filtro HEPA: retire a tampa do filtro e o selo do filtro, retire o filtro e lave ambas as partes com água corrente.
- f. Por favor, deixe o filtro HEPA, a tampa do filtro e o selo do filtro bem secos para evitar a formação de mofo.
- g. A montagem é realizada na ordem inversa.

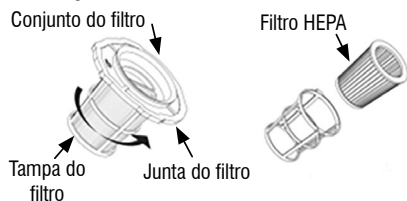

Fig. 5 – Limpeza do conjunto do filtro

2.4.6. Mau funcionamento

No caso de desempenho de aspiração insuficiente, verifique o seguinte:

- a. O copo de pó (5) está cheio? Consulte “Limpar o copo de pó” (item 2.4.4).
- b. O filtro HEPA está entupido com poeira? Consulte “Limpar o Conjunto do Filtro” (item 2.4.5).

O esvaziamento regular do copo de pó e a limpeza do conjunto de filtro asseguram uma capacidade de vácuo ideal.

Se o desempenho de aspiração não for alcançado após esses passos, leve o aspirador Assistência Técnica Autorizada DWT mais próxima.

2.5. Inserir, substituir ou carregar a bateria



ATENÇÃO! Use somente baterias e carregadores de bateria originais DWT.

As baterias são fornecidas com uma carga parcial. Para utilizar a capacidade máxima das baterias, carregue-as antes da primeira utilização. As baterias de íons de lítio podem ser carregadas a qualquer momento sem reduzir a sua capacidade de armazenamento de carga. Interromper o procedimento de carga não danifica a bateria. Possuem ainda sistema de proteção contra descarga brusca, ECP (Electronic Cell Protection - Célula de Proteção Eletrônica), que desliga o equipamento quando a bateria está descarregada, evitando danos e prolongando sua vida útil.



ATENÇÃO! Quando a bateria estiver descarregada, não pressione demasiadamente o interruptor liga/desliga, sob risco de danificá-la.

- a. Para inserir a bateria carregada, encaixe-a na ferramenta pressionando até que trave completamente.
- b. Para retirar a bateria, pressione a trava e, em seguida, puxe a bateria, como mostra a Figura abaixo.



Fig. 6 – Retirando a bateria

Para carregar a bateria, retire-a do equipamento e conecte-a ao carregador, como mostra a Figura 7. Conecte o plugue do carregador na tomada.

A DWT disponibiliza ao mercado 2 modelos de bateria. São eles:

60.14.180.200 - Bateria 18 V, 2 Ah IBD 1802	
	Tempo aproximado de carregamento: 30 minutos a 60 minutos.
60.14.180.400 - Bateria 18 V, 4 Ah IBD 1804	
	Tempo aproximado de carregamento: 60 minutos a 120 minutos.

Tabela 3 - Baterias intercambiáveis DWT

Ambos os modelos das baterias possuem indicador de nível de carga. Os três LEDs vermelhos, indicam o status de carga da bateria.

- Um LED aceso: indica baixa carga.
- Dois LEDs acesos: metade da carga.
- Três LEDs acesos: bateria carregada.



Fig. 7 – Carregador

A DWT disponibiliza ao mercado dois tipos de carregadores. São eles:

60.14.180.500 - Carregador de Bateria 18 V ICBD 1805	
	Carregamento convencional
60.14.180.600 - Carregador de bateria 18 V ICBD 1806	
	Carregamento rápido

Tabela 4 - Carregadores para bateria intercambiável DWT



ATENÇÃO! Os carregadores e as baterias não acompanham o produto. São fornecidos separadamente. Consulte um revendedor ou entre em contato com a DWT.

2.5.1. Instruções: Carregador de Bateria 18 V ICBD 1805

- Ao conectar o carregador na tomada, o LED de cor verde acenderá automaticamente.
- Após conectar a bateria no carregador, o LED verde apaga automaticamente, acendendo o LED de cor vermelha, indicando assim que a bateria está sendo carregada.
- A carga da bateria estará completa quando o LED de cor vermelha apagar e o LED de cor verde acender.

2.5.2. Instruções: Carregador de Bateria Carregamento Rápido 18 V ICBD 1806

- Ao conectar o carregador na tomada, o LED de cor verde acenderá automaticamente.
- Após conectar a bateria no carregador, o LED verde apaga automaticamente, acendendo o LED de cor vermelha, indicando assim que a bateria está sendo carregada.
- A carga da bateria estará completa quando o LED de cor verde acender novamente.

Observação: é normal que o LED de cor vermelha continue aceso mesmo após a bateria estar carregada. Quando o carregador for conectado à tomada e nenhum LED acender, significa que o carregador não está funcionando.



ATENÇÃO! A bateria pode aquecer enquanto carrega. Este é um processo normal e não indica qualquer problema no carregador ou na bateria. Uma redução significativa no tempo em que a bateria permanece trabalhando, indica que a bateria deve ser substituída.

CUIDADO! Quando não estiver em uso, proteja os contatos da bateria. Peças de metal soltas podem causar um curto-circuito na bateria, resultando em risco de explosão e incêndio.

Quando o carregador for conectado à tomada e nenhum LED acender, significa que o carregador não está funcionando. As possíveis causas e soluções estão descritas na Tabela abaixo.

Possível Causa	Resolução
Tomada sem energia	Certifique-se de que a tomada está energizada, caso contrário, troque o carregador de tomada.
Cabo elétrico rompido/falha no carregador de bateria	Encaminhe o carregador de bateria a uma Assistência Técnica Autorizada DWT

Tabela 5 - Falhas no carregador: possíveis causas e soluções

3. INSTRUÇÕES GERAIS DE MANUTENÇÃO E PÓS-VENDA

As ferramentas DWT, quando utilizadas adequadamente, ou seja, conforme orientações deste manual, devem apresentar baixos níveis de manutenção. Mesmo assim, dispomos de uma vasta rede de atendimento ao consumidor.

3.1. Manutenção

Certifique-se de que a ferramenta está desligada e com a bateria desconectada antes de realizar qualquer inspeção ou manutenção.

A limpeza dos orifícios de ventilação deve ser executada sempre que eles estiverem obstruídos.

A parte externa só pode ser limpa com pano umedecido e detergente, sem permitir que qualquer líquido entre na ferramenta.

3.2. Pós-venda e assistência técnica

Em caso de dúvida sobre o funcionamento da ferramenta ou sobre a rede de Assistsências Técnicas Autorizadas DWT, entre em contato pelo site www.dwt.com.br ou pelo telefone 0800 723 4762 – opção 1.

Quando detectada anomalia no funcionamento da ferramenta, ela deverá ser examinada e/ou reparada por um profissional da rede de Assistsências Técnicas Autorizadas DWT. Somente peças originais deverão ser utilizadas nos reparos.

Consulte em nosso site (www.dwt.com.br) a relação completa de Assistsências Técnicas Autorizadas DWT.

3.3. Descarte da ferramenta



A DWT integra a ABREE - Associação Brasileira de Reciclagem de Eletroeletrônicos e Eletrodomésticos, que gerencia a logística reversa de produtos e embalagens.

Para o descarte do produto de forma ambientalmente correta, localize um ponto de recebimento mais próximo no site da ABREE: <http://abree.org.br>.

Nunca descarte a ferramenta e/ou suas pilhas e baterias (quando existentes) no lixo doméstico. Elas devem ser encaminhadas a um posto de coleta adequado ou a uma Assistsência Técnica Autorizada DWT.

Em caso de dúvida sobre a forma correta de descarte, consulte a DWT pelo site www.dwt.com.br ou pelo telefone 0800 723 4762 – opção 1.

3.3.1. Descarte de baterias



Para o descarte correto, as baterias deverão ser encaminhadas a um posto de coleta adequado ou a uma Assistsência Técnica Autorizada DWT.

ATENÇÃO:

Se a bateria não for manuseada corretamente, poderá explodir, causar incêndio ou até mesmo queimaduras químicas.

Observe as seguintes precauções:

- Não desmonte, esmague ou exponha a bateria a qualquer choque ou impacto, como martelar, deixar cair ou pisar sobre ela.
- Não provoque curto-circuito, nem deixe que objetos metálicos entrem em contato com os terminais da bateria.
- Não exponha a bateria a temperaturas elevadas – acima de 60°C –, à luz solar direta ou deixe-a no interior de um carro estacionado sob o sol.
- Não a incinere nem a jogue no fogo.
- Não manuseie baterias danificadas ou com vazamentos.
- Mantenha a bateria fora do alcance de crianças.
- Mantenha a bateria seca.
- Substitua a bateria apenas por uma do mesmo tipo, quando o produto permitir.
- Baterias instaladas de forma integrada ao produto devem ser substituídas somente por um assistente técnico autorizado.

Tabla de símbolos









Símbolos	Nombre	Explicación
	Consulte el manual de instrucciones	Lea el manual de operaciones/instrucciones antes de utilizar el equipo.
	Utilice EPI (Equipo de Protección Individual)	Utilice un equipo de Protección Individual adecuado para cada tipo de trabajo.
	Atención	Alerta de seguridad (riesgos de accidentes) y atención durante el uso.
	Descarte de pilas y baterías.	Para el descarte correcto, las baterías deberán ser encaminadas a un puesto de colecta adecuado o a una Asistencia Técnica Autorizada DWT.
	Proteger la batería del fuego	No exponga la batería a calor arriba de 60°C.
	Proteger la batería del fuego	Proteja la batería del fuego, no la arroje al fuego bajo riesgo de explosión.
	No sumergir la batería	Mantenga la batería protegida de la humedad y jamás sumergir o descartar las baterías en ríos, lagos y demás ambientes similares.
	Uso en interiores	Utilice el cargador de batería en interiores protegidos de la lluvia.

Tabla 1 – Símbolos y sus significados

1. AVISOS DE SEGURIDAD PARA HERRAMIENTAS EN GENERAL



Lea todos los avisos de seguridad y todas las instrucciones. No respetar todos los avisos e instrucciones listados abajo puede resultar en choque eléctrico, fuego y/o lesión seria.

El revendedor no puede aceptar la devolución de este equipo sin la autorización previa de DWT.

Guarde todas las advertencias e instrucciones para futuras consultas.

El término “aparato” utilizado en este manual se refiere a aparatos electrodomésticos y similares operados con electricidad (cable eléctrico) y las herramientas

eléctricas operadas con acumulador (batería).

1.1. Seguridad del área de trabajo

- a. Mantenga el área de trabajo limpia e iluminada.** Las áreas desorganizadas y oscuras son propensas a accidentes.
- b. No opere aparatos eléctricos en atmósferas explosivas, como en presencia de líquidos inflamables, gases o polvo.** Los aparatos eléctricos crean chispas que pueden inflamar el polvo o los vapores.
- c. Mantenga a niños y visitantes alejados al operar un aparato eléctrico.** Las distracciones pueden hacerle perder el control del aparato. Se recomienda que los niños sean vigilados para asegurar que

no estén jugando con el aparato..

1.2. Seguridad eléctrica

- a. **Los enchufes de los aparatos eléctricos deben ser compatibles con las tomas de corriente. Nunca modifique el enchufe. No use ningún enchufe adaptador con los aparatos conectados a tierra.** Los enchufes sin modificaciones aliados a la utilización de tomas de corriente compatibles reducen el riesgo de choque eléctrico.
- b. **Evite el contacto del cuerpo con superficies conectadas a la tierra tales como las tuberías, radiadores, hornos y refrigeradores.** Hay un aumento en el riesgo de choque eléctrico si su cuerpo estuviera conectado a la tierra.
- c. **No exponga el aparato eléctrico a la lluvia o a condiciones húmedas.** El agua entrando en lo aparato eléctrico aumenta el riesgo de descarga eléctrica.
- d. **No fuerce el cable de alimentación. Nunca use el cable de alimentación para cargar, tirar o desconectar el cargador del enchufe. Mantenga el cable eléctrico lejos del calor, aceite, bordes afilados o de las partes en movimientos.** Los cables dañados o enmarañados aumentan el riesgo de descarga eléctrica.
- e. **Al utilizar un aparato eléctrico al aire libre, utilice un cable de extensión adecuado para este propósito.** El uso de un cable apropiado para uso al aire libre reduce el riesgo de descarga eléctrica.
- f. **Si la operación de un aparato eléctrico en un lugar seguro no es posible, use alimentación protegida por un dispositivo de corriente residual (RCD).** El uso de un RCD reduce el riesgo de descarga eléctrica.

NOTA: el dispositivo de corriente residual (RCD) puede ser un interruptor del circuito de falla a tierra o disyuntor de fuga de corriente.

1.3. Seguridad personal

- a. **Esté atento, mire lo que usted está haciendo y use el sentido común al utilizar un aparato. No use el aparato cuando estuviera cansado o bajo la influencia de drogas, alcohol o de medicamen-**

tos. Un momento de distracción mientras utiliza el aparato puede resultar en grave lesión personal.

- b. **Utilice equipo de seguridad. Siempre use lentes de seguridad.** Los equipos de seguridad, tales como: máscara contra el polvo, zapatos de seguridad antideslizantes, casco de seguridad o protector auricular, utilizados en condiciones apropiadas, reducen los riesgos de lesiones personales.
- c. **Evite la partida no intencional. Asegure que el interruptor esté en la posición “apagado” antes de conectar el enchufe en la toma de corriente y/o batería, tomar o cargar el aparato.** Cargar el aparato con su dedo en el interruptor o conectarlo con el interruptor en la posición “encendido” son causas de accidentes.
- d. **No exceda el límite del aparato. Mantenga el apoyo y el equilibrio adecuado siempre que utilice el aparato.** Esto permite un mejor control de la herramienta en situaciones inesperadas.
- e. **Vestirse apropiadamente para la realización del trabajo. No use ropas demasiado anchas o joyas. Mantenga el pelo, la ropa y los guantes lejos de las piezas móviles.** La ropa holgada, joyas o cabellos largos pueden engancharse en las partes en movimiento.

1.4. Uso y cuidados con aparatos alimentados por batería

- a. **Recargue sólo con el cargador especificado por el fabricante.** Un cargador que es adecuado para un tipo de paquete de batería puede generar riesgo de fuego cuando se utiliza con otro paquete de batería.
- b. **Utilice la herramienta sólo con los paquetes de baterías específicamente designados.** El uso de otro tipo de paquete de batería puede generar riesgo de lesión y fuego.
- c. **Cuando el paquete de batería no esté en uso, manténgalo alejado de objetos metálicos como clips, monedas, llaves, clavos, tornillos u otros objetos metálicos pequeños que puedan conectarse a un terminal con otro.** El cortocircuito de los terminales de la batería puede causar quemaduras o fuego.

d. **En condiciones abusivas, líquidos pueden ser expulsados por la batería, evite el contacto.** Si el contacto accidental ocurre, lave con agua. Si estos líquidos entran en contacto con los ojos, busque ayuda médica. Los líquidos expelidos por la batería pueden causar irritación o quemaduras.

1.5. Mantenimiento

a. **Tenga su aparato eléctrico reparado por un agente cualificado que utilice solamente piezas originales idénticas.** Esto asegura que la seguridad de lo aparato eléctrico se mantenga.

1.6. Indicaciones de seguridad específicas

a. Para evitar accidentes, siempre apague el equipo antes de efectuar la limpieza.

2. INSTRUCCIONES ESPECÍFICAS DE LOS PRODUCTOS

Las herramientas eléctricas DWT son proyectadas para los trabajos especificados en este manual, con accesorios originales. Antes de cada uso examine cuidadosamente la herramienta verificando si presenta alguna anomalía de funcionamiento.

2.1. Aplicaciones/recomendaciones de uso

Indicado para limpieza ligera, automotriz, entre otras.

2.2. Destaqués/atributos

Este equipo utiliza un modelo de batería que puede ser intercambiable (no acompaña), es decir, una batería que es compatible con otros modelos de herramientas a batería DWT. Por eso, en su próxima compra de herramienta a batería DWT, busque un modelo que empiece con la referencia "I", o que esté identificado con el sello "Batería Intercambiable DWT". De esta forma, usted garantiza modelos más económicos, sin la necesidad de adquirir nuevas baterías y cargadores para uso en su equipo. Equipo ligero, práctico y fácil

de usar. Tiene mango con revestimiento de goma, que proporciona mayor confort al operador y filtro HEPA que retiene el polvo y las impurezas con más grande eficiencia liberando un aire más limpio.

2.3. Características técnicas

ASPIRADOR DE POLVO IAPD 1800 DWT	
Código	60.14.180.000
Succión máxima (Vacío)	3.8 kPa
Masa aproximada	900 g
Dimensiones	450 mm x 130 mm x 160 mm
Nivel de ruido	90,7 dB(A)
Incerteza	3 dB(A)
Nivel de vibración	1 m/s ²
Incerteza	0,5 m/s ²
Baterías indicadas*	18 V --- (2 Ah) 60.14.180.200 BATERÍA 18 V 2 Ah IBD 1802 DWT 18 V --- (4 Ah) 60.14.180.400 BATERÍA 18 V 4 Ah IBD 1804 DWT
Cargadores indicados* 100 V~ - 240 V ~ (50 Hz/60 Hz) bi-voltaje automático	CARGAMENTO RÁPIDO 60.14.180.600 Cargador de Bat. C. Rápido 18 V ICBD 1806 DWT CARGAMENTO CONVENCIONAL 60.14.180.500 Cargador de Batería 18 V ICBD 1805 DWT
* No acompañan el producto	

Tabla 2 – Características técnicas

2.4. Componentes

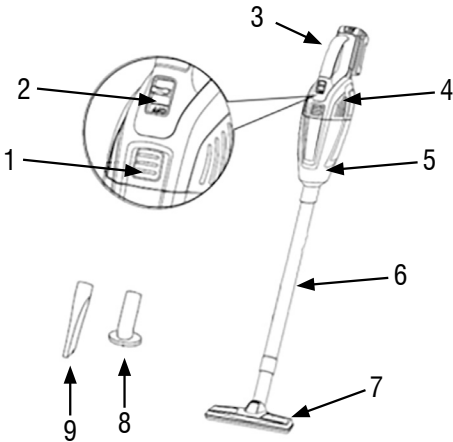

Fig. 1 – Componentes

1. Botón de liberación para el recipiente de polvo
2. Interruptor de encendido/apagado
3. Empuñadura
4. Carcasa del motor
5. Recipiente de polvo
6. Tubo de extensión
7. Boquilla de suelo
8. Boquilla de cepillo
9. Boquilla fina

2.4.1. Encendiendo y apagando

- a. Para ahorrar energía, encienda el aspirador sólo cuando vaya a utilizarlo.
- b. Para encender el aspirador, mueva el interruptor de encendido/apagado (2) hacia adelante (dirección **ENCENDER (ON)**).
- c. Para apagar el aspirador, mueva el interruptor de encendido/apagado (2) hacia atrás (dirección **APAGAR (OFF)**).

2.4.2. Combinación de montaje de los accesorios

Los accesorios del aspirador se pueden conectar directamente al recipiente de polvo (5) utilizando o no el tubo extensor (6). Las posibilidades de combinaci-

ón de los diversos accesorios del aspirador pueden visualizarse en la figura 2.

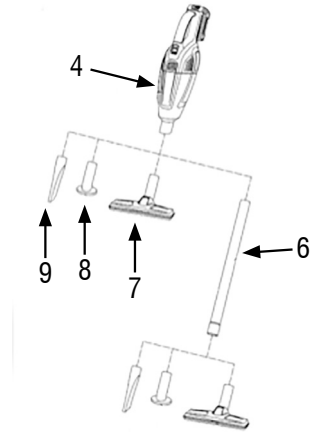

Fig. 2 – Combinación de montaje de los accesorios

2.4.3. Mantenimiento y limpieza

Para evitar accidentes, desconecte siempre la batería antes de limpiar o realizar un mantenimiento. Para un trabajo seguro y adecuado, mantenga el equipo y las aletas de ventilación limpias.

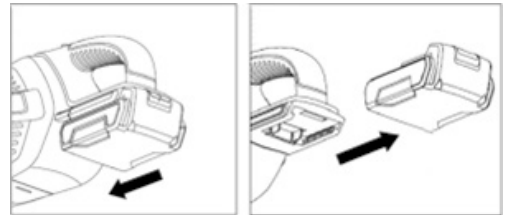

Fig. 3 – Remover la batería

- a. Limpie la caja del aspirador de vez en cuando utilizando un paño húmedo.
- b. Limpie los contactos del cargador con un paño seco.

2.4.4. Limpiar el recipiente de polvo

Para mantener el rendimiento óptimo de la aspiradora, limpie el recipiente (5) después de cada uso.

- a. Pulsar el botón de liberación (1) y retire el recipiente de polvo (5) de la carcasa del motor.

- b. Retire el conjunto del filtro del recipiente de polvo.
- c. Agite/retire el recipiente de polvo (5) sobre un cubo de basura adecuado.
- d. Si es necesario, limpie el recipiente de polvo con un paño húmedo.
- e. Si es necesario, limpie el conjunto del filtro (consulte "Limpieza del conjunto del filtro", ítem 2.4.5).
- f. Reinserte el conjunto del filtro en el recipiente de polvo (5). Después, cuelgue el recipiente de polvo en la parte inferior del compartimiento del motor, aplique una ligera presión hasta que se pueda oír el receptáculo de polvo.

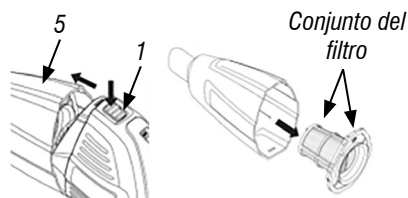

Fig. 4 – Limpieza del recipiente de polvo

2.4.5. Limpiar el conjunto del filtro

- a. Pulsar el botón de liberación (1) y retire el recipiente de polvo (5) de la carcasa del motor.
- b. Retire el conjunto del filtro del recipiente de polvo.
- c. Retire la tapa del filtro de la junta del filtro.
- d. Retire el filtro HEPA y cepille el filtro HEPA con un cepillo suave.
- e. Si es necesario, limpie el filtro HEPA: retire la cubierta del filtro y el sello del filtro, retire el filtro y lave ambas partes con agua corriente.
- f. Por favor, deje el filtro HEPA, la tapa del filtro y el sello del filtro bien secos para evitar la formación de moho.
- g. El montaje se realiza en orden inverso.

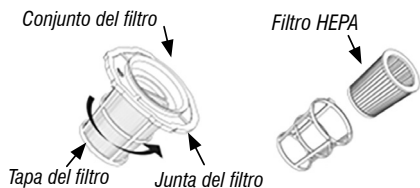

Fig. 5 – Limpieza del conjunto del filtro

2.4.6. Mal funcionamiento

En el caso de un funcionamiento de aspiración insuficiente, compruebe lo siguiente:

- a. ¿El recipiente de polvo (5) está lleno? Consulte "Limpiar el recipiente de polvo" (ítem 2.4.4).
- b. ¿El filtro HEPA está obstruido con polvo? Consulte "Limpieza del conjunto del filtro" (ítem 2.4.5).

El vaciado regular del recipiente de polvo y la limpieza del conjunto de filtro aseguran una capacidad de vacío ideal.

Si el rendimiento de aspiración no se alcanza después de estos pasos, lleve el aspirador de servicio autorizado DWT más cercano.

2.5. Inserte, reemplace o cargue la batería



¡ATENCIÓN! Use solo baterías y cargadores de baterías DWT genuinos.

Las baterías se suministran con una carga parcial. Para utilizar la capacidad máxima de las baterías, cárguelas antes de la primera utilización. Las baterías de iones de litio pueden ser cargadas a cualquier momento sin reducir su capacidad de almacenamiento de carga. Interrumpir el procedimiento de carga no daña batería. Las baterías de iones de litio poseen sistema de protección contra descarga brusca llamado de ECP (Electronic Cell Protection, o, en español, Célula de Protección Electrónica), que apaga el equipo cuando se descarga la batería, evitando daños y prolongando su vida útil.



¡ATENCIÓN! Cuando la batería esté descargada, no presione el interruptor de encendido en exceso, ya que podría dañarlo.

- a. Para insertar la batería cargada, encájela en la herramienta presionando hacia abajo hasta que se bloquee completamente.
- b. Para retirar la batería, presione la traba y luego tire de la batería como se muestra a continuación:

Traba de la batería



Sentido para retirar la batería

Fig. 6 – Retirar la batería

Para cargar la batería, retírela del equipo y conéctela al cargador como se muestra en la Figura 7. Conecte el enchufe del cargador a la toma de corriente.

DWT ofrece 2 modelos de baterías al mercado.

Son ellas:

60.14.180.200 - Batería 18 V, 2 Ah IBD 1802	
	Tiempo aproximado de carga: 30 minutos a 60 minutos.
60.14.180.400 - Batería 18 V, 4 Ah IBD 1804	
	Tiempo aproximado de carga: 60 minutos a 120 minutos.

Tabla 3 – Baterías intercambiables DWT

Los modelos de batería tienen un indicador de nivel de carga. Los tres LED rojos indican el estado de carga de la batería.

- a. Un LED encendido: indica baja carga.
- b. Dos LEDs encendidos: media carga.
- c. Tres LEDs encendidos: batería cargada.

Para ver el nivel de carga de la batería, presione el botón

LED's rojos Indicadores de carga de la batería



Fig. 7 – Cargador

DWT ofrece varios tipos de cargadores al mercado.

Son ellos:

60.14.180.500 - Cargador de Baterías 18 V ICBD 1805	
	Carga convencional
60.14.180.600 - Cargador de Baterías 18 V ICBD 1806	
	Carga rápida

Tabla 4 – Cargadores de baterías intercambiables DWT



¡ATENCIÓN! Los cargadores y las baterías no vienen con el producto. Se proporcionan por separado. Consulte a un distribuidor o póngase en contacto con DWT.

2.5.1. Instrucciones: Cargador de Batería 18 V ICB D 1805

- Quando conecte el cargador a la toma de corriente, el LED verde se encenderá automáticamente.
- Después de conectar la batería al cargador, el LED verde se apagará automáticamente, iluminando el LED rojo, lo que indica que la batería se está cargando.
- La carga de la batería se completa cuando el LED rojo se apaga y el LED verde se ilumina.

2.5.2. Instrucciones: Cargador de Batería Carga Rápida 18 V ICB D 1806

- Quando conecte el cargador a la toma de corriente, el LED verde se encenderá automáticamente.
- Después de conectar la batería al cargador, el LED verde se apagará automáticamente, iluminando el LED rojo, lo que indica que la batería se está cargando.
- La carga de la batería se completará cuando el LED verde se encienda nuevamente.

Nota: Es normal que el LED rojo permanezca encendido incluso después de cargar la batería. Cuando el cargador está enchufado y no se encienden los LED, el cargador no funciona.



¡ATENCIÓN! La batería puede calentarse durante la carga. Este es un proceso normal y no indica ningún problema con el cargador o la batería. Una reducción significativa en el tiempo de funcionamiento de la batería indica que la batería debe reemplazarse.

¡CUIDADO! Cuando no se utilice, proteja los contactos de la batería. Las piezas metálicas sueltas pueden provocar un cortocircuito en la batería, con el consiguiente riesgo de explosión e incendio.

Quando el cargador está conectado a la toma de corriente y no se enciende ningún LED, significa que el cargador no funciona. Las posibles causas y soluciones se describen en la Tabla como se muestra a continuación.

Possible causa	Resolución
Toma de corriente sin corriente	Cerciórese de que la toma de corriente esté energizada, si no estuviera, cambie el cargador de toma de corriente
Cable roto/falla del cargador de batería	Remita el cargador de batería a una Asistencia Técnica Autorizada DWT

Tabla 5 – Falta del cargador: posibles causas y soluciones

3. INSTRUCCIONES GENERALES DE MANTENIMIENTO Y POSTVENTA

Las herramientas DWT cuando utilizadas adecuadamente, o sea, conforme orientaciones de este manual, deben presentar bajos niveles de mantenimiento. A pesar de esto, disponemos de una vasta red de atención al consumidor.

3.1. Mantenimiento

Asegúrese de que la herramienta esté apagada y con la batería desconectada antes de realizar cualquier inspección o mantenimiento.

La limpieza de los orificios de ventilación debe ser ejecutada siempre que los mismos estuvieran obstruidos.

La parte externa solo puede ser limpia con paño humedecido y detergente, pero sin permitir que entre líquido dentro de la herramienta.

3.2. Postventa y asistencia técnica

En caso de duda sobre el funcionamiento de la herramienta o sobre la red de Asistencia Técnica DWT, póngase en contacto por el sitio web www.dwt.com.br o por el teléfono 0800 723 4762 - opción 1.

Cuando se detecte una anomalía en el funcionamiento de la herramienta, deberá ser examinada y / o reparada por un profesional de la red de Asistencia Técnica DWT. Sólo las piezas originales deberán utilizarse en las reparaciones.

Consulte en nuestro sitio web (www.dwt.com.br) la relación completa de Asistencia Técnica Autorizada DWT.

3.3. Descarte del producto

Nunca deseche la herramienta y/o sus pilas y baterías (cuando estén disponibles) en la basura doméstica. Ellas deben ser enviadas a un puesto de recogida adecuado o a una Asistencia Técnica Autorizada DWT.

En caso de duda sobre la forma correcta de descarte, consulte a DWT por el sitio web www.dwt.com.br o por el teléfono 0800 723 4762 - opción 1.

3.3.1. Descarte de baterías



Para el descarte correcto, las baterías deberán ser encaminadas a un puesto de recolección adecuado o a una asistencia técnica autorizada DWT.

ATENCIÓN:

Si la batería no fuera manoseada correctamente, podrá explotar, causar incendio o incluso quemaduras químicas.

Observe las siguientes precauciones:

- No desmonte, aplaste o exponga la batería a cualquier choque o impacto, como martillar, dejar caer o pisar sobre ella;
- No provoque cortocircuito, ni deje que objetos metálicos entren en contacto con los terminales de la batería;
- No exponga la batería a temperaturas elevadas, arriba de 60°C, como bajo la luz solar directa o en el interior de un automóvil estacionado al sol;

- No incinere ni arroje al fuego;
- No manosee baterías dañadas o con fugas;
- Mantenga la batería fuera del alcance de niños;
- Mantenga la batería seca;
- Sustituya apenas por una batería del mismo tipo, cuando el producto permitir;
- Baterías instaladas de forma integrada al producto deben ser sustituidas solamente por un asistente técnico autorizado.

3.4. Certificado de garantía

La **ASPIRADOR DE POLVO IAPD 1800 DWT** tiene los siguientes plazos de garantía contra no conformidades resultantes de su fabricación, contados a partir de la fecha de la compra: **garantía legal 90 días; garantía contractual: 9 meses.** En caso de **disconformidad**, busque la **Asistencia Técnica Autorizada DWT** más próxima (www.dwt.com.br). En caso de **constatación de disconformidades por la Asistencia Técnica Autorizada** el arreglo será efectuado en **garantía**.

ALQUILADORAS:

1. Los productos adquiridos por las empresas de alquiler tienen una garantía única y exclusiva de 90 (noventa) días, contados a partir de la fecha de envío de la respectiva factura de venta, excluyendo cualquier otra garantía legal y/o contractual.
2. La garantía ofrecida a los arrendadores cubre exclusivamente las piezas necesarias para la reparación de los productos, siendo ellos los responsables de realizar por su cuenta las respectivas reparaciones y mantenimientos, sin derecho a ningún coste o reembolso por parte de OVD.

La garantía ocurrirá siempre en las siguientes condiciones:

El consumidor deberá presentar **OBLIGATORIAMENTE**, la factura de compra de la herramienta y el certificado de garantía debidamente rellenado y sellado por la tienda donde el equipo fue adquirido.

Pérdida del derecho de garantía:

1. El incumplimiento y no obediencia de una o más de las orientaciones en este manual, invalidará la garantía, así también:

- *En el caso de que el producto haya sido abierto, alterado, ajustado o arreglado por personas NO autorizadas por DWT;*
 - *En el caso de que cualquier pieza , parte o componente del producto se caracterice como no original;*
 - *Falta de mantenimiento preventivo de la herramienta;*
 - *Instalación eléctrica y/o extensiones deficientes/ inadecuadas;*
 - *Partes y piezas desgastadas naturalmente.*
2. *Están excluidos de la garantía, desgaste natural de las partes y piezas del producto, caídas, impactos y uso inadecuado del equipo o fuera del propósito para el cual fue proyectado.*
 3. *La Garantía no cubre gastos de flete o transporte del equipo hasta la Asistencia Técnica Autorizada. DWT, siendo que los costos serán de responsabilidad del consumidor.*
 4. *Los accesorios o componentes del equipo, no están cubiertos por la garantía cuando se produce un desgaste. Sólo están cubiertos por una garantía legal de 90 días contra defectos de fabricación.*
 5. *Otros accesorios que se venden por separado tendrán una política de garantía como se describe en su embalaje. La garantía del equipo no cubre dichos accesorios.*



Consulte nossa Rede de Assistência Técnica Autorizada

www.dwt.com.br

O.V.D. Imp. e Distr. Ltda. • CNPJ: 76.635.689/0001-92

Rua João Bettega, 2876 • CEP 81070-900

Curitiba - PR - Brasil

Fabricado na CHINA com controle de qualidade DWT

Fabricado en CHINA con control de calidad DWT

CERTIFICADO DE GARANTIA

O **ASPIRADOR DE PÓ IAPD 1800 DWT** possui os seguintes prazos de garantia contra não conformidades decorrentes de sua fabricação, contados a partir da data da compra: Garantia legal: 90 dias; Garantia contratual: 9 meses. Caso o equipamento apresente alguma não conformidade, procure a Assistência Técnica Autorizada DWT mais próxima (www.dwt.com.br). Constatado o defeito de fabricação pela Assistência Técnica Autorizada, o conserto será efetuado em garantia.

LOCADORAS:

- Os produtos adquiridos por locadoras contam com garantia única e exclusiva de 90 (noventa) dias, contados a partir da data de expedição da respectiva nota fiscal de venda, com exclusão de qualquer outra garantia legal e/ou contratual.
- A garantia ofertada às locadoras cobre exclusivamente as peças necessárias ao reparo dos produtos, cabendo a estas a execução por conta própria dos respectivos consertos e manutenções, sem direito a qualquer custeio ou reembolso por parte da OVD.

A garantia ocorrerá sempre nas seguintes condições:

O consumidor deverá apresentar, **OBRIGATORIAMENTE**, a nota fiscal de compra do produto e o certificado de garantia devidamente preenchido e carimbado pela loja onde foi adquirido.

Perda do direito de garantia:

- O não cumprimento de uma ou mais hipóteses a seguir invalidará a garantia:
 - Caso o produto tenha sido aberto, alterado, ajustado ou consertado por pessoas **NAO** autorizadas pela DWT;
 - Caso qualquer peça, parte ou componente do produto caracterizar-se como não original;
 - Falta de manutenção do equipamento;
 - Partes e peças desgastadas naturalmente.
- Estão excluídos da garantia, além do desgaste natural de partes e peças do produto, quedas, impactos e uso inadequado do produto ou fora do propósito para o qual foi projetado.
- A garantia não cobre despesas de frete ou transporte do produto até a Assistência Técnica Autorizada DWT, sendo os custos de responsabilidade do consumidor.
- Acessórios ou componentes do equipamento, não são cobertos pela garantia quando ocorrer desgaste por uso. São cobertos apenas com garantia legal de 90 dias contra defeitos de fabricação.
- Outros acessórios que são vendidos separadamente terão política de garantia conforme descrito em sua embalagem. A garantia do equipamento não engloba tais acessórios.



CERTIFICADO DE GARANTIA

Modelo:		Nº de série:	
Cliente:		CPF/CNPJ:	
Endereço/Dirección:			
Cidade/Ciudad:		UF/Provincia:	CEP/Código Postal:
Fone/Teléfono:		E-mail:	
Revendedor:			
Nota fiscal Nº/Factura Nº:		Data da venda/Fecha venta: / /	
Nome do vendedor/Nombre vendedor:		Fone/Teléfono:	
Carimbo da empresa/Sello empresa:			
<p>A Garantia Contratual NÃO é válida para LOCADORAS, será concedida EXCLUSIVAMENTE Garantia Legal de 90 dias, conforme Código de Defesa do Consumidor (CDC). <i>La Garantía Contractual NO es válida para ALQUILADORAS, será concedida EXCLUSIVAMENTE Garantia Legal de 90 días, según el Código de Protección del Consumidor.</i></p>			