

**CARRO PARA FERRAMENTAS,
DESMONTÁVEL, COM 1 GAVETA
E 20 GAVETEIROS**

Carro para herramientas, desmontable, con 1 cajón y 20 gaveteiros

VD 2021

vonder®

Este manual orienta a montagem completa do **Carrinho para ferramentas, desmontável, com 1 gaveta e 20 gaveteiros**, e guia passo a passo as fixações e encaixes necessários para o perfeito funcionamento do produto.

Este manual le orienta sobre el montaje completa del **Carro para herramientas, desmontable, con 1 cajón y 20 gaveteiros**, y le proporciona una guía paso a paso de las fijaciones y encajes necesarios para el perfecto funcionamiento del producto.

FERRAMENTAS E MATERIAIS

Herramientas y materiales

Você vai precisar.../Necesitarás...

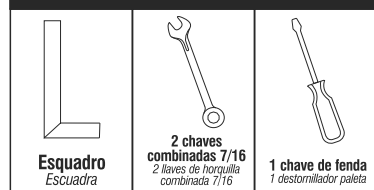

(Não acompanham o produto/No incluido en el producto)

ESTRUTURA/COMPONENTES

Estructura/Componentes

Separe todas as peças para conferência de toda a estrutura e componentes antes da montagem.

Separe todas las piezas para comprobar toda la estructura y los componentes antes del montaje.



Figura 1

Relação de materiais/Relación de materiales

ID	- QTD	DESCRIÇÃO/DESCRIPCIÓN
01	- 01	Bandeja inferior
02	- 04	Coluna/Columna
03	- 02	Bandeja intermediária/Bandeja intermedia
04	- 01	Bandeja superior
05	- 01	Cabo/Mango
06	- 01	Gaveta/Cajón
07	- 02	Fechamento lateral/Cierre lateral

Relação de componentes/Relación de componentes

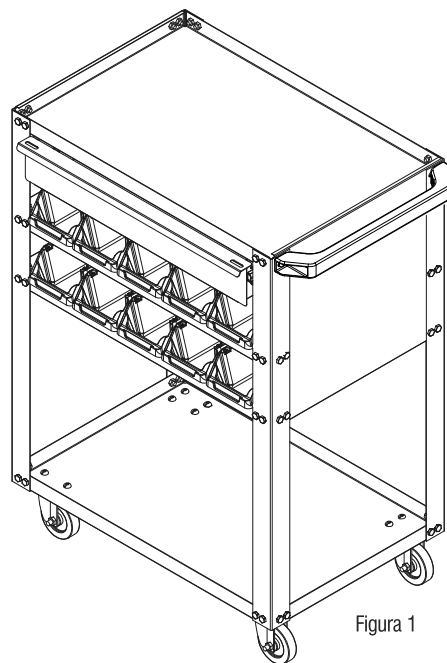
ID	- QTD	DESCRIÇÃO/DESCRIPCIÓN
08	- 62	Parafuso sextavado/Tornillo hexagonal
09	- 16	Parafuso lenticilha (1/4 x 3/8")/Tornillo lenteja (1/4x 3/8")
10	- 62	Porca sextavada/Tuerca hexagonal
11	- 16	Porca sextavada autotravante/Tuerca hexagonal autoblocante
12	- 02	Rodizio de placa fixo/Rueda con placa fija
13	- 02	Rodizio de placa giratório/Rueda con placa giratoria
14	- 02	Parafuso lenticilha (1/4 x 1/2")/Tornillo lenteja (1/4 x 1/2")
15	- 20	Gaveta plástica nº3/Cajón de plástico nº3
16	- 01	Corrediça esquerda/Guía izquierda
17	- 01	Corrediça direita/Guía derecha



Figura 2



vonder®

Cód.: 61.60.002.021

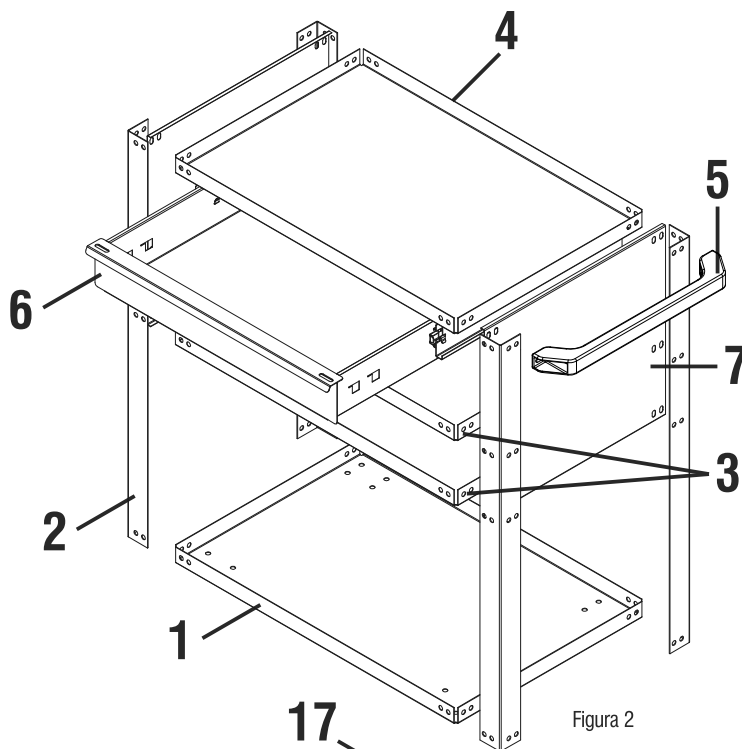
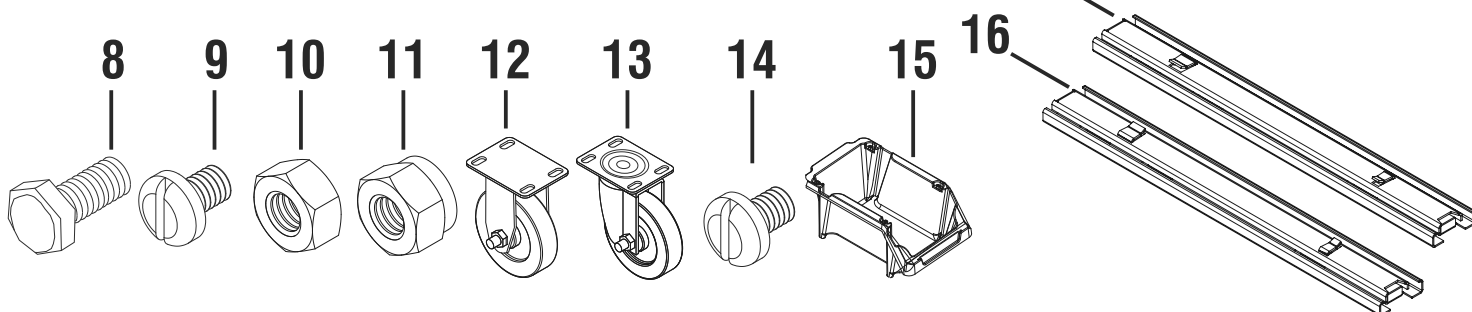
O Carro para ferramentas VD 2021 possui o seguinte prazo de garantia contra não conformidades decorrentes de sua fabricação, contados a partir da data da compra: **Garantia legal: 90 dias.** Caso apresente alguma não conformidade entre em contato com a VONDER pelo site www.vonder.com.br ou telefone 0800 723 4762 (opção 1)

El Carro para herramientas VD 2021 tiene el siguiente plazo de garantía contra no conformidades derivadas de su fabricación, contados a partir de la fecha de compra: **Garantía legal: 90 días.** Si presenta alguna no conformidad, comuníquese con VONDER a través del sitio web www.vonder.com.br

www.vonder.com.br
O.V.D. Imp. e Distr. Ltda. • CNPJ: 76.635.689/0001-92
Rua João Bettega, 2876 • CEP 81070-900 • Curitiba - PR • Brasil
Indústria Brasileira/Indústria Brasileira

PASSO A PASSO

Paso a paso

ATENÇÃO: O cabo deve ser fixado na mesma furação da fixação da bandeja superior (figura 5.1). Utilizar parafuso lenticilha 1/4x1/2.

¡ATENCIÓN! El mango debe fijarse en el mismo agujero de la fijación de la bandeja superior (figura 5.1). Utilizar tornillo lenticilla 1/4x1/2.



Figura 3



Figura 4

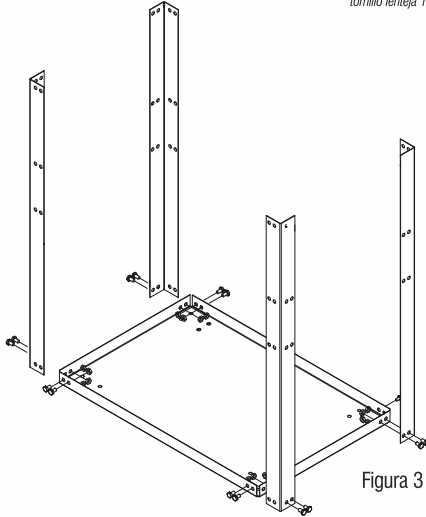

Figura 5

Passo 1 - Inicie a montagem pela bandeja inferior posicionando a mesma na furação das colunas. Deixe o aperto final para depois.

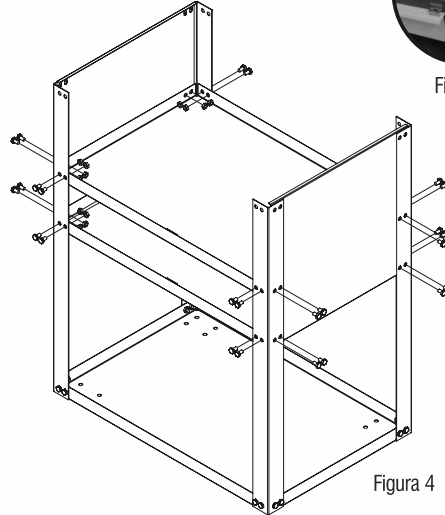
Paso 1 - Comienza el montaje por la bandeja inferior, posicionándola en el agujero de las columnas. Deje el apriete final para más tarde.

Passo 2 - Posicione o fechamento lateral na furação antes de colocar a bandeja intermediária. Repita o processo na próxima bandeja.

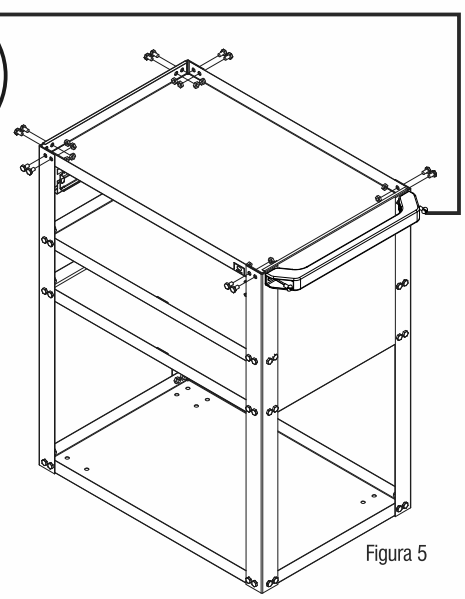
Paso 2 - Coloque el cierre lateral en el agujero antes de colocar la bandeja intermedia. Repita el proceso en la siguiente bandeja.

Passo 3 - Repita o processo realizado nas últimas duas bandejas na bandeja superior.

Paso 3 - Repita el proceso para las dos últimas bandejas de la bandeja superior.

MONTAGEM GAVETA

Montaje del cajón

Passo 1 - Corrediças devem ser desmontadas antes de realizar a montagem (abrir toda a corrediça e deslocar o pino plástico para que solte as partes).

Paso 1 - Las guías deben desmontarse antes del montaje (abra toda la guía y mueva el pasador de plástico para liberar las piezas).



Figura 6

Dobrar manualmente o encosto da corrediça
Plegado manual del respaldo de la corredora

MONTAGEM DOS RODÍZIOS

Montaje de las ruedas

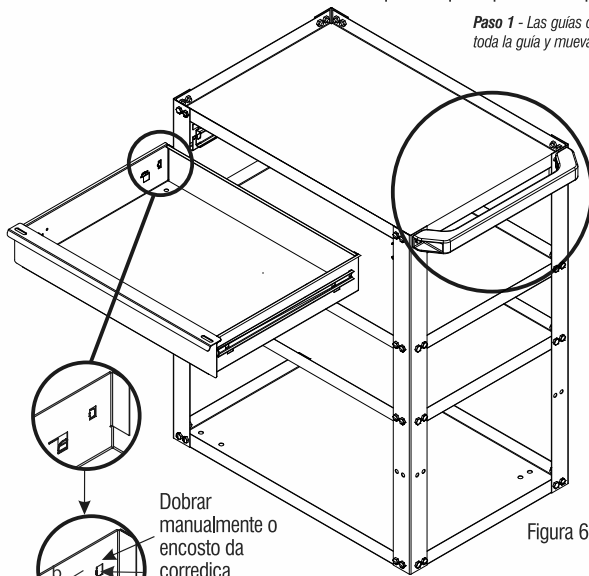

Figura 7

Vire o carrinho para ferramentas para fixar os rodízios (Figura 7). Use após use a chave de fenda e a chave 7/16 para o aperto final.

Gire el carro de herramientas para fijar las ruedas (Figura 7). Utilice el destornillador y la llave de 7/16 para el apriete final.

ATENÇÃO! O rodizio giratório (13) deve ser fixado no mesmo lado do cabo (5) para melhor movimentação.

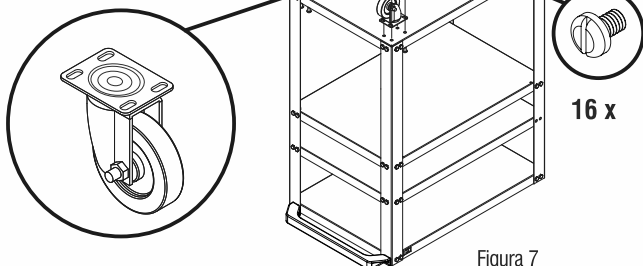
¡ATENCIÓN! La rueda giratoria (13) debe fijarse en el mismo lado que el mango (5) para un mejor movimiento.

Passo 2 - Posicionar o engate traseiro da corrediça no rasgo traseiro do suporte soldado na bandeja superior (Figura 6.1 e 6.2), deslizando até o engate dianteiro encaixe no rasgo dianteiro (Figura 6.3 e 6.4), impedindo a mesma de mover-se para cima.

Paso 2 - Colocar el enganche trasero de la guía en la ranura trasera del soporte soldado a la bandeja superior (figura 6.1 y 6.2), deslizando hasta el enganche delantero encaja en la ranura delantera (figura 6.3 y 6.4), impidiendo que se mueva para arriba.

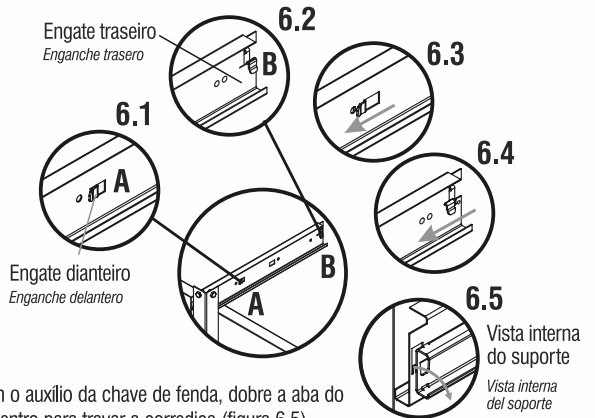

Passo 3 - Com o auxílio da chave de fenda, dobre a aba do suporte para dentro para travar a corrediça (figura 6.5).

Paso 3 - Con un destornillador paleta, doble la solapa de soporte hacia dentro para bloquear la guía (figura 6.5).

Gaveta montada
Montaje del cajón

