



**WACKER
NEUSON**

Manual do operador

**Cortadora
MFS735-CE**



PT

5100055246

01

0420



5 1 0 0 0 5 5 2 4 6

Aviso de direitos autorais

© Copyright 2020 da Wacker Neuson Machinery (China) Co., Ltd.

Todos os direitos, inclusive de cópia e distribuição, são reservados.

Esta publicação pode ser fotocopiada pelo comprador original do equipamento. Qualquer outro tipo de reprodução está proibido, a menos que autorizado explicitamente e por escrito pela Wacker Neuson Machinery (China) Co., Ltd.

Qualquer tipo de reprodução ou distribuição não autorizada pela Wacker Neuson Machinery (China) Co., Ltd. representa uma violação dos direitos autorais.

Os infratores estarão sujeitos a ação judicial.

Marcas comerciais

Todas as marcas comerciais citadas neste manual são de propriedade dos seus respectivos proprietários.

Fabricante

Wacker Neuson Machinery (China) Co., Ltd.

No. 1688 Xinkai Road, Pinghu Economic Development Zone,

Pinghu City, Zhejiang Province, P.R. China

www.wackerneuson.com

Instruções originais

Este Manual do operador apresenta as instruções originais do equipamento. O idioma original deste Manual do operador é inglês dos Estados Unidos.

Prefácio

GUARDE ESTAS INSTRUÇÕES — Este manual contém instruções importantes para os modelos de máquinas listados abaixo. Estas instruções devem ser seguidas durante a operação e manutenção da máquina (e da bateria, se equipado).

Máquinas cobertas neste manual

Máquina	Número do item
MFS735-CE	5100055201

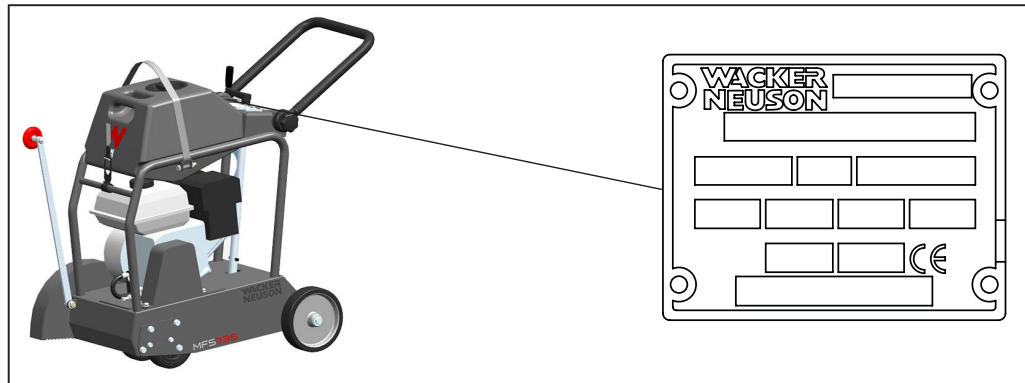

Identificação da máquina

Esta máquina possui afixada uma placa de identificação com o número do modelo, o número de item, o número de revisão e o número de série. A localização da placa de identificação é apresentada acima.

Número de série (S/N)

Para futura referência, registre o número de série no espaço fornecido abaixo. Irá necessitar do número de série quando solicitar peças ou trabalhos de manutenção para esta máquina.

Número de série:

Documentação da máquina

- A partir deste ponto nesta documentação, a Wacker Neuson Machinery (China) Co., Ltd. será chamada de Wacker Neuson.
- Tenha sempre um exemplar do Manual do operador junto ao equipamento.
- Se faltar algum destes documentos, por favor entre em contacto com a Wacker Neuson para solicitar uma substituição ou visite o www.wackerneuson.com.
- Ao fazer pedidos de peças ou solicitar informações de manutenção, fique preparado para dar o número do modelo, número do item, número de revisão e número de série do equipamento.

Expectativas para a informação neste manual

- Este manual contém informações e procedimentos para operar com segurança e manter o(s) modelo(s) Wacker Neuson acima. Para sua própria segurança e para reduzir o risco de ferimentos, leia cuidadosamente, entenda e respeite todas as instruções descritas neste manual.
- A Wacker Neuson reserva o direito de fazer alterações técnicas sem aviso prévio, que melhorem o desempenho ou segurança das suas máquinas.
- A informação contida neste manual é baseada em máquinas fabricadas até ao momento da publicação. A Wacker Neuson reserva o direito de alterar qualquer parte das informações sem aviso prévio.
- As ilustrações, peças e procedimentos neste manual referem-se a componentes instalados de fábrica da Wacker Neuson. Sua máquina pode variar dependendo das necessidades da sua região específica.

Aprovação do fabricante

Este manual contém referências a peças, acessórios e modificações aprovados. As seguintes definições aplicam-se:

- **Peças ou acessórios aprovados** são os fabricados ou fornecidos pela Wacker Neuson.
- **Modificações aprovadas** são aquelas realizadas por um centro de serviço autorizado Wacker Neuson de acordo com instruções escritas publicadas pela Wacker Neuson.
- **Peças, acessórios e modificações não aprovados** são aqueles que não atendem aos critérios de aprovados.

Peças, acessórios ou modificações não aprovados podem ter as seguintes consequências:

- Risco de lesões graves para o operador e para as pessoas na área de trabalho
- Danos permanentes à máquina que não serão cobertos pela garantia

Contacte o seu concessionário Wacker Neuson imediatamente se tiver dúvidas sobre peças, acessórios, ou modificações aprovados ou não aprovados.

Prefácio	3
1 Informações de segurança	7
1.1 Palavras de advertência usadas neste manual	7
1.2 Descrição da máquina e utilização prevista	8
1.3 Segurança operacional.....	9
1.4 Segurança do operador durante o uso de motores de combustão interna.....	11
1.5 Segurança durante a manutenção	12
2 Etiquetas	14
2.1 Locais de etiqueta	14
2.2 Significados das etiquetas.....	15
3 Elevar e transportar	18
4 Operação	19
4.1 Preparação da máquina para a primeira utilização	19
4.2 Combustível recomendado.....	19
4.3 Aplicação.....	20
4.4 Antes do arranque da máquina	20
4.5 Arranque da máquina	21
4.6 Parar a máquina.....	22
4.7 Ajustar o puxador guia.....	22
4.8 Uso da lâmina de corte.....	23
4.9 Instalação da lâmina de corte.....	25
4.10 Remoção da lâmina de corte.....	26
4.11 Roda guia	26
4.12 Ajuste da profundidade de corte.....	27
4.13 Depósito de água	28

5	Manutenção	29
5.1	Plano de manutenção periódica	29
5.2	Manutenção da vela de ignição	30
5.3	Efetuar a manutenção do filtro de ar	31
5.4	Mudar o lubrificante do motor	32
5.5	Ajustar o carburador	33
5.6	Substituir a correia de propulsão	34
5.7	Pontos de lubrificação	35
5.8	Armazenamento	36
6	Resolução de problemas	37
7	Dados técnicos	38
7.1	Dados do motor	38
7.2	Dados da máquina	38
7.3	Medições de som	39
8	Dimensões	40

1 Informações de segurança

1.1 Palavras de advertência usadas neste manual

Este manual contém indicações de PERIGO, ATENÇÃO, CUIDADO, AVISO e NOTA que devem ser seguidas para reduzir a possibilidade de lesões físicas, danos ao equipamento ou manutenção incorreta.



Este símbolo é um alerta de segurança. É usado para alertá-lo da possibilidade de riscos de acidentes pessoais.

- ▶ Siga todas as instruções de segurança relacionadas a esse símbolo.
-



PERIGO

PERIGO indica uma situação de risco que, se não for evitada, causará morte ou lesão física grave.

- ▶ Para evitar ferimentos graves ou morte causada por este tipo de risco, obedeça todas as instruções de segurança que seguem essa palavra de advertência.
-



ATENÇÃO

ATENÇÃO indica uma situação de risco que, se não for evitada, poderá causar morte ou lesão física grave.

- ▶ Para evitar a possibilidade de ferimentos graves ou morte causada por este tipo de risco, obedeça todas as instruções de segurança que seguem essa palavra de advertência.
-



CUIDADO

CUIDADO indica uma situação de risco que, se não for evitada, poderá causar lesão física moderada ou leve.

- ▶ Para evitar a possibilidade de ferimentos menores ou moderados causados por este tipo de risco, obedeça a todas as instruções de segurança que seguem essa palavra de advertência.
-

AVISO: Usado sem o símbolo de alerta de segurança, AVISO indica uma situação de risco que, se não for evitada, poderá resultar em danos materiais.

Nota: *Nota: Contém informações adicionais importantes sobre um procedimento.*

1.2 Descrição da máquina e utilização prevista

A cortadora compacta e leve da Wacker Neuson oferece um excelente rendimento de corte, uma operação suave e excelente capacidade de manobra. Esta máquina é o meio-termo entre a serra de corte de mão e uma grande cortadora de juntas guiada à mão e é ideal para pequenos cortes em asfalto e betão, para a aplicação de remendos e trabalhos de reparações e aplicações tais como a instalação de cercas elétricas, iluminação, etc. Devido ao seu tamanho compacto, esta máquina encaixa-se em qualquer veículo de transporte e não ocupa muito espaço em qualquer armazém.

Vantagens da máquina

- O peso do motor acima do eixo de corte mantém a lâmina para baixo durante o corte, o que garante um corte estável e retilíneo, sem necessidade de empurrar a máquina para baixo. Isso não só proporciona um excelente desempenho de corte na sua classe, como também contribui para aumentar a vida útil da lâmina.
- A proteção da lâmina pode ser facilmente aberta com um toque a qualquer momento sem quaisquer ferramentas para troca rápida e fácil da lâmina.
- O cabo de operação pode ser facilmente ajustado sem ferramentas para a altura do operador, proporcionando alto conforto de utilização.
- O depósito de água durável pode ser rapidamente removido sem ferramentas para reabastecer ou armazenamento.
- Maior conforto para o utilizador pode ser facilmente atingido, devido à localização do puxador da manivela para baixar/levantar na parte de trás da máquina.
- Características adicionais como o freio de estacionamento e o gancho de elevação transformam esta máquina num produto de primeira categoria, com excelente valor.

Esta máquina foi concebida e construída estritamente para a utilização descrita acima. Utilizar a máquina para qualquer outro fim pode danificá-la permanentemente ou lesionar gravemente o operador ou outras pessoas na área. Os danos da máquina provocados por uma utilização incorreta não são abrangidos pela garantia.

Em seguida, encontram-se alguns exemplos de utilização incorreta:

- Utilizar a máquina como uma escada, apoio, ou superfície de trabalho
- Utilizar a máquina para transportar passageiros ou equipamento
- Operar a máquina não cumprindo as especificações da fábrica
- Operar a máquina de maneira inconsistente com qualquer das chamadas de atenção encontradas na máquina e no Manual do operador.

Esta máquina foi concebida e construída de acordo com as normas globais de segurança mais recentes. Foi cuidadosamente projetada para eliminar perigos, tanto quanto possível, e para aumentar a segurança do operador através de proteções e etiquetas. Contudo, podem persistir alguns riscos mesmo após serem adotadas medidas de proteção. Trata-se dos denominados riscos residuais. Nesta máquina, podem incluir exposição a:

- Calor, barulho, exaustão e o monóxido de carbono gerados pelo motor.
- Perigos de incêndios de técnicas de reabastecimento inadequadas
- Combustível e os seus fumos
- Choque elétrico e arco elétrico
- Ferimentos decorrente de técnicas de suspensão impróprias.

Para se proteger a si e aos outros, certifique-se de que lê atentamente e compreende as informações de segurança apresentadas neste manual antes de operar a máquina.

1.3 Segurança operacional

Formação do operador	<p>Antes de operar a máquina:</p> <ul style="list-style-type: none"> ▪ Leia e entenda as instruções de operação contidas em todos os manuais que acompanham o equipamento. ▪ Familiarize-se com o lugar e com o uso correto de todos os comandos e dispositivos de segurança. ▪ Se houver necessidade de formação adicional, contacte a Wacker Neuson. <p>Ao operar esta máquina:</p> <ul style="list-style-type: none"> ▪ Não permita que pessoas formadas inadequadamente operem o equipamento. As pessoas que operam o equipamento deverão conhecer os riscos e perigos potenciais relacionados a ele.
Qualificações do operador	<p>Apenas pessoas qualificadas podem ligar, operar e desligar a máquina. Devem igualmente possuir as seguintes qualificações:</p> <ul style="list-style-type: none"> ▪ devem possuir formação sobre como utilizar a máquina de forma correta ▪ devem conhecer os dispositivos de segurança necessários <p>A máquina não pode ser acedida ou operada por:</p> <ul style="list-style-type: none"> ▪ crianças ▪ pessoas sob o efeito de álcool ou drogas
Área de aplicação	<p>Tenha em atenção a área de aplicação.</p> <ul style="list-style-type: none"> ▪ Mantenha o pessoal não autorizado, as crianças e os animais longe da máquina. ▪ Permaneça atento às mudanças de posições e ao movimento do outro equipamento e pessoal na área de aplicação/local de trabalho. ▪ Identifique se existem perigos especiais na área de aplicação, tais como gases tóxicos ou condições instáveis do solo, e tome medidas adequadas para eliminar os perigos especiais antes de utilizar a máquina. <p>Tenha em atenção a área de aplicação.</p> <ul style="list-style-type: none"> ▪ Não opere a máquina em áreas que contenham objetos inflamáveis, combustíveis ou produtos que produzam vapores inflamáveis.
Os dispositivos de segurança, controlos e acessórios	<p>Só opere a máquina quando:</p> <ul style="list-style-type: none"> ▪ Todos os dispositivos de segurança e proteções estão no lugar e em operação. ▪ Todos os comandos funcionam corretamente. ▪ A máquina está configurada corretamente de acordo com as instruções no Manual do operador. ▪ A máquina está limpa. ▪ Os rótulos da máquina são legíveis. <p>Para garantir a operação segura da máquina:</p> <ul style="list-style-type: none"> ▪ Não utilize a máquina se quaisquer dispositivos de segurança ou proteções estiverem soltos, em falta ou inutilizáveis. ▪ Não modificar ou anular os dispositivos de segurança. ▪ Use somente acessórios ou componentes que sejam aprovados pela Wacker Neuson.

Práticas de operação seguras

Ao operar esta máquina:

- Esteja atento às peças móveis da máquina. Mantenha as mãos, pés e vestuário largo longe das peças móveis da máquina.

Ao operar esta máquina:

- Não opere uma máquina que necessite de reparação.

Equipamento de Proteção Pessoal (PPE)

Utilize o seguinte Equipamento de Proteção Pessoal (PPE) enquanto opera esta máquina:

- Vestuário de trabalho ajustado ao corpo que não dificulte a locomoção
- Óculos de segurança com proteções laterais
- Proteção auditiva
- Calçado com proteção para os dedos

Transportar e instalar a máquina

- Nunca permita que pessoas não formadas operem ou façam a manutenção da máquina.
- Não fique sob a máquina enquanto ela estiver a ser içada ou movida
- Não conecte o equipamento para a máquina quando ela é suspensa.
- Transporte sempre a máquina na vertical.
- Posicione e opere a máquina sempre sobre uma superfície firme e nivelada, não combustível.

Segurança geral

- Não opere a máquina quando forem abertos os recipientes de combustível, pintura, ou outros líquidos inflamáveis estão perto.
- Não opere a máquina ou ferramentas acopladas à máquina, com as mãos molhadas.
- Não circunde nem cubra a máquina quando ela estiver em uso ou quando estiver quente.
- Não opere a máquina na neve, chuva ou água parada.
- Não fique sobre a máquina.

Vibração da máquina

A cortadora vibra em uso normal. Durante e após a utilização da máquina, inspecione a máquina antes de a armazenar.

- Ter itens danificados reparados ou substituídos conforme necessário.
- Não utilizar tampas ou cordas que apresentem sinais de danos tais como isolamento quebrado ou rachado ou lâminas danificadas.

Após o uso

- Armazene a máquina devidamente quando não estiver a ser utilizada. A máquina deve ser armazenada num local seco e limpo fora do alcance das crianças.

Limpeza

Ao limpar ou reparar a máquina:

- Mantenha a máquina limpa e livre de detritos, como folhas, papel, caixas de papelão, etc.
- Mantenha os rótulos legíveis.

Ao limpar a máquina:

- Não limpe a máquina em operação.
- Nunca use gasolina ou demais tipos de combustíveis ou solventes inflamáveis para limpar a máquina. Os fumos provenientes de combustíveis e solventes são potencialmente explosivos.

1.4 Segurança do operador durante o uso de motores de combustão interna



ATENÇÃO

Os motores de combustão interna apresentam riscos específicos durante a operação e abastecimento. Leia e siga as instruções que exigem atenção no manual do proprietário do motor e as diretrizes de segurança abaixo. Se as instruções e diretrizes de segurança não forem seguidas, haverá risco de lesão física grave ou morte.

- ▶ Não fume ao operar a máquina.
 - ▶ Não fume ao reabastecer o motor.
 - ▶ Não reabasteça o motor quando este estiver quente ou ligado.
 - ▶ Não reabasteça o motor perto de chamas.
 - ▶ Não ligue nem use o motor perto de chamas.
 - Não opere a máquina em ambientes internos ou em áreas fechadas, como numa vala profunda, a menos que haja ventilação adequada através de itens como ventiladores ou mangueiras de exaustão. O motor emite monóxido de carbono. Este é um veneno invisível e inodoro. Exposição ao monóxido de carbono pode causar perda de consciência e PODE MATÁ-LO EM MINUTOS.
 - ▶ Reabasteça o depósito de combustível numa área com boa ventilação.
 - ▶ Substitua a tampa do depósito de combustível após o reabastecimento.
 - ▶ Antes de iniciar o motor, examine SEMPRE os tubos e o depósito de combustível para ver se há algum vazamento ou fissura. Não use a máquina se houver vazamento de combustível ou se os tubos de combustível estiverem frouxos.
 - ▶ Mantenha SEMPRE a área em torno de um tubo de escape quente livre de detritos para reduzir a possibilidade de um incêndio acidental.
-

1.5 Segurança durante a manutenção

Formação de serviço

Antes de efetuar a manutenção da máquina:

- Leia e entenda as instruções contidas em todos os manuais que acompanham o equipamento.
- Familiarize-se com o lugar e com o uso correto de todos os comandos e dispositivos de segurança.
- Apenas pessoal formado deve solucionar problemas ou reparar os problemas ocorridos com a máquina.
- Se houver necessidade de formação adicional, contacte a Wacker Neuson.

Ao fazer reparos ou manutenção desta máquina:

- Não permita que pessoas formadas inadequadamente mantenham ou reparem a máquina. O pessoal de manutenção ou de manutenção da máquina deve estar familiarizado com os potenciais riscos e perigos.

Precauções

Siga as precauções abaixo ao reparar ou fazer manutenções na máquina.

- Leia e entenda os procedimentos de manutenção antes de fazer qualquer serviço no equipamento.
- Todos os ajustes e reparos devem ser concluídos antes da operação da máquina. Não opere a máquina com um problema ou deficiência conhecidos.
- Todos os reparos e ajustes devem ser completados por um técnico qualificado.
- Desligue a máquina antes de realizar a manutenção ou fazer reparos.
- Esteja atento às peças móveis da máquina. Mantenha as mãos, pés e vestuário largo longe das peças móveis da máquina.
- Reinstale os dispositivos de segurança e proteções após os procedimentos de reparação e manutenção estarem completos.

Modificações na máquina

Ao efetuar a manutenção da máquina:

- Use somente acessórios/componentes que sejam aprovados pela Wacker Neuson.

Ao efetuar a manutenção da máquina:

- Não derrotar os dispositivos de segurança.
- Não modifique a máquina sem a autorização expressa e escrita da Wacker Neuson.

Substituição de peças e etiquetas

- Substitua os componentes gastos ou danificados.
- Volte a colocar todas as etiquetas em falta e substitua as de difícil leitura.
- Quando fizer a substituição de componentes elétricos, use componentes que são idênticos na avaliação e desempenho aos componentes originais.
- Quando forem necessárias peças sobressalentes para esta máquina, utilize apenas peças sobressalentes da Wacker Neuson ou peças equivalentes às originais no que diz respeito a todos os tipos de especificações, tais como dimensões físicas, tipo, tensão e material.

Limpeza

Ao limpar ou reparar a máquina:

- Mantenha a máquina limpa e livre de detritos, como folhas, papel, caixas de papelão, etc.
- Mantenha os rótulos legíveis.

Ao limpar a máquina:

- Não limpe a máquina em operação.
 - Nunca use gasolina ou demais tipos de combustíveis ou solventes inflamáveis para limpar a máquina. Os fumos provenientes de combustíveis e solventes são potencialmente explosivos.
-

Equipamento de Proteção Pessoal (PPE)

Utilize Equipamento de Proteção Pessoal (PPE) enquanto efetua a manutenção da máquina:

- Vestuário de trabalho ajustado ao corpo que não dificulte a locomoção
- Óculos de segurança com proteções laterais
- Proteção auditiva
- Calçado com proteção para os dedos

Além disso, antes de efetuar a manutenção da máquina:

- Prenda o cabelo comprido.
 - Retire todas as joias (incluindo anéis).
-

Precauções

- Não permitir que a água se acumule em torno da base da máquina. Se houver água, mover a máquina e permitir que a máquina seque antes de fazer a manutenção.
- Não faça a manutenção da máquina se sua roupa ou pele estiver molhada.
- Desligue sempre o motor antes de efetuar a manutenção da máquina. Se o motor tem arranque elétrico, desconecte o terminal negativo da bateria antes de efetuar a manutenção da máquina.
- Deixe o motor arrefecer antes do transporte ou manutenção da máquina.

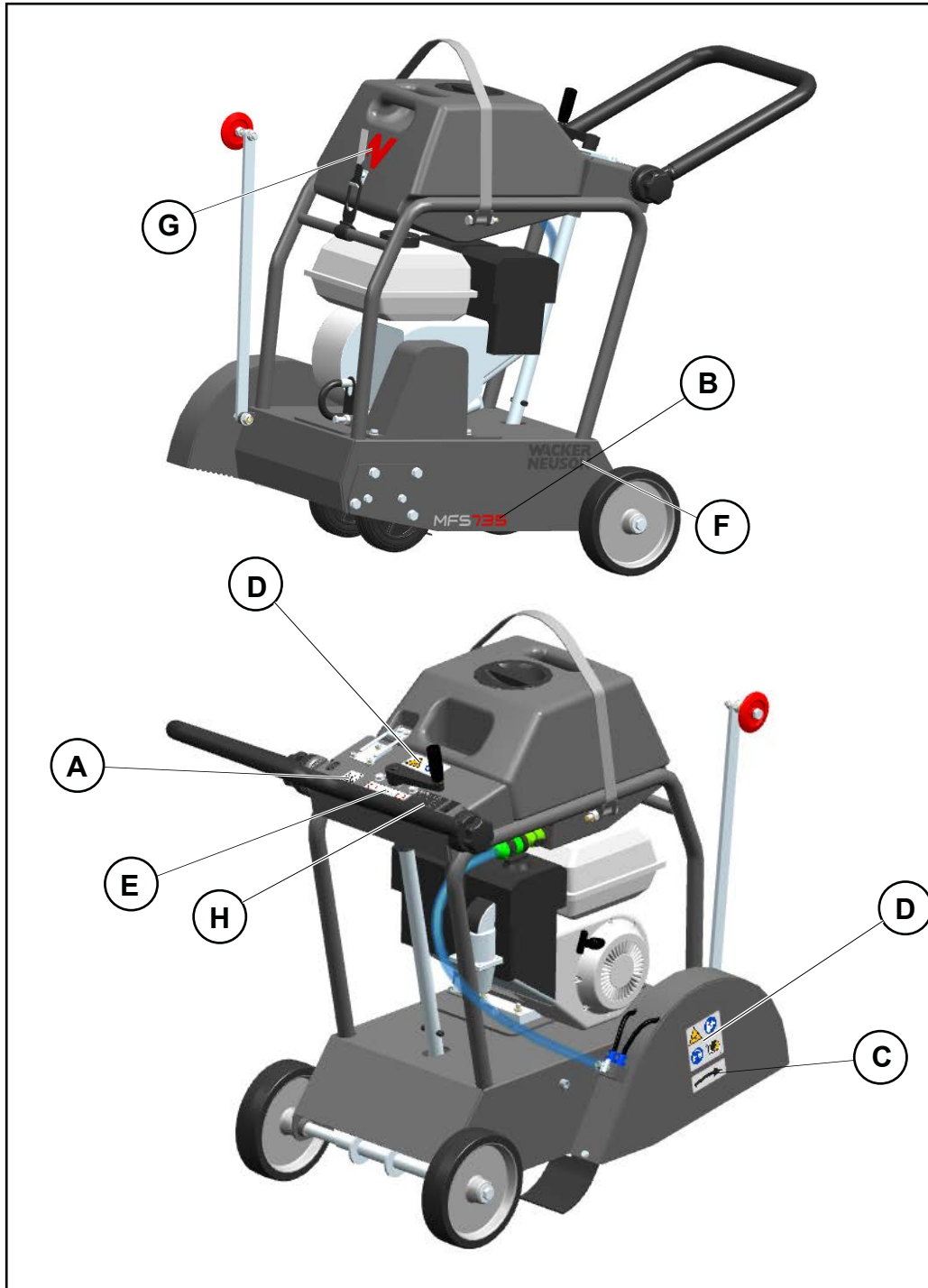

2 Etiquetas

2.1 Locais de etiqueta

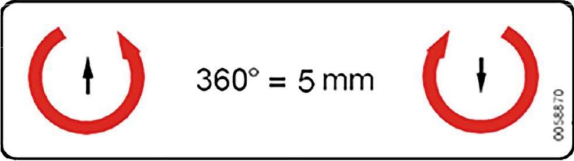

2.2 Significados das etiquetas

A		Nível de potência sonora garantida.
B		Etiqueta da máquina
C		Lâmina de corte: etiqueta de rotação
D		<ul style="list-style-type: none"> • Cuidado, risco de lesões • Leia o manual do operador. • Use uma proteção para os olhos e proteção para os ouvidos! • A máquina não pode ser compensada com a lâmina de corte girando.

E		Etiqueta de profundidade de corte
F		Etiqueta da empresa
G		Logotipo da empresa

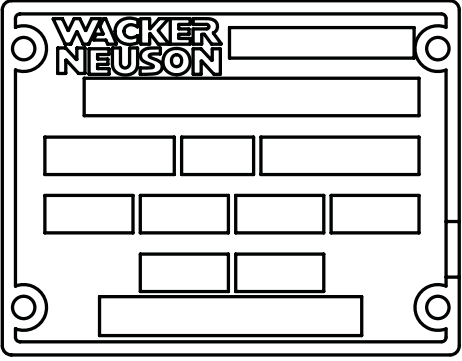
H		<p>Cada unidade possui afixada uma placa de identificação com o número do modelo, o número de item, o número de revisão e o número de série. Por favor, registre a informação encontrada neste modo de identificação, para que esteja disponível caso a placa de identificação se perca ou danifique. Ao solicitar peças ou informações de serviço, será sempre solicitado que especifique o número do modelo, número de artigo, número da revisão e o número de série da unidade.</p>
---	---	--

3 Elevar e transportar

Elevação da máquina

Esta máquina é pesada o suficiente para causar ferimentos se técnicas de elevação adequadas não forem usadas. Observe as seguintes diretrizes quando levantar a cortadora.

- Não tente levantar a máquina sem ajuda. Use equipamento de elevação apropriado, como cabos, correntes, ganchos rampas ou macacos.
- Certifique-se de que o equipamento de içamento está conectado firmemente e tem suficiente capacidade de suporte de peso para elevar ou manter a bomba com segurança.
- Permaneça consciente da localização de outras pessoas próximas ao levantar a máquina.

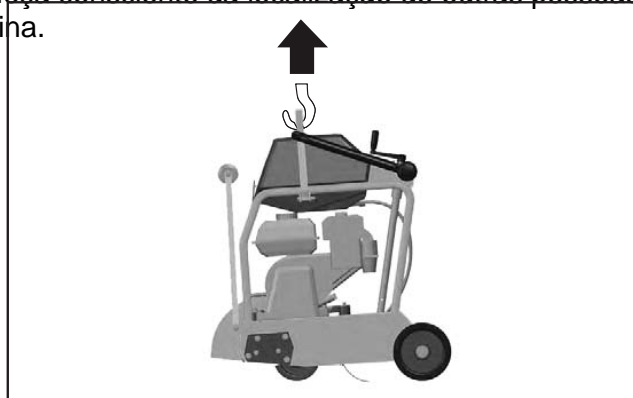

Transportar a máquina

Observe as seguintes orientações ao transportar a cortadora de e para o local de trabalho.

- Drene o depósito de combustível antes de transportar a máquina.
- Certifique-se de que a máquina está amarrada de forma segura no veículo de transporte para impedir que esta deslize ou vire

Pontos de desempate:

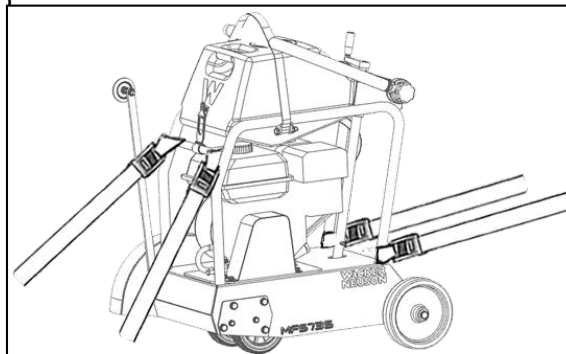

- Não reabasteça a máquina no interior ou num veículo de transporte. Coloque a máquina no seu local de operação e, em seguida, encha o depósito de combustível.
- Esvazie o depósito de água!
- Remova a lâmina de corte antes do transporte. Configure a posição de corte mais baixa na cortadora.
- Retire o depósito de água e fixe a elevação na cinta de transporte para elevação.
- Se transportar a cortadora na área de carga de um veículo, prenda-a com firmeza em baixo na barra de segurança especial.
- Dobre a roda-guia e o puxador do estribo.
- Puxadores, roda-guia e outros controlos de operação não devem ser utilizados como pontos de fixação.

4 Operação

4.1 Preparação da máquina para a primeira utilização

Procedimento Execute o procedimento abaixo para preparar a máquina.

2. Certifique-se de que todos os materiais de embalagem soltos foram removidos da máquina
3. Verifique a máquina e os seus componentes quanto a danos. Se existirem danos visíveis, não opere a máquina! Contacte de imediato o seu distribuidor Wacker Neuson para obter assistência.
4. Ao transportar a máquina, leve também o inventário de todos os itens e certifique-se de que todos os componentes e fixadores soltos são contabilizados.
5. Fixe os componentes que ainda não estão fixos.
6. Adicione líquidos conforme o necessário e aplicável, incluindo combustível, lubrificante do motor e o ácido da bateria
7. Coloque a máquina no seu local de operação.

4.2 Combustível recomendado

O motor necessita de gasolina sem chumbo de grau regular. Utilize apenas gasolina nova e limpa. Gasolina que contenha água ou sujidade irá danificar o sistema de combustível. Consulte o manual do proprietário do motor para obter as especificações completas do combustível.

Utilização de combustíveis oxigenados

Algumas gasolinas convencionais são misturadas com álcool. Essas gasolinas são referidas coletivamente como combustíveis oxigenados. Se utilizar um combustível oxigenado, certifique-se de que é sem chumbo e de que satisfaz os requisitos mínimos de octanas.

Antes de utilizar um combustível oxigenado, confirme o teor do combustível. Alguns estados e municípios requerem que tais informações sejam afixadas na bomba de combustível.

A seguir é apresentada a percentagem de oxigenados aprovada pela Wacker Neuson:

Etanol

(álcool etílico ou de cereais) 10% por volume. Pode utilizar gasolina que contenha até 10% etanol por volume (normalmente referido como E10). Não pode ser utilizada gasolina que contenha mais do que 10% etanol (tal como E15 ou E85) porque pode danificar o motor.

Se detetar sintomas de operação anómalas, experimente outra estação de serviço ou mude para outra marca de gasolina.

Danos ou problemas de desempenho no sistema de combustível provocados pela utilização de um combustível oxigenado que contenha mais do que as percentagens de oxigenados acima não são cobertos pela garantia.

4.3 Aplicação

A cortadora só deve ser utilizada para a frente. O motor de propulsão fixado à estrutura aciona a lâmina de corte por meio de uma correia de propulsão.

A profundidade de corte infinitamente variável da lâmina é ajustada com a ajuda de uma manivela e 1 roda da manivela equivale a 5 mm (0.20 in.) de ajuste da profundidade de corte.

A proteção da lâmina pode ser dobrada afastada para cima para uma fácil montagem da lâmina de corte.

Além disso, a proteção da lâmina está ligada ao depósito de água através de uma mangueira e um acoplamento.

Molhar a lâmina de corte com água vai parar a formação de pó durante o processo de corte.

O acoplamento montado na mangueira de água significa que um fornecimento externo de água pode ser usado.

O motor funciona de acordo com o princípio de 4 tempos, é iniciado através de um arrancador com recuo, admite o ar através de um filtro de ar seco e tem ar refrigerado.

A velocidade do motor pode ser infinitamente variada com a ajuda da alavanca do acelerador; a melhor velocidade de corte da lâmina de corte só é atingida quando o motor de propulsão gira a toda velocidade.

Para facilitar o arranque, o motor é fornecido com um estrangulador.

Durante a operação, deve haver sempre água suficiente no depósito de água

4.4 Antes do arranque da máquina

Lembre-se Leia e compreenda as instruções operativas e de segurança no início deste manual.

Verificar

- O nível do lubrificante no motor
- Nível de combustível
- O estado do filtro de ar
- O aperto dos fixadores externos
- Condição dos tubos de combustível

4.5 Arranque da máquina

Procedimento Execute o procedimento abaixo para iniciar a máquina.

1. Gire a torneira de combustível para a posição "ON" (ABERTA) **(a1)**.

Nota: Se o motor estiver frio, mova a alavanca do estrangulador para fechar posição **(b1)**. Se o motor estiver quente, coloque o estrangulador na posição aberta **(b2)**.

2. Mova a alavanca do governador para a esquerda um pouco **(c1)**.
3. Coloque o interruptor do motor na posição "ON". **(d1)**.
4. Puxe o cabo de arranque **(e)**.
5. **Nota:** Não permita que o cabo de arranque golpeie contra o motor. Retorne-o com cuidado para evitar danos no motor de arranque.
6. Pré-aqueça o motor e empurre a alavanca do estrangulador para a posição "ABERTA" **(f1)**.
7. Mova a alavanca do acelerador para a posição adequada para fazer funcionar o motor a gasolina à velocidade requerida. **(g1)**

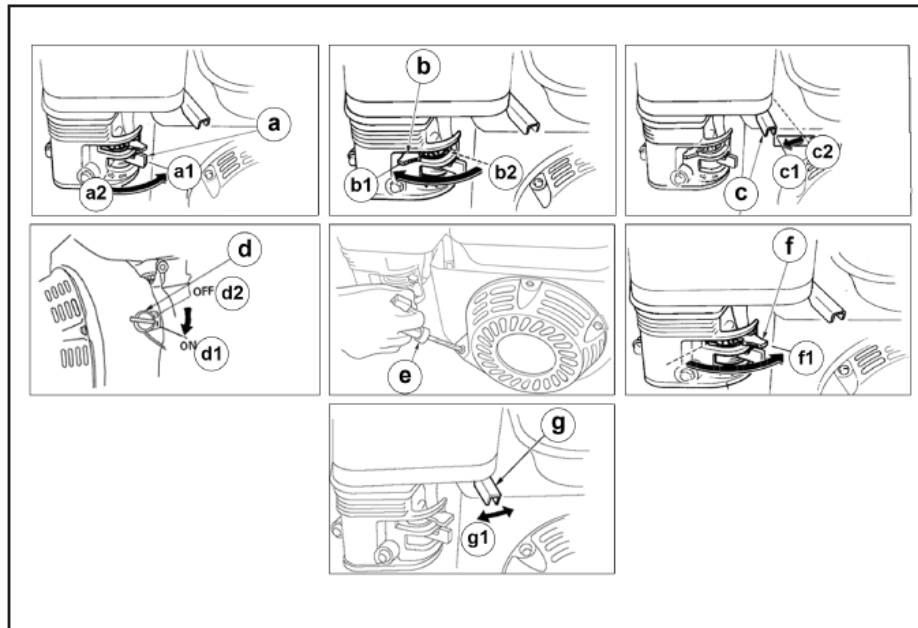

Resultado A máquina está pronta para operar.

4.6 Parar a máquina

Procedimento Execute o procedimento abaixo para parar a máquina.

1. Reduza a rotação do motor para marcha lenta, movendo o acelerador completamente para a esquerda **(g)**.
2. Gire o interruptor do motor para a posição "OFF" **(d2)**
3. Feche a válvula de combustível **(a2)**.

4.7 Ajustar o puxador guia

Procedimento A altura do puxador do estribo pode ser ajustada de acordo com a utilização e a altura do operador.

Solte o aperto em estrela **(a)** em ambos os lados, gire o puxador para a posição desejada e aperte o aperto de duas estrelas **(a)**.



Resultado O puxador guia está ajustado para facilitar a operação.

4.8 Uso da lâmina de corte

Coisas para lembrar	<p>Instruções gerais para a utilização de lâminas de corte de diamante:</p> <ol style="list-style-type: none"> 1. Nunca use uma lâmina de corte de diamantes de um diâmetro maior do que o necessário para cortar para baixo a uma certa profundidade. 2. Puxe a lâmina para fora do corte se parar de girar e antes de reiniciar o motor. Verifique se a correia tem sido tensionada o suficiente se a lâmina ficar presa no corte. Verifique também o parafuso de tensionamento e certifique-se de que ele está bem apertado. 3. Corte sempre uma linha reta. Marque a linha claramente, permitindo que o operador a siga facilmente sem ter de guiá-la de um lado para o outro para voltar para a linha (não corte curvas estreitas). 4. É essencial energia de propulsão suficiente, portanto, cortar sempre com o motor em aceleração máxima. 5. Nunca exceda a velocidade de giro máxima (impressa na lâmina). 6. Apenas use lâminas de corte adequadas para o material que vai cortar. A Wacker Neuson tem uma vasta seleção de lâminas de diamante com diferentes graus de qualidades para si.
Tipos de asfalto	<p>As lâminas de diamante para asfalto são adequadas para:</p> <ul style="list-style-type: none"> ▪ Asfalto ▪ Betão acabado de misturar (a partir de 48 horas a 28 dias) ▪ Arenito ▪ Tijolos de areia ▪ Coberturas de chão ▪ Pedra calcária arenosa
Não são adequadas para	<ul style="list-style-type: none"> ▪ Betão seco ▪ Tijolos juro ou conjuntos de pavimento ▪ Betão com agregados expostos por lavagem ▪ Pedra natural
Tipo de betão	<p>As lâminas de diamante para betão são adequadas para:</p> <ul style="list-style-type: none"> ▪ Betão seco (mais de 28 dias com reforços até diâmetro máximo de 6 mm)
Não são adequadas para	<ul style="list-style-type: none"> ▪ Outro tipo de materiais

**CUIDADO**

NÃO corte na camada de brita ou material similar ao trabalhar com uma camada de lâmina de diamante. O desgaste irregular pode ocorrer ao cortar junto a bermas ou dois tipos diferentes de materiais (corte ao longo de juntas). É necessário um cuidado especial se o material a ser cortado mostra irregularidades (por exemplo, barras de reforço). Isso poderia facilmente levar a uma sobrecarga da lâmina de corte. Proceda com cuidado quando começar um corte. Baixe a lâmina no material lentamente.

**CUIDADO**

CUIDADO: É necessário um cuidado especial ao trabalhar em declives (faixas e superfícies). Certifique-se de que a máquina não está a exercer uma pressão lateral sobre a lâmina.

4.9 Instalação da lâmina de corte

Procedimento Execute o procedimento abaixo antes de instalar a lâmina.

1. Certifique-se de que o motor está "OFF".
2. Gire a manivela **(a)** para a esquerda até que a máquina se incline até a altura máxima.
3. Levante a proteção da lâmina a partir da parte da frente.
4. Utilizando a chave que vem com a máquina, remova a porca **(b)** que fixa a tampa frontal **(c)**.
5. Retire a tampa frontal **(c)** e, em seguida, coloque a lâmina **(d)** através do eixo ao lado do disco de apoio **(e)**.
6. E, em seguida, reinstale a tampa frontal **(c)** e fixe-a apertando a porca **(b)**.
7. Baixe a proteção da lâmina de corte novamente.

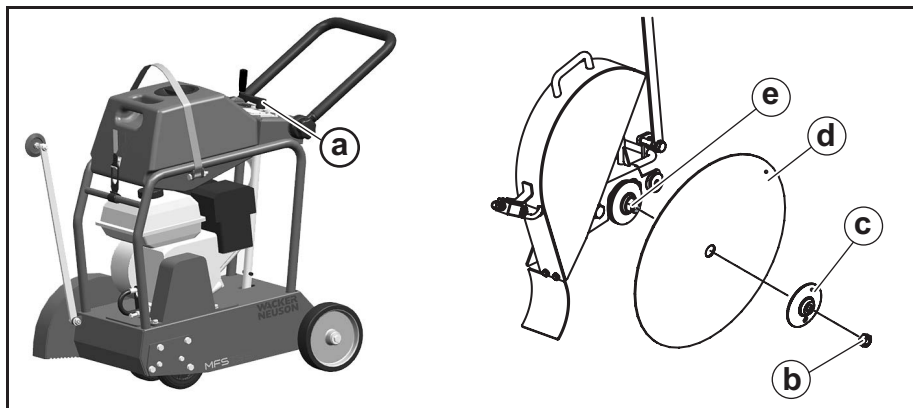

Resultado A lâmina de corte está agora instalada.

4.10 Remoção da lâmina de corte

Procedimento Execute o procedimento abaixo para remover a lâmina de corte.

1. Certifique-se de que o motor e a alimentação de água estão "OFF" e a lâmina está fria.
2. Gire a manivela **(a)** para a esquerda até que a lâmina não toque mais no chão.
3. Levante a proteção da lâmina a partir da parte da frente.
4. Solte e remova a porca e, em seguida, remova a tampa frontal e a lâmina do eixo.
5. Baixe a proteção da lâmina de corte novamente.

Nota: *Guarde a tampa frontal, a porca e a lâmina de corte de forma a evitar que fiquem sujas. Monte estas peças de volta antes do transporte da máquina.*

Resultado A lâmina de corte foi removida.

4.11 Roda guia

A roda guia facilita o trabalho de corte de retas longas.

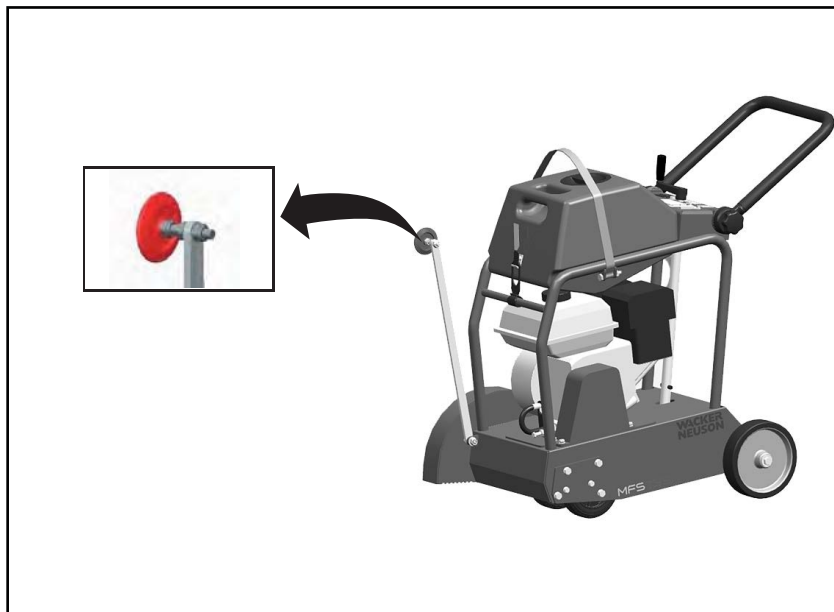

4.12 Ajuste da profundidade de corte

Diretrizes

Execute as seguintes diretrizes no ajuste da profundidade de corte.

A profundidade de corte pode ser definida precisamente com a manivela (a). Uma volta da manivela é igual a 5 mm (0.20 in.) de profundidade de corte.

Uma volta para a direita aumenta a profundidade de corte.

Uma volta para a esquerda diminui a profundidade de corte.

Nota: *Certifique-se de que o motor está em aceleração total antes e durante a operação de corte.*



4.13 Depósito de água

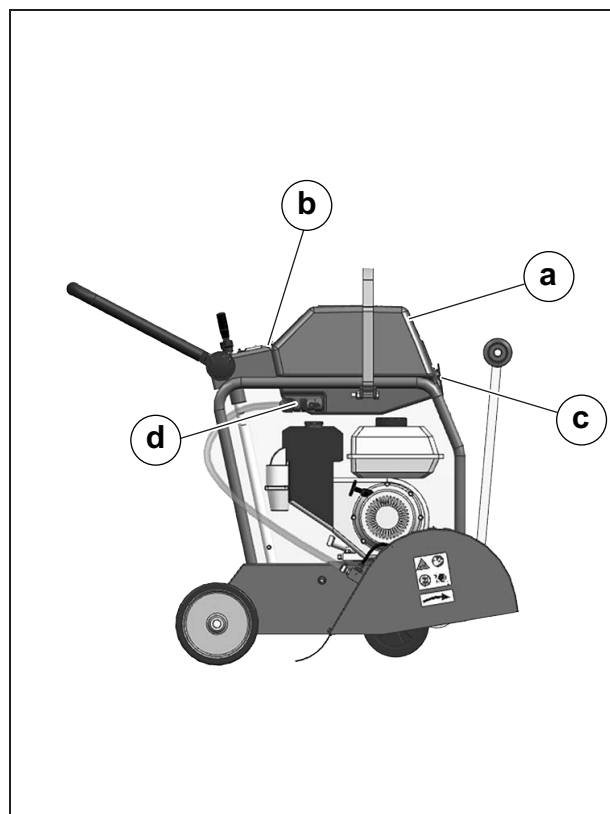

Ref.	Descrição	Ref.	Descrição
a	Depósito de água	c	Cinta
b	Braçadeira de retenção	d	Suprimento de água

A cortadora possui um depósito de água removível e integrado.

Para montar o depósito de água, encaixe a braçadeira de retenção e aperte-a com a cinta.

Para remover o depósito de água ou para anexar um fornecimento externo de água, pode desconectar a mangueira em dois pontos diferentes.

A quantidade de água pode ser regulada ou parada.

Nota: Deve remover o depósito de água se a máquina estiver conectada a um fornecimento externo de água.

5 Manutenção

5.1 Plano de manutenção periódica

Manutenção do motor

O gráfico abaixo lista a manutenção básica do motor. Consulte o Manual de operação do fabricante do motor para obter informações adicionais.

	Diariamente antes do arranque	Após as primeiras 20 horas ou 1 mês.	A cada 50 horas ou 3 meses.	A cada 100 horas ou 6 meses.	A cada 300 horas ou 1 ano.
Verifique o nível de combustível.	■				
Verifique o nível do lubrificante do motor.	■				
Inspeccione as linhas de combustível	■				
Inspeccione o filtro de ar. Substitua conforme necessário	■				
Verifique o equipamento externo.	■				
Verifique e ajuste a correia de propulsão.		■	■		
Aplique lubrificante nos pontos de lubrificação e nas conexões dos rolamentos.				■	
Limpe os elementos do filtro de ar.			■		
Mude o lubrificante do motor.		■		■	
Limpe as aletas de refrigeração do motor.				■	
Limpe a caixa de sedimentos/filtro de combustível.				■	
Verifique e limpe a vela de ignição.				■	

5.2 Manutenção da vela de ignição

Quando Limpe a vela a cada 100 horas de operação ou a cada 6 meses. Substitua a vela de ignição conforme o necessário.

Requisitos

- Encerramento da máquina
- Refrigeração do motor

Procedimento Execute o procedimento abaixo para limpar a vela de ignição.

Nota: Consulte o capítulo "Dados técnicos" para o tipo de vela recomendado e a configuração do espaçamento entre elétrodos.



ATENÇÃO

Perigo de queimaduras. O motor e o silenciador ficam muito quentes durante a operação e permanecem quentes por algum tempo após a paragem do motor. Não toque no silenciador enquanto está quente.

► Permita que o motor arrefeça antes de executar este procedimento.

1. Remova a vela de ignição e inspecione-a.
2. Substitua a vela de ignição se o isolante estiver rachado ou lascado.
3. Limpe os elétrodos da vela de ignição com uma escova de arame.
4. Configure o espaçamento entre elétrodos (**a**).
5. Aperte bem a vela de ignição.

AVISO: Uma vela de ignição solta pode aquecer muito e provocar danos no motor.

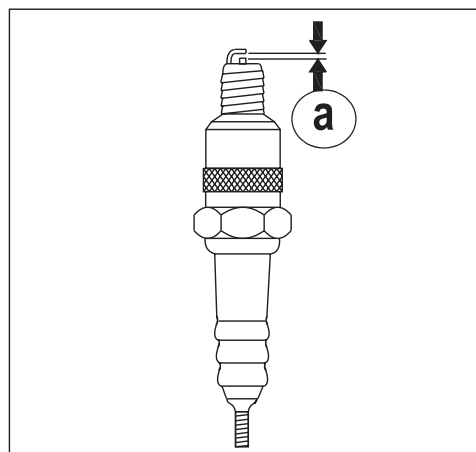

5.3 Efetuar a manutenção do filtro de ar

Informações básicas

Um elemento do filtro de ar sujo pode restringir o ar que flui para dentro do carburador. Para manter o carburador em boas condições de trabalho, faça a manutenção do elemento do filtro de ar periodicamente. Se operar o motor em áreas extremamente empoeiradas, o trabalho deve ser feito com mais frequência.



ATENÇÃO

Perigo de incêndio e explosão.

- ▶ Não limpe o elemento do filtro de ar com gasolina ou detergentes de baixo ponto de fulgor.

AVISO: Não ligue o motor sem o elemento do filtro de ar, pois isso irá danificar o motor.

Procedimento

Execute o procedimento abaixo para fazer a manutenção do elemento do filtro de ar.

1. Remova a tampa do filtro de ar **(a)**. Remova os dois elementos e verifique se há furos ou rasgões. Substitua os elementos danificados.
2. Lave o elemento de espuma **(b)** em solução de detergente suave e água morna. Passe por água limpa. Permita que o elemento seque completamente. Mergulhe o elemento do filtro em lubrificante de motor limpo e esprema o excesso de lubrificante.
3. Limpe o elemento com papel **(c)** levemente para remover o excesso de sujeira. Substitua o elemento de papel se aparentar estar muito sujo.

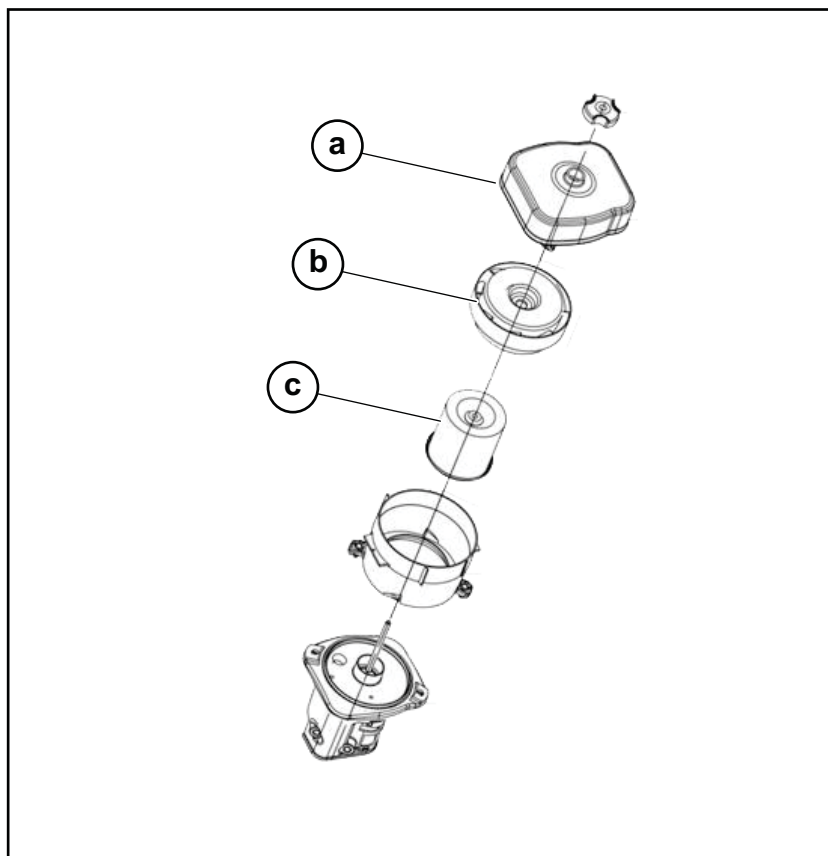

5.4 Mudar o lubrificante do motor

Procedimento Execute o procedimento abaixo para mudar o lubrificante do motor.

1. Drene o óleo enquanto o motor ainda está quente.
2. Retire o tampão de filtro de óleo **(a)** e o tampão de drenagem **(b)** para drenar o óleo.

Nota: *No interesse da proteção ambiental, coloque um folha de plástico e um recipiente sob a máquina para recolher qualquer líquido drenado. Elimine este líquido em conformidade com a legislação de proteção ambiental.*

3. Instale o tampão de drenagem.
4. Encha o cárter do motor com o óleo recomendado até ao nível da abertura do tampão **(c)**. Consulte o capítulo *Dados técnicos* para obter a quantidade e o tipo do óleo.
5. Instale o tampão de enchimento de óleo.

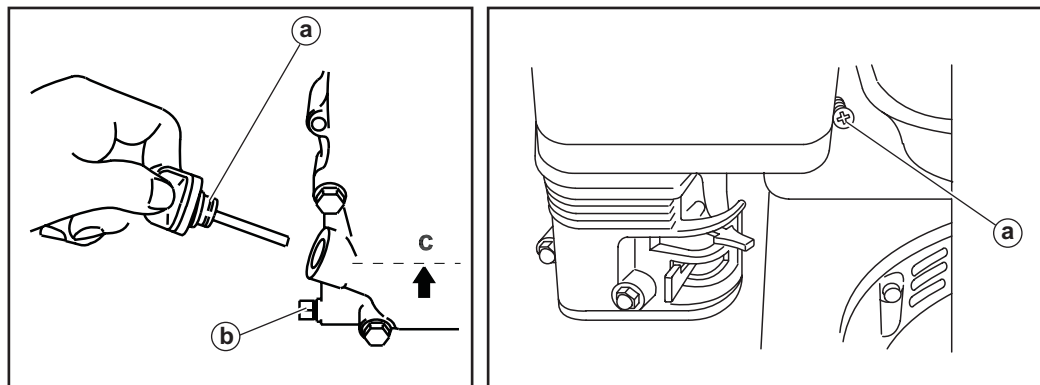

5.5 Ajustar o carburador

Procedimento Execute o procedimento abaixo para ajustar o carburador.

1. Coloque o motor em operação e deixe-o aquecer até à temperatura de operação.
2. Configure o parafuso piloto **(a)** duas voltas para fora. Consulte a *Nota*.
3. Com o motor ao ralenti, gire o parafuso piloto **(a)** para dentro ou para fora na configuração que produz o maior rpm.
4. Após o parafuso piloto ser ajustado, gire o parafuso de bloqueio de borboleta **(b)** para obter a velocidade de marcha lenta. Consulte Dados técnicos.

Nota: Em alguns motores o parafuso piloto está equipado com uma tampa limitadora **(c)** para evitar o excesso de enriquecimento da mistura ar-combustível para cumprir com os regulamentos de emissão. A mistura é configurada na fábrica e não deve ser necessário qualquer ajuste. Não tente remover a tampa limitadora. A tampa limitadora não pode ser removida sem quebrar o parafuso piloto.

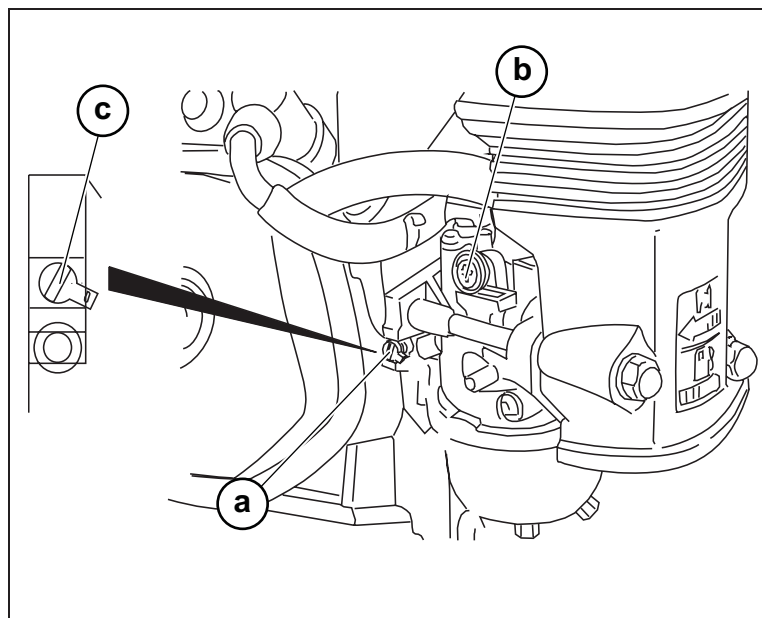

5.6 Substituir a correia de propulsão

Tarefa Verifique a tensão da correia ou substitua a correia.

Procedimento Execute o procedimento abaixo para mudar a correia de propulsão.

1. Solte os três parafusos **(a)** e remova a proteção da correia **(b)** mantendo os conjuntos dos parafusos capturados na proteção da correia.
2. Solte os quatro parafusos **(c)** e as duas porcas **(d)** e remova a placa de cobertura **(e)** juntamente com o rolamento anexado.
3. Solte as quatro porcas **(f)** que fixam o motor ao conjunto da estrutura.
4. Ao substituir uma correia, fixe a nova correia na polia **(g)** e na polia do motor **(h)**. Estique a correia ajustando o parafuso de tensionamento **(i)**. Para verificar a tensão adequada da correia, a correia deve defletir 10-12 mm (0.40-0.48 in.) quando pressionada a meio **(j)** entre a polia do motor **(h)** e a polia **(g)**.
5. Quando a tensão da correia é atingida, aperte as quatro porcas **(f)** na base do motor.
6. Instale novamente a proteção das correias. Aperte os quatro parafusos da proteção da correia **(a)**.
7. Instale novamente a placa de cobertura **(e)** com o rolamento. Aperte os quatro parafusos **(c)** e as duas porcas **(d)**.

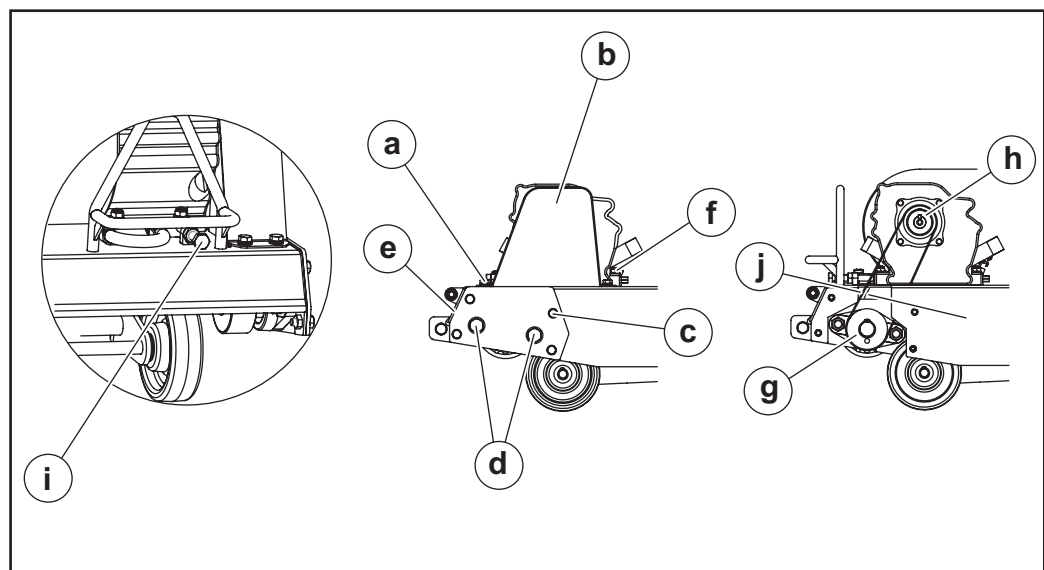

Resultado O procedimento de mudança da correia de propulsão está agora completo.

5.7 Pontos de lubrificação

Tarefas

Execute as seguintes tarefas para lubrificar a máquina.

- Posicione a máquina na sua altura máxima girando a manivela **(b)** para a esquerda.
- Aplique lubrificante no orifício **(a)** e **pontos de lubrificação (c)**, como mostrado.

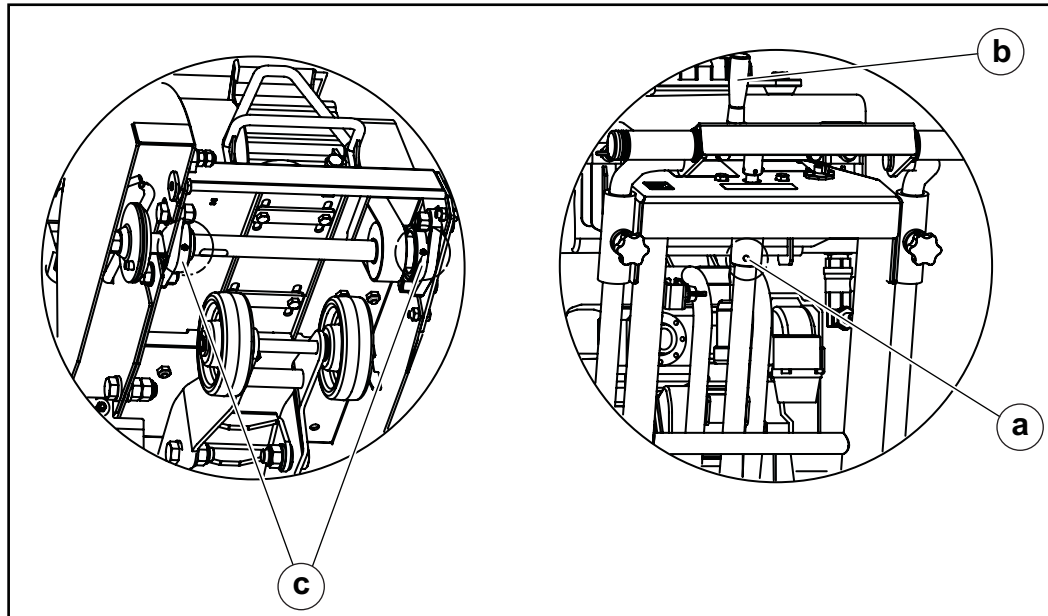

5.8 Armazenamento

Procedimento Execute o procedimento abaixo para armazenar a máquina por mais de 30 dias.

1. Retire a sujidade da máquina.
2. Esvazie o depósito de água.
3. Limpe ou substitua o filtro de ar do motor.
4. Mude o lubrificante do motor e limpe o motor cuidadosamente com um pano lubrificado.
5. Coloque lubrificante multiuso na haste da válvula da roda traseira.
6. Cubra a máquina e armazene-a numa área limpa e seca.

6 Resolução de problemas

Problema	Causa	Solução
O motor não arranca.	<ul style="list-style-type: none"> • O controle do acelerador do motor não está completamente aberto. • A torneira de combustível está fechada. • O depósito de combustível está vazio. • A linha de combustível está entupida. • O filtro de combustível está obstruído • O carburador está entupido. • O filtro de ar está obstruído. • A tampa de vela de ignição está com defeito. • A vela de ignição está com defeito. • A vela de ignição está solta. • O espaçamento da vela de ignição está ajustado incorretamente. • Lubrificante do motor insuficiente. 	<ul style="list-style-type: none"> • Coloque o interruptor principal na posição "I". • Abra a torneira de combustível. • Abasteça com combustível. • Limpe a linha de combustível. * • Substitua o filtro de combustível. * • Limpe o carburador. * • Limpe ou substitua o filtro de ar. • Repare a máquina. * • Substitua a vela de ignição. • Aperte a vela de ignição. • Coloque a tampa da vela de ignição • Encha com lubrificante do motor.
O motor desliga logo após o arranque.	<ul style="list-style-type: none"> • A velocidade de marcha lenta está ajustada incorretamente. • O depósito de combustível está vazio. • O filtro de combustível está obstruído • O filtro de ar está sujo. • Lubrificante do motor insuficiente. 	<ul style="list-style-type: none"> • Configure a velocidade de marcha lenta. • Abasteça com combustível. • Substitua o filtro de combustível. * • Limpe ou substitua o filtro de ar. • Encha com lubrificante do motor.
O motor tem baixo desempenho.	<ul style="list-style-type: none"> • O filtro de ar está sujo. 	<ul style="list-style-type: none"> • Limpe ou substitua o filtro de ar.
O motor de arranque de recuo está defeituoso.	<ul style="list-style-type: none"> • A corda de arranque está congestionada. • A corda de arranque está rasgada. 	<ul style="list-style-type: none"> • Substitua a corda de arranque.*
A lâmina de corte não gira.	<ul style="list-style-type: none"> • A correia está com defeito. 	<ul style="list-style-type: none"> • Substitua a correia.
O motor não pode ser desligado.	<ul style="list-style-type: none"> • A conexão elétrica do interruptor principal está com defeito. 	<ul style="list-style-type: none"> • Feche a torneira de combustível. O motor irá desligar após alguns segundos. • Repare a máquina.*

* Realize estas tarefas através do departamento de manutenção da sua pessoa de contacto da Wacker Neuson.

7 Dados técnicos

7.1 Dados do motor

Potência nominal do motor

Potência nominal efetiva segundo o SAE J1349. A potência real pode variar devido às condições de uso específicas.

		MFS735-CE
Motor		
Marca do motor		Loncin
Modelo do motor		G210F
Potência nominal máxima à velocidade nominal	kW	4,4 a 3600 rpm
Vela de ignição		F7RTC
Distância entre elétrodos	mm (in.)	0,70-0,80 (0.028-0.032)
Velocidade de operação	rpm	3600
Filtro de ar		Filtro de ar do ciclone
Lubrificação do motor	tipo de óleo	SAE 10W-30, API SE ou SF, para uso geral
Capacidade de lubrificante do motor	ml (oz.)	600 (20)
Combustível	tipo	Gasolina
Capacidade do depósito de combustível	l (gal)	3,0 (0.8)
Distância entre válvulas (frio)		
Entrada:	mm.	0,15 ± 0,02
Saída:		0,20 ± 0,02

7.2 Dados da máquina

		MFS735-CE
Máquina		
Peso seco (sem lâmina)	kg.	69
Capacidade do depósito de água	L (qtd.)	20 (21)
Velocidade nominal da lâmina	rev/min	2500
Diâmetro do fuso	mm (in)	25,4 (1)

7.3 Medições de som

A especificação de som necessária, Diretiva Europeia de Ruído 2000/14/CE, anexo V e 2005/88/CE Norma básica de ruído EN ISO 3744: 1995 Condição de operação de acordo com o ponto 30 Parte B do Anexo III UE-RL 2000/14/CE

- ▶ O nível de potência sonora medido (LWA) = 103 dB(A)
- ▶ O nível de potência sonora garantido (LWA) = 103 dB(A)

As medidas sonoras foram obtidas com a máquina a operar em betão duro.

8 Dimensões

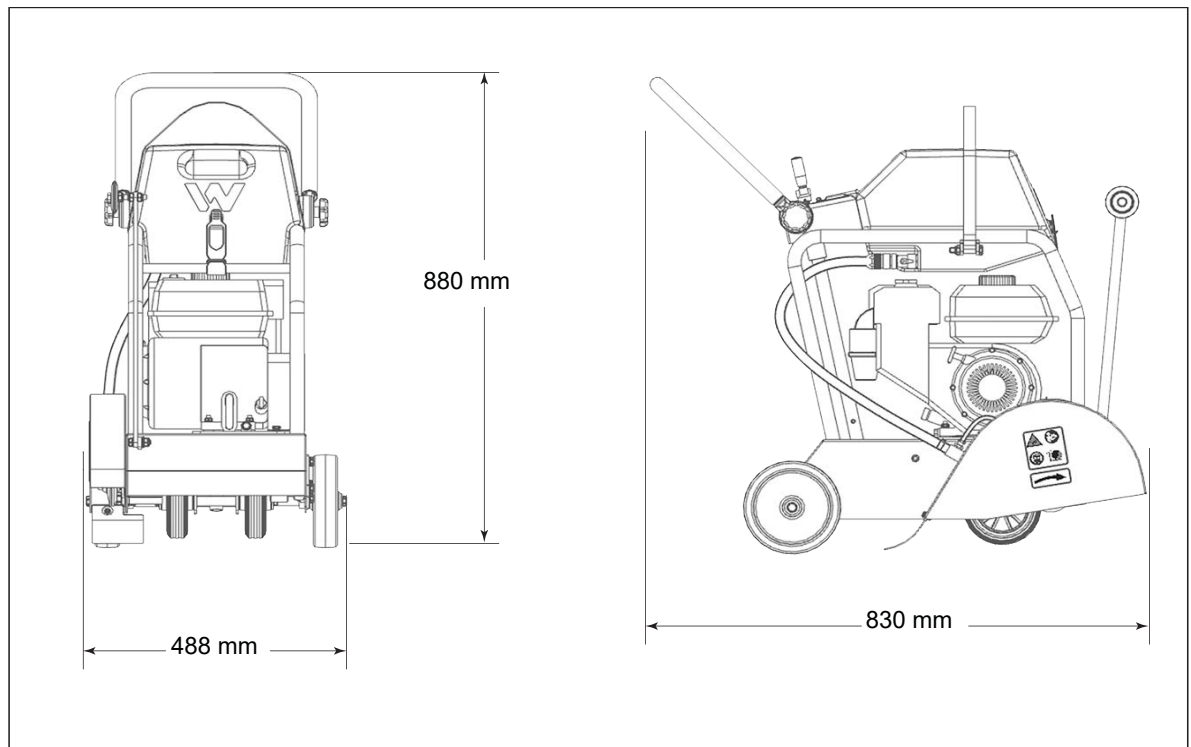



**WACKER
NEUSON**

Declaração de conformidade CE

Fabricante

Wacker Neuson Machinery (China) Co., Ltd. No.1688 Xinkai Road, Pinghu Economic Development Zone, Pinghu City, Zhejiang Province, P.R China.

O fabricante assume toda a responsabilidade sobre a emissão desta declaração de conformidade.

Produto	MFS735-CE
Tipo de produto	Cortadora de juntas
Função do produto	Cortar juntas
Número do artigo	5100055201
Potência útil instalada	4.4 kW
Nível de potência sonora garantida	103 db(A)
Nível de potência acústica garantida	105 db(A)

Procedimento de avaliação de conformidade

2000/14/CE, Anexo V

Diretrizes e Normas

Declaramos que este produto atende às disposições e exigências pertinentes das seguintes diretrizes e normas:

2006/42/CE, 2000/14/CE, 2014/30/UE, EN 55012:2007 +A1:2009, EN 13862:2001 +A1:2009

Responsável pela documentação técnica

Wacker Neuson Produktion GmbH & Co. KG, Wackerstraße 6, D-85084 Reichertshofen

China, 2020/4/9,



Ronald Hess

Diretor executivo



**WACKER
NEUSON**

