

vonder®

CARRETA AGRÍCOLA

Carrito agrícola

Capacidade de carga: 400 kgf

Capacidad de carga



Imagens Ilustrativas/Imágenes Ilustrativas



Leia antes de usar e guarde este manual para futuras consultas.

Lea antes de usar y guarde este manual para futuras consultas.

Símbolos e seus significados

	Atenção!	Alerta de segurança (riscos de acidentes) e atenção durante o uso.
	Consulte o manual de instruções	Leia o manual de operações/instruções antes de utilizar o equipamento.
	Utilize EPI (Equipamento de proteção Individual)	Utilize Equipamento de Proteção Individual adequado para cada tipo de trabalho.
	Descarte seletivo	Faça o descarte das embalagens adequadamente, conforme legislação vigente da sua cidade, evitando contaminação de rios, córregos e esgotos.

Tabela 1 – Símbolos e seus significados

Orientações Gerais



ATENÇÃO!

LEIA TODOS OS AVISOS DE SEGURANÇA E TODAS AS INSTRUÇÕES

Esse manual contém detalhes de instalação, operação e manutenção do equipamento. Não utilize o equipamento sem antes ler o manual de instruções e proceda conforme as orientações.

Ao utilizar o equipamento, siga as precauções básicas de segurança a fim de evitar acidentes.

Caso esse equipamento apresente alguma não conformidade entre em contato conosco através do site www.vonder.com.br ou pelo telefone 0800 723 4762 (opção 1).

O revendedor não pode receber a devolução deste equipamento sem autorização prévia da VONDER.

Guarde o manual para uma consulta posterior ou para repassar as informações a outras pessoas que venham a operar o equipamento.

1. AVISO DE SEGURANÇA

O termo “equipamento”, utilizado a seguir, refere-se à CARRETA AGRÍCOLA 400 kgf VONDER.

1.1. Área de trabalho

- Mantenha a área de trabalho limpa e iluminada. As áreas desorganizadas e escuras são um convite aos acidentes.
- Mantenha crianças e visitantes afastados ao operar um equipamento. As distrações podem fazer você perder o controle do equipamento.

1.2. Segurança pessoal

- Fique atento, olhe o que você está fazendo e use o bom senso ao operar um equipamento. Não use a ferramenta quando você estiver cansado ou sob a influência de drogas, álcool ou de medicamentos. Um momento de desatenção enquanto opera um equipamento pode resultar em grave ferimento pessoal.
- Use equipamento de segurança. Equipamentos de segurança, tais como: óculos de proteção fechado nas laterais, luvas (adequada ao produto que esta sendo utilizado), sapatos de segurança.
- Vista-se apropriadamente para a realização do trabalho. Não use roupas demasiadamente largas ou joias. Mantenha seus cabelos, roupas e luvas longe das peças móveis. Roupas folgadas, joias ou cabelos longos podem ser presos pelas partes em movimento.

1.3. Uso e cuidado com o equipamento

- a. Não force o equipamento. Use o equipamento correto para sua aplicação. O equipamento correto faz o trabalho melhor e mais seguro, de acordo com a função e capacidade para a qual foi projetado.
- b. Não force o equipamento além do limite. Mantenha o apoio e o equilíbrio adequados toda vez que utilizar o equipamento. Isso permite melhor controle em situações inesperadas
- c. Mantenha o equipamento em boas condições de funcionamento, pois, caso contrário, pode ocorrer lesões pessoais.
- d. Antes do uso, certifique-se que a barra de acoplamento está devidamente encaixada no equipamento propulsor e com o pino de segurança corretamente fixado.
- e. Preste atenção especial quando estiver trabalhando em terrenos irregulares pedregosos.
- f. Nunca corra com o equipamento.
- g. Preste a máxima atenção quando for mudar a direção do equipamento em terrenos inclinados.
- h. Mantenha o equipamento sempre limpo e com a manutenção em dia.
- i. Não utilize o equipamento em condições em que a visibilidade da área de trabalho não seja boa. Tenha certeza de sempre poder visualizar pessoas próximas a você.
- j. Use somente peças de reposição originais.
- k. Evite andar em locais de declive acentuado.
- l. Para evitar acidentes, mantenha-se ao lado do equipamento quando o sistema basculante for acionado

1.4. Reparos

Tenha seu equipamento reparado por um agente de reparos qualificado e que use somente peças originais idênticas. Isso irá garantir que a segurança do equipamento seja mantida.

2. INSTRUÇÕES ESPECÍFICAS DO PRODUTO

Os equipamentos VONDER são projetados para os trabalhos especificados nesse manual, com acessórios originais. Antes de cada uso, examine cuidadosamente o equipamento, verificando se ele apresenta alguma anomalia de funcionamento.

2.1. Aplicações/dicas de uso

A CARRETA AGRÍCOLA 400 kgf é ideal para acoplar em microtratores agrícolas para transportes em geral facilitando o trabalho no campo. Indicada para transportes de curtas distâncias.

2.2. Destaques/diferenciais

Possui sistema basculante manual para descarga. Assento revestido em EVA e baú porta-ferramentas com capacidade de 18 litros.

2.3. Características técnicas

CARRETA AGRÍCOLA 400 kgf VONDER	
Código	68.03.400.200
Pneu	4,00" x 8" com câmara
Pressão máxima dos pneus	30 lbf/ pol ²
Material da caçamba	Plástico
Direção de descarga	Basculante
Velocidade de avanço rápido	14 km/h
Velocidade de avanço lento	7 km/h
Velocidade neutra e inversa	3 km/h
Raio mínimo de giro	2.500 mm
Capacidade de transporte nominal para transporte de curta distância	400 kgf
Potência necessária do cavalo	4 hp a 10 hp
Massa aproximada	57 kg
Dimensões da caçamba (C x L x A)	1.380 mm x 850 mm x 400 mm
Dimensões do equipamento (C x L x A)	2.911 mm x 970 mm x 715 mm

Tabela 2 – Características técnicas

2.4. Componentes

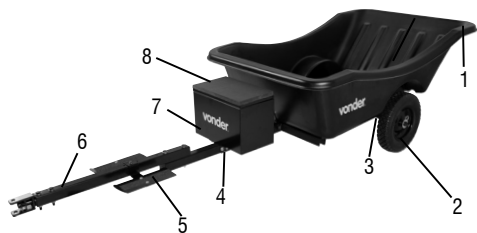

Fig. 1 – Componentes

1. Caçamba
2. Pneu
3. Eixo
4. Cambão
5. Apoio para os pés
6. Barra de acoplamento
7. Caixa para ferramenta
8. Assento

2.5. Operação do equipamento

2.5.1. Montagem

A CARRETA AGRÍCOLA 400 kgf VONDER é expedida de fábrica com as peças pré-montadas. Siga as instruções abaixo para efetuar a montagem.

2.5.1.1. Caçamba

- a. Posicione a caçamba com o reservatório para baixo, prender as chapas de reforço na parte interna com os parafusos franceses (encaixe quadrado).
- b. Fixar o chassi na caçamba e prender com as porcas. Seguir a sequência de montagem (parafuso francês, chapa reforço, caçamba, chassi, porcas). Fixar a trava frontal da caçamba e alça da caçamba, antes da montagem dos cambões.

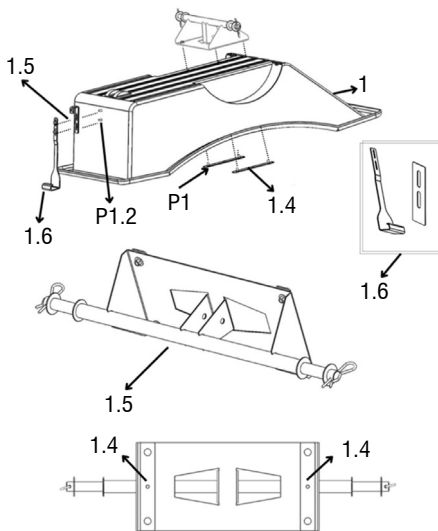

Fig. 2 – Montagem da caçamba

- 1 - Caçamba
- 1.2 - Chassi
- 1.4 - Chapa de reforço
- 1.5 - Trava frontal da caçamba
- 1.6 - Alça da caçamba
- P1 - Parafusos franceses, arruelas e porcas 5/16 x 1"
- P1.2 - Parafusos franceses, arruelas e porcas 5/16 x 1"

2.5.1.2. Pneus

Coloque uma arruela no eixo, e depois coloque o pneu no eixo. Coloque outra arruela no eixo, de modo que os pneus fiquem entre as arruelas. Fixe as cupilhas no eixo, travando os pneus. Certifique-se que as cupilhas estão bem fixas.

Antes de montar o pneu lubrificar o eixo com graxa que acompanha o produto.

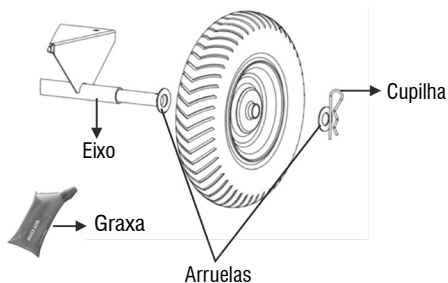

Fig. 3 – Montagem dos pneus

2.5.1.3. Montagem do cambão / Travessa / Cantoneira / Pino

- O cambão é dividido em duas partes 3 e 3.1.
- Na montagem do cambão 3 o chanfro deve ser colocado sempre para cima. Para posteriormente ser fixado no eixo.
- Utilize a emenda para fixar o cambão 3.1 no cambão 3 e aperte os parafusos.
- Fixe no cambão 3.1 as duas travessas de apoio da çaçamba.
- Fixe no cambão 3.1 as duas cantoneiras de fixação da caixa para ferramentas/assento.
- Coloque no cambão 3.1 o pino trava da çaçamba.

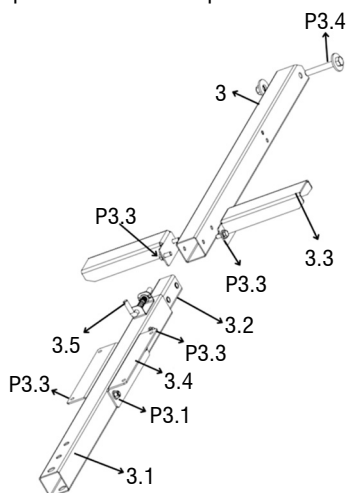

Fig. 4 – Montagem do cambão / Travessa / Cantoneira / Pino

3 - Cambão

3.1 - Cambão

3.2 - Emenda

3.3 - Travessa de apoio

3.4 - Cantoneira de fixação da caixa de ferramentas/assento

3.5 - Pino trava

P3.1 - Parafuso sextavado M8 x 70 mm, arruela lisa e porca autotravante VONDER “Tipo Parlock”

P3.2 - Parafuso sextavado M8 x 20 mm, arruela lisa e porca autotravante VONDER “Tipo Parlock”

P3.3 - Parafuso sextavado M8 x 20 mm e arruela lisa

P3.4 - Parafuso M12 x 80 mm, arruela lisa e porca autotravante VONDER “Tipo Parlock”

A cantoneira de fixação da caixa de ferramentas/assento 3.4 e a emenda 3.2 vão pré-montadas no cambão 3.1, necessitando apenas o aperto dos parafusos.

Antes de apertar os parafusos e emendar o cambão 3 com o 3.1, encaixe a travessa de apoio 3.3, pois utilizam o mesmo parafuso de aperto.

2.5.1.4. Montagem da barra de acoplamento e apoio para os pés

- Fixe a barra de acoplamento sobreposta ao cambão 3.1.
- Fixe a conexão fixa na barra de acoplamento.
- Encaixe o engate na conexão fixa e trave com o pino trava.

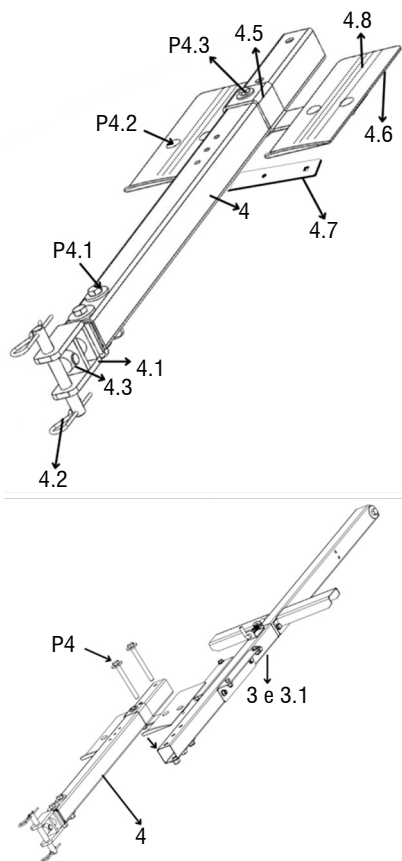

Fig. 5 – Fixação da caçamba e apoio para os pés

3 e 3.1 - Cambões

4 - Barra de acoplamento

4.1 - Engate

4.2 - Cupilha

4.3 - Conexão fixa

4.5 - Suporte de fixação de apoio para os pés

4.6 - Apoio para os pés

4.7 - Chapa de reforço inferior

4.8 - Fita antiderrapante

P4 - Parafuso sextavado M12 x 120 mm, arruela lisa e porca autotravante VONDER “Tipo Parlock”

P4.1 - Parafuso sextavado M12x80 mm, arruela lisa e porca autotravante VONDER “Tipo Parlock”, pino trava e cupilha

P4.2 - Parafusos franceses 1/4”x19 mm, arruela lisa e porca autotravante VONDER “Tipo Parlock”

P4.3 - Parafuso sextavado M8x70 mm, arruela lisa e porca autotravante VONDER “Tipo Parlock”

2.5.1.5. Montagem da caixa para ferramentas/ assento

A caixa é pré-montada em duas partes. Realize a montagem de uma parte na outra, após a montagem da caixa, coloque o assento/tampa e fixe-a na cantoneira de fixação da caixa para ferramentas (figura 4).

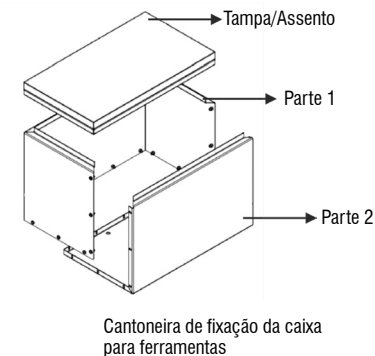

Fig. 6 – Montagem da caixa para ferramentas/assento

2.6. Transporte e armazenamento

Cuidado ao transportar e manusear o equipamento. Quedas e impactos podem danificar o sistema de funcionamento.

3. INSTRUÇÕES GERAIS DE MANUTENÇÃO E

PÓS-VENDA

Os produtos VONDER, quando utilizados adequadamente, ou seja, conforme orientações desse manual, apresentam baixos níveis de manutenção. Mesmo assim, dispomos de uma vasta rede de atendimento ao consumidor.

3.1. Pós-venda

Em caso de dúvida sobre o funcionamento do equipamento, sobre a rede de Assistências Técnicas Autorizadas VONDER ou quando detectada anomalia no funcionamento do equipamento, entre em contato com a VONDER através do site www.vonder.com.br ou pelo telefone 0800 723 4762 (opção 1).

3.2. Descarte do produto

Não descarte, peças e partes do produto no lixo doméstico, procure separar e encaminhar a um posto de coleta adequado. Informe-se em seu município sobre locais ou sistemas de coleta seletiva. Em caso de dúvidas sobre a forma correta de descarte, consulte a VONDER através do site www.vonder.com.br ou pelo telefone 0800 723 4762 (opção 1).

Símbolos y sus significado





	<i>¡Atención!</i>	<i>Alerta de seguridad (riesgo de accidentes) y atención durante el uso.</i>
	<i>Consultar el manual de instrucciones</i>	<i>Lea el manual de instrucciones antes de utilizar el equipo.</i>
	<i>Utilizar EPI (equipos de protección individual)</i>	<i>Utilizar los equipos de protección individual adecuados para cada tipo de trabajo.</i>
	<i>Eliminación selectiva</i>	<i>Elimine los envases correctamente, de acuerdo con la legislación vigente en su ciudad, evitando la contaminación de ríos, arroyos y alcantarillas.</i>

Tabla 1 – Símbolos y sus significados

Orientaciones generales



¡ATENCIÓN!

LEA TODAS LAS ADVERTENCIAS E INSTRUCCIONES DE SEGURIDAD

Este manual contiene detalles sobre la instalación, el funcionamiento y el mantenimiento del equipo. No utilice el equipo sin haber leído antes el manual de instrucciones y proceda según se indica.

Cuando utilice el equipo, siga las precauciones básicas de seguridad para evitar accidentes.

Si se detecta que este equipo no cumple la normativa, póngase en contacto con nosotros a través de www.vonder.com.br.

El concesionario no podrá retirar este equipo sin autorización previa de VONDER.

Guarde el manual para consultarlo más adelante o para entregarlo a otras personas que vayan a utilizar el equipo.

1. ADVERTENCIA DE SEGURIDAD

El término “equipo” utilizado a continuación se refiere al CARRITO AGRÍCOLA 400 kgf VONDER.

1.1. Área de trabajo

- Mantenga la zona de trabajo limpia y luminosa. Las zonas desordenadas y oscuras invitan a los accidentes.
- Mantenga alejados a los niños y a los visitantes cuando maneje el equipo. Las distracciones pueden hacerle perder el control del equipo.

1.2. Seguridad personal

- Manténgase alerta, esté atento a lo que hace y utilice el sentido común cuando maneje el equipo. No utilice la herramienta cuando esté cansado o bajo los efectos de drogas, alcohol o medicamentos. Un momento de falta de atención mientras maneja el equipo puede provocar lesiones personales graves.
- Utilizar equipo de seguridad. Equipo de seguridad, como: gafas con laterales cerrados, guantes (adecuados para el producto utilizado), calzado de seguridad.
- Vístase adecuadamente para el trabajo. No lleve ropa excesivamente holgada ni joyas. Mantenga el pelo, la ropa y los guantes alejados de las piezas móviles. La ropa suelta, las joyas o el pelo largo pueden quedar atrapados por las piezas en movimiento.

1.3. Uso y cuidado de los equipos

- a. No fuerce el equipo. Utilice el equipo correcto para su aplicación. El equipo adecuado realiza el trabajo mejor y de forma más segura, de acuerdo con la función y capacidad para la que fue diseñado.
- b. No fuerce el equipo más allá de sus límites. Mantenga un apoyo y un equilibrio adecuados cada vez que utilice el equipo. De este modo tendrá un mejor control en situaciones inesperadas.
- c. Mantenga el equipo en buen estado de funcionamiento, de lo contrario podrían producirse lesiones personales.
- d. Antes de utilizarla, asegúrese de que la barra de acoplamiento está bien colocada en el equipo de propulsión y de que el pasador de seguridad está correctamente fijado.
- e. Preste especial atención cuando trabaje en terrenos irregulares y rocosos.
- f. Nunca corras con el equipo.
- g. Preste mucha atención al cambiar la dirección del equipo en pendientes.
- h. Mantener el equipo limpio y en buen estado en todo momento.
- i. No utilice el equipo en condiciones en las que la visibilidad de la zona de trabajo no sea buena. Asegúrese de que siempre puede ver a las personas que tiene cerca.
- j. Utilice únicamente piezas de repuesto originales.
- k. Evite caminar por pendientes pronunciadas.
- l. Para evitar accidentes, colóquese junto al equipo cuando el sistema de inclinación esté activado.

1.4. Reparaciones

Encargue la reparación de su equipo a un agente de reparaciones cualificado que utilice únicamente piezas originales idénticas. Esto garantizará que se mantenga la seguridad del equipo.

2. INSTRUCCIONES ESPECÍFICAS DEL PRO- DUCTO

Los equipos VONDER están diseñados para el trabajo especificado en este manual, con accesorios originales. Antes de cada uso, examine atentamente el equipo para detectar cualquier anomalía de funcionamiento.

2.1. Aplicaciones/recomendaciones de uso

A CARRITO AGRÍCOLA 400 kgf es ideal para acoplar a tractores agrícolas para el transporte general, facilitando el trabajo en el campo. Adecuado para el transporte a corta distancia.

2.2. Destaques/atributos

Dispone de un sistema de vuelco manual para la descarga. Asiento recubierto de EVA y cofre de herramientas de 18 litros.

2.3. Características técnicas

CARRITO AGRÍCOLA 400 kgf VONDER	
Código	68.03.400.200
Neumático	4,00" x 8" con cámara
Presión máxima de los neumáticos	30 lbf/pulg ²
Material de la cuchara	Plástico
Dirección de descarga	Basculante
Velocidad de avance rápido	14 km/h
Velocidad de avance lenta	7 km/h
Velocidad en punto muerto y marcha atrás	3 km/h
Radio mínimo de giro	2.500 mm
Capacidad nominal de transporte a corta distancia	400 kgf
Potencia necesaria	4 hp a 10 hp
Masa aproximada	57 kg
Dimensiones de la cuchara (C x L x A)	1.380 mm x 850 mm x 400 mm
Dimensiones del equipo (C x L x A)	2.911 mm x 970 mm x 715 mm

Tabla 2 – Características técnicas

2.4. Componentes

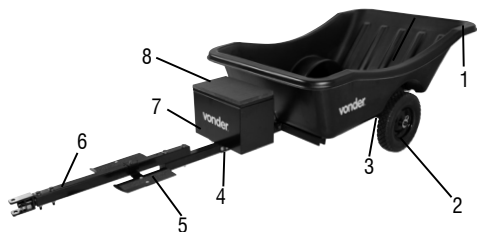

Fig. 1 - Componentes

1. Cuchara
2. Neumático
3. Eje
4. Cigüeñal
5. Reposapiés
6. Barra de acoplamiento
7. Caja de herramientas
8. Asiento

2.5. Funcionamiento del equipo

2.5.1. Montaje

El CARRITO AGRÍCOLA 400 kgf VONDER se envía de fábrica con las piezas premontadas. Para el montaje, siga las instrucciones siguientes.

2.5.1.1. Cuchara

- a. Posicione el cubo con el depósito hacia abajo, fije las placas de refuerzo en el interior con los tornillos franceses (Encaje cuadrado).
- b. Fije el chasis al cuchara y fijelo con las tuercas. Siga la secuencia de montaje. (Tornillo francés, placa de refuerzo, cuchara, chasis, tuercas). Fijar el cierre delantero de la cuchara y asa de la cuchara, antes de montar los cigüeñal

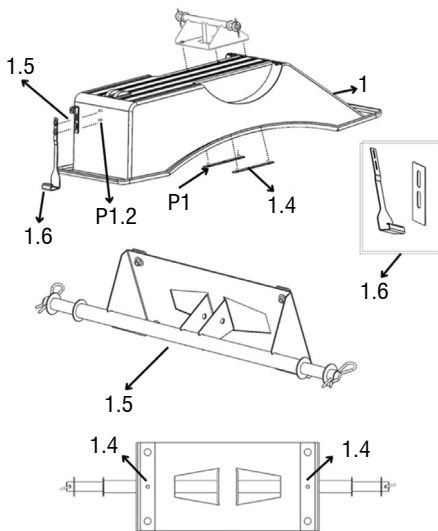

Fig. 2 - Montaje de la cuchara

- 1 - Cuchara
- 1.2 - Chasis
- 1.4 - Placa de refuerzo
- 1.5 - Cierre delantero de la cuchara
- 1.6 - Asa de la cuchara
- P1 - Tornillos franceses, arandelas y tuercas 5/16 x 1"
- P1.2 - Tornillos franceses, arandelas y tuercas 5/16 x 1"

2.5.1.2. Neumáticos

Coloque una arandela en el eje y, a continuación, coloque el neumático en el eje. Coloque otra arandela en el eje de modo que los neumáticos queden entre las arandelas. Fije los tacos al eje, bloqueando los neumáticos en su sitio. Asegúrate de que los espárragos están bien sujetos.

Antes de montar el neumático, lubrique el eje con grasa que acompaña al producto.

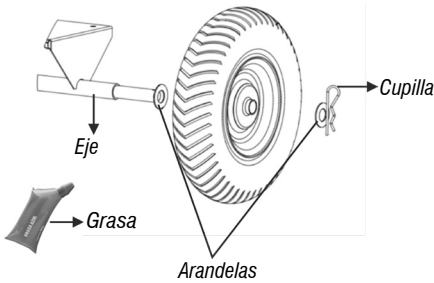

Fig. 3 – Montaje de neumáticos

2.5.1.3. Montaje del cigüeñal / Traverse / Soporte / Pasador

- El cigüeñal se divide en dos partes 3 y 3.1.
- Al montar el cigüeñal 3, el chaflán debe colocarse siempre hacia arriba. Para fijar posteriormente al eje.
- Utilice el empalme para fijar el cigüeñal 3.1 al cigüeñal 3 y apriete los tornillos.
- Fijar al cigüeñal 3 las dos barras de soporte de la cuchara
- Fijar al cigüeñal 3.1 a los dos soportes de fijación para la caja de herramientas/asiento
- Coloque en el cigüeñal 3.1 el pasador de bloqueo de la cuchara

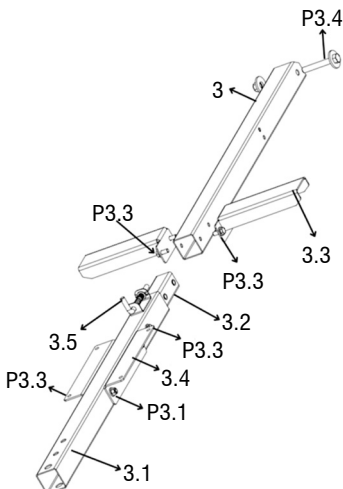

Fig. 4 – Montaje del cigüeñal / Traverse / Soporte / Pasador

3 - Cigüeñal

3.1 - Cigüeñal

3.2 - Empalme

3.3 - Travessa de apoyo

3.4 - Soporte de fijación caja de herramientas/asiento

3.5 - Pasador de bloqueo

P3.1 - Tornillo hexagonal M8 x 70 mm, arandela plana y tuerca autoblocante VONDER "Tipo Parlock"

P3.2 - Tornillo hexagonal M8 x 20 mm, arandela plana y tuerca autoblocante VONDER "Tipo Parlock"

P3.3 - Tornillo hexagonal M8 x 20 mm, arandela plana

P3.4 - Tornillo M12 x 80 mm, arandela lisa y tuerca autoblocante VONDER "Tipo Parlock"

El soporte de fijación para la caja de herramientas/asiento 3.4 y el empalme 3.2 están premontados en el cigüeñal 3.1, por lo que sólo es necesario apretar los tornillos.

Antes de apretar los tornillos y empalmar el cigüeñal 3 con el 3.1, monte el travesaño de soporte 3.3, ya que utilizan el mismo tornillo de apriete.

2.5.1.4. Montaje de la barra de acoplamiento y del reposapiés

- Fijar la barra de acoplamiento solapada al cigüeñal 3.1.
- Fijar la conexión fija a la barra de acoplamiento.
- Inserte el acoplamiento en la conexión fija y bloquéelo con el pasador de cerradura.

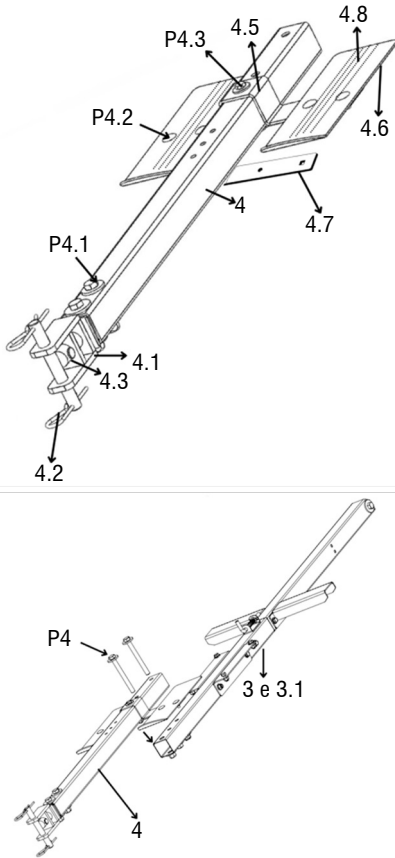

Fig. 5 – Enganche de la cuchara

- 3 y 3.1 - Cigüeñal
- 4 - Barra de acoplamiento
- 4.1 - Enganche
- 4.2 - Cuplilla
- 4.3 - Conexión fija
- 4.5 - Soporte de fijación del reposapiés
- 4.6 - Reposapiés
- 4.7 - Placa de refuerzo inferior
- 4.8 - Cinta adhesiva antideslizante

P4 - Tornillo hexagonal M12 x 120 mm, arandela plana y tuerca autobloqueante VONDER "Tipo Parlock"

P4.1 - Tornillo hexagonal M12x80 mm, arandela plana y tuerca autobloqueante VONDER "Tipo Parlock", pasador de bloqueo y cupilla

P4.2 - Tornillos franceses 1/4"x19 mm, arandela plana y tuerca autobloqueante VONDER "Tipo Parlock"

P4.3 - Tornillo hexagonal M8x70 mm, arandela plana y tuerca autobloqueante VONDER "Tipo Parlock"

2.5.1.5. Montaje de la caja de herramientas/ asiento

La caja está premontada en dos partes. Una vez montada la caja, coloque el asiento/cubierta sobre ella y fíjela al soporte de fijación de la caja de herramientas. (figura 4).

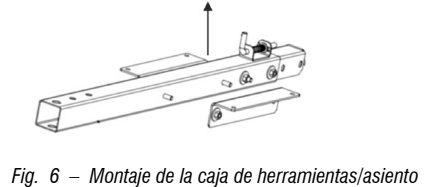
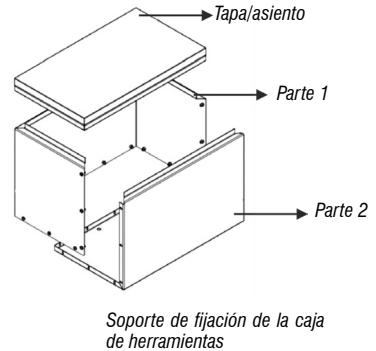

Fig. 6 – Montaje de la caja de herramientas/asiento

2.6. Transporte y almacenamiento

Tenga cuidado al transportar y manipular el equipo. Las caídas y los golpes pueden dañar el sistema operativo.

3. INSTRUCCIONES GENERALES DE MANTE- NIMIENTO Y POST-VENTA

Las herramientas VONDER cuando utilizadas adecuadamente, o sea, conforme orientaciones de este manual, deben presentar bajos niveles de mantenimiento. A pesar de esto, disponemos de una vasta red de atendimento al consumidor.

3.1. Postventa

Si tiene alguna duda sobre el funcionamiento del equipo, sobre la red de Asistencia Técnica Autorizada VONDER o si detecta alguna anomalía en el funcionamiento del equipo, póngase en contacto con VONDER a través de la siguiente página web www.vonder.com.br.

3.2. Desecho de herramientas

No tire las partes y piezas del producto a la basura doméstica, intente separarlas y llévelas a un punto de recogida adecuado. Infórmese en su ayuntamiento sobre los lugares o sistemas de recogida selectiva. Si tiene alguna duda sobre cómo deshacerse correctamente del producto, póngase en contacto con VONDER a través de la siguiente página web www.vonder.com.br.

4. CERTIFICADO DE GARANTÍA

El CARRITO AGRÍCOLA 400 kgf VONDER tiene los siguientes plazos de garantía contra no conformidades resultantes de su fabricación, contados a partir de la fecha de la compra. Garantía legal: 90 días. En caso de incumplimiento, póngase en contacto con VONDER en www.vonder.com.br.

La garantía ocurrirá siempre en las siguientes condiciones:

El consumidor deberá presentar obligatoriamente, la factura de compra del producto y el certificado de garantía debidamente cumplimentado y sellado por el establecimiento donde lo adquirió.

Pérdida del derecho de garantía:

1. El incumplimiento y no obediencia de una o más de las orientaciones en este manual, invalidará la garantía, así también:
 - En el caso de que el producto haya sido abierto, alterado, ajustado o arreglado por personas no autorizadas por VONDER;
 - En el caso de que cualquier pieza, parte o componente del producto se caracterice como no original;
 - Falta de mantenimiento preventivo del equipo;
 - Partes y piezas desgastadas naturalmente.
2. Están excluidos de la garantía, desgaste natural de piezas del producto, caídas, impactos, y uso inadecuado del equipo o fuera del propósito para el cual fue proyectado.
3. La garantía no cubre gastos de flete o transporte del equipo, siendo que los costos serán de responsabilidad del consumidor.

vonder®

Cód.: 68.03.400.200

www.vonder.com.br
 O.V.D. Imp. e Distr. Ltda. • CNPJ: 76.635.689/0001-92
 Rua João Bettega, 2876 • CEP 81070-900
 Curitiba - PR - Brasil
 Indústria brasileira/Industria Brasileña

CERTIFICADO DE GARANTIA

A CARRETA AGRÍCOLA 400 kgf VONDER possui os seguintes prazos de garantia contra não conformidades decorrentes de sua fabricação, contados a partir da data da compra: Garantia legal: 90 dias. Caso o equipamento apresente alguma não conformidade entre em contato com a VONDER pelo site www.vonder.com.br ou telefone 0800 723 4762 (opção 1).

A garantia ocorrerá sempre nas seguintes condições: O consumidor deverá apresentar, OBRIGATORIAMENTE, a nota fiscal de compra do produto e o certificado de garantia devidamente preenchido e carimbado pela loja onde foi adquirido.

Perda do direito de garantia:

- O não cumprimento de uma ou mais hipóteses a seguir invalidará a garantia:
 - Caso o produto tenha sido aberto, alterado, ajustado ou consertado por pessoas não autorizadas pela VONDER;
 - Caso qualquer peça, parte ou componente do produto caracterizar-se como não original;
 - Falta de manutenção do equipamento;
 - Partes e peças desgastadas naturalmente.
- Estão excluídos da garantia, além do desgaste natural de partes e peças do produto, quedas, impactos e uso inadequado da ferramenta ou fora do propósito para o qual foi projetada.
- A garantia não cobre despesas de frete ou transporte do equipamento, sendo que os custos serão de responsabilidade do consumidor.



vonder®

CERTIFICADO DE GARANTIA

Modelo:	Nº de série:	
Cliente:	CPF/CNPJ:	
Endereço/Dirección:		
Cidade/Ciudad:	UF/Provincia:	CEP/Código Postal:
Fone/Teléfono:	E-mail:	
Revendedor:		
Nota fiscal Nº/Factura Nº:	Data da venda/Fecha venta: / /	
Nome do vendedor/Nombre vendedor:	Fone/Teléfono:	
Carimbo da empresa/Sello empresa:		