

vonder®

APARADOR DE GRAMA

Bordeadora de césped



Imagens Ilustrativas/Imágenes Ilustrativas

MODELO

AGV 1000



Leia antes de usar e guarde este manual para futuras consultas.

Lea antes de usar y guarde este manual para futuras consultas.

Símbolos e seus significados

Símbolos	Nome	Explicação
	Leia o manual de operações / instruções	Leia o manual de operações/instruções antes de utilizar o equipamento.
	Utilize EPI (Equipamento de Proteção Individual)	Utilize Equipamento de Proteção Individual adequado para cada tipo de trabalho.
	Atenção	Alerta de segurança (riscos de acidentes) e atenção durante o uso.
	Descarte seletivo	Faça o descarte das embalagens adequadamente, conforme legislação vigente da sua cidade, evitando contaminação de rios, córregos e esgotos.
	Equipamento classe II	Identifica equipamentos que atendam aos requisitos de segurança especificados para equipamentos de classe II de acordo com a norma IEC 61140.
	Precaução para evitar choques elétricos	Remova o plugue da tomada imediatamente se o cordão elétrico estiver danificado ou cortado.
	Não expor a umidade	Não trabalhe com o Aparador de Grama AGV 1000 VONDER em ambientes úmidos ou sob chuva.
	Mantenha outras pessoas afastadas	Para reduzir o risco de acidentes, mantenha outras pessoas afastadas do ambiente onde está sendo utilizada a máquina.
	Proteção para os olhos	Sempre use proteção para os olhos.

Tabela 1 – Símbolos e seus significados

1. AVISOS DE SEGURANÇA PARA FERRAMENTAS EM GERAL



Leia todos os avisos de segurança e todas as instruções. Falha em seguir todos os avisos e instruções listados abaixo pode resultar em choque elétrico, fogo e/ou ferimento sério.

O revendedor não pode receber a devolução deste equipamento sem autorização prévia da VONDER. Guarde todos os avisos e instruções para futuras consultas.

O termo “aparelho” utilizado neste manual refere-se a ferramentas operadas com eletricidade (cordão elétrico) e a ferramentas operadas com acumulador (bateria).

1.1. Segurança da área de trabalho

- a. **Mantenha a área de trabalho limpa e iluminada.** As áreas desorganizadas e escuras são um convite aos acidentes.
- b. **Não opere aparelhos elétricos em atmosferas explosivas, como na presença de líquidos inflamáveis, gases ou poeira.** Os aparelhos elétricos criam faíscas que podem inflamar a poeira ou os vapores.
- c. **Mantenha crianças e visitantes afastados ao operar um aparelho elétrico.** As distrações podem fazer você perder o controle da ferramenta elétrica.

1.2. Segurança elétrica

- a. **Os plugues da ferramenta devem ser compatíveis com as tomadas. Nunca modifique o plugue. Não use nenhum plugue adaptador com as ferramentas aterradas.** Os plugues sem modificações aliados a utilização de tomadas compatíveis reduzem o risco de choque elétrico.
- b. **Evite o contato do corpo com superfícies ligadas à terra ou aterradas tais como as tubulações, radiadores, fornos e refrigeradores.** Há um aumento no risco de choque elétrico se seu corpo estiver ligado à terra ou aterramento.
- c. **Não exponha o aparelho elétrico a chuva ou condições úmidas.** A entrada de água no aparelho aumenta o risco de choque elétrico.
- d. **Não puxe, não torça o cabo de alimentação. Nunca use o cordão de alimentação para carregar, puxar ou desconectar a ferramenta da tomada. Mantenha o cabo elétrico longe do calor, óleo, bordas agudas ou das partes em movimento. Os cabos danificados ou emaranhados aumentam o risco de choque elétrico. Use somente o cabo original.**
- e. **Ao operar uma ferramenta ao ar livre, use um cabo de extensão apropriado para esta finalidade.** O uso de um cabo apropriado para uso ao ar livre reduz o risco de choque elétrico. Extensões podem ser perigosas. Se uma extensão for usada, a mesma deve ser adequada para o uso externo e a conexão deve ser mantida seca e fora do chão. Recomenda-se que isso seja realizado por meio de uma bobina que mantenha a tomada ao menos 60 mm acima do chão. Para o uso de extensões, as bitolas dos cordões elétricos aumentam de acordo com o comprimento.

ATENÇÃO! Não é recomendado o uso de extensões com comprimento acima de 30 m. A distância entre a tomada e o quadro de distribuição deve ser somada ao comprimento do cabo. O uso de extensão elétrica diferente da recomendada acarretará em perda de desempenho, mau funcionamento e/ou danos ao seu equipamento, que não serão cobertos pela garantia.



- f. **Se a operação da ferramenta em um local seguro não for possível, use alimentação protegida por um dispositivo de corrente residual (RCD).** O uso de um RCD reduz o risco de choque elétrico.

NOTA: o dispositivo de corrente residual (RCD) pode ser um interruptor do circuito de falha à terra ou disjuntor de fuga de corrente. O uso de extensão elétrica diferente da recomendada acarretará em perda de desempenho, mau funcionamento, danos ao seu equipamento e/ou choque elétrico. Estes danos NÃO serão cobertos pela garantia.

1.3. Segurança pessoal

- a. **Fique atento, olhe o que você está fazendo e use o bom senso ao operar uma ferramenta. Não use a ferramenta quando você estiver cansado ou sob a influência de drogas, álcool ou de medicamentos.** Um momento de desatenção enquanto opera uma ferramenta pode resultar em grave ferimento pessoal.
- b. **Use equipamento de segurança.** Equipamentos de segurança, tais como: máscara contra a poeira, sapatos de segurança antiderrapantes, capacete de segurança ou protetor auricular, utilizados em condições apropriadas, reduzirão os riscos de ferimentos pessoais.
- c. **Evite a partida não intencional. Assegure que o interruptor está na posição “desligado” antes de conectar o plugue na tomada e/ou bateria, pegar ou carregar o aparelho.** Carregar o aparelho com seu dedo no interruptor ou conectá-la com o interruptor na posição “ligado” são convites a acidentes.
- d. **Não exceda o limite do aparelho. Mantenha o apoio e o equilíbrio adequados toda vez que utilizá-lo.** Isto permite melhor controle do aparelho em situações inesperadas.
- e. **Vista-se apropriadamente para a realização do trabalho. Não use roupas demasiadamente largas ou joias. Mantenha seus cabelos, roupas e luvas longe das peças móveis.** Roupas folgadas, joias ou cabelos longos podem ser presos pelas partes em movimento.

1.4. Uso e cuidados com aparelhos elétricos

- a. **As crianças devem ser supervisionadas para assegurar que não estejam brincando com o aparelho.**
- b. **Não force o aparelho. Use o aparelho correto para sua aplicação.** Desta forma, o trabalho será melhor realizado e com mais segurança, de acordo com a função e capacidade para o qual foi projetado.
- c. **Não use o aparelho se o interruptor não ligar e desligar.** Qualquer aparelho que não pode ser controlado com o interruptor é perigoso e deve ser reparado.
- d. **Desconecte o plugue da tomada antes de fazer qualquer tipo de ajuste, mudança de acessórios ou armazenamento do aparelho.** Tais medidas de segurança preventivas reduzem o risco de ligar o aparelho acidentalmente.
- e. **Este aparelho não se destina a utilização por pessoas (inclusive crianças) com capacidades físicas, sensoriais ou mentais reduzidas, ou pessoas, com falta de experiência e conhecimento, a menos que tenham recebido instruções referentes a utilização do aparelho ou estejam sob a supervisão de uma pessoa responsável pela sua segurança.** Os aparelhos são perigosos nas mãos de usuários não capacitados.
- f. **Faça a manutenção dos aparelhos. Cheque o desalinhamento ou coesão das partes móveis, rachaduras e qualquer outra condição que possa afetar a operação do aparelho. Se danificado, ele deve ser reparado antes do uso.** Muitos acidentes são causados pela inadequada manutenção dos aparelhos.
- g. **Mantenha ferramentas de corte dos aparelhos, quando aplicável, afiados e limpos.** A manutenção apropriada das ferramentas de corte com lâminas afiadas tornam estas menos prováveis ao emperramento e são mais fáceis de controlar.
- h. **Use o aparelho, acessórios, entre outras partes que o compõem, de acordo com as instruções e da maneira designada para o tipo particular do aparelho, levando em consideração as condições e o trabalho a ser desempenhado.** O uso do aparelho em operações diferentes das designadas pode resultar em situações de risco.

1.5. Reparos

- a. **Tenha seu aparelho elétrico reparado por um agente qualificado que usa somente peças originais.** Isto garante que a segurança do aparelho seja mantida.

1.6. Indicações de segurança específicas

- a. Nunca trabalhe com o aparador de grama sem a saia de proteção e/ou a lâmina de corte de excesso de fio de nylon. Estes dispositivos são a segurança contra objetos que possam ser lançados durante o corte.
- b. Mantenha as partes do corpo longe do alcance do fio de nylon com a máquina em funcionamento.

1.7. Práticas operacionais seguras

1.7.1. Treinamento

- a. Leia atentamente as instruções. Familiarize-se com os controles e o uso adequado da máquina.
- b. Nunca permita que pessoas não familiarizadas com essas instruções ou crianças usem a máquina. Regulamentos locais podem restringir a idade do operador.
- c. Tenha em mente que o operador ou usuário é responsável por acidentes ou perigos que ocorram a outras pessoas ou a sua propriedade.

1.7.2. Preparação

- a. Antes de usar, verifique o cabo de alimentação e o cabo de extensão em busca de sinais de danos ou envelhecimento. Se o cabo for danificado durante o uso, desconecte o cabo da alimentação imediatamente. **NÃO TOQUE NO CABO ANTES DE DESCONNECTAR O FORNECIMENTO.** NÃO utilize o aparelho se o cabo estiver danificado ou gasto.
- b. Nunca opere a máquina enquanto pessoas, especialmente crianças, ou animais de estimação estiverem por perto.
- c. Use sempre proteção para os olhos e sapatos robustos durante a operação da máquina.

- d. Use cabos de extensão apropriados. Tamanho insuficiente do condutor causará queda excessiva de tensão e perda de energia.

ATENÇÃO! O uso de extensão elétrica diferente da recomendada acarretará em perda de desempenho, mau funcionamento e/ou danos ao seu equipamento, que não serão cobertos pela Garantia. Utilize extensão elétrica conforme tabela a seguir:

127 V~		220 V~	
Bitola	Comprimento	Bitola	Comprimento
2,5 mm ²	10 m	2,5 mm ²	10 m
2,5 mm ²	20 m - 30 m	1,5 mm ²	20 m - 30 m
4 mm ²	40 m - 50 m	2,5 mm ²	40 m - 50 m
6 mm ²	60 m - 70 m	4 mm ²	60 m - 70 m

Tabela 2 – Bitola do cordão elétrico da extensão

Nota: a extensão só pode ser utilizada se tiver revestimento dos seguintes materiais:

Borracha (60245 IEC 53) ou PVC (60227 IEC 53).

1.7.3. Operação

- Mantenha os cabos de alimentação e extensão longe dos **meios de corte**.
- Use a máquina apenas à luz do dia ou boa luz artificial.
- Nunca opere a máquina com proteções danificadas ou sem proteções no lugar.
- Ligue o motor apenas quando as mãos e os pés estiverem afastados dos **meios de corte**.
- Sempre desligue a máquina da fonte de alimentação (por exemplo, retire o plug da tomada ou desligue o disjuntor):
 - sempre que deixar a máquina sem supervisão;
 - antes de limpar um bloqueio;
 - antes de verificar, limpar ou trabalhar na máquina;
 - depois de golpear um objeto estranho;
 - sempre que a máquina começar a vibrar anormalmente.
- Tome cuidado contra ferimentos nos pés e nas mãos que pode ser causados pelos **meios de corte**.

- Certifique-se sempre de que as aberturas de ventilação estão livres de detritos.
- Quando não estiver em uso, mantenha o equipamento longe do alcance de criança.

2. INSTRUÇÕES ESPECÍFICAS DOS PRODUTOS

Os equipamentos VONDER são projetados para os trabalhos especificados neste manual, com acessórios originais. Antes de cada uso examine cuidadosamente o equipamento verificando se ele apresenta alguma anomalia de funcionamento.

Observe também que a tensão da rede elétrica deve coincidir com a tensão especificada no aparelho. Exemplo: Um aparelho 127 V~ deve ser ligada somente em uma tomada de 127 V~.

2.1. Aplicações/dicas de uso

Indicado para acabamentos em jardins, bordas de canteiros rente a árvores, entre plantas, árvores, calçadas, muros e outros obstáculos. Permite a realização de trabalhos mais intensos, porém pode ficar ligado continuamente por no máximo 30 minutos. Nunca utilizar o equipamento sem a saia de proteção, com a grama molhada ou mato alto.

2.2. Destaques/diferenciais

Leve, prático e funcional, possui punho auxiliar ajustável, corpo extensível, motor elétrico com dois rolamentos, trava que não deixa a extensão elétrica desconectar, carretel com saída dupla para o fio, sistema de avanço manual e corte automático do fio de nylon. Possui ainda, roda auxiliar de apoio para cortar as bordas da grama e cabeça com possibilidade de rotação, podendo ser posicionada na vertical ou horizontal, proporcionando maior facilidade nos acabamentos, além de limitador de distância que evita que o fio de nylon danifique o tronco ou o caule das plantas.

2.3. Características técnicas

APARADOR DE GRAMA AGV 1000 VONDER		
Códigos	68.17.100.127	68.17.100.220
Tensão	127 V~	220 V~
Frequência (Hz)	60 Hz	
Potência máxima	1.000 W	
Potência nominal	550 W	
Área de corte	300 mm	
Classe de isolamento	II	
Índice de proteção	IP20	
Diâmetro máximo do fio de nylon	1,6 mm	
Comprimento aproximado do fio de nylon	5 metros	
Comprimento do cordão elétrico	43 cm	
Rotação do motor (rpm)	10.000/min	
Nível de ruído	96 dB(A)	
Incerteza	2,04 dB(A)	
Nível de vibração	2,63 m/s ²	
Incerteza	1,5 m/s ²	
Massa aproximada	2,6 kg	

Tabela 3 – Características técnicas

2.4. Operação da ferramenta

2.4.1. Componentes

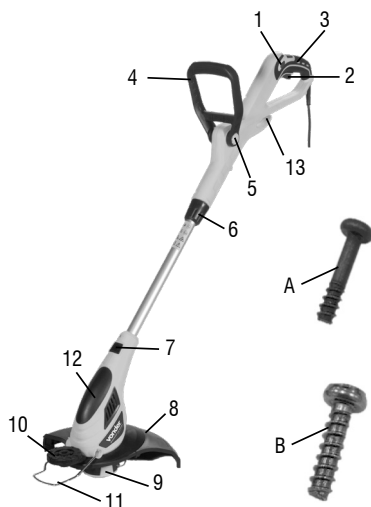

Fig. 1 – Componentes

1. Botão trava de segurança
2. Interruptor
3. Punho superior
4. Punho inferior
5. Botão de rotação do punho inferior
6. Ajuste do eixo telescópico
7. Botão de rotação da cabeça
8. Base de proteção
9. Carretel
10. Roda auxiliar para corte de borda
11. Proteção metálica
12. Carcaça do motor (cabeça)
13. Suporte para extensão
14. Parafuso A
15. Parafuso B

2.4.1.1. Ajuste do comprimento do eixo telescópico

Gire a porca de ajuste do eixo telescópico (6) para estender ou encurtar o eixo.

2.4.1.2. Instalação e ajuste do punho inferior

- a. Pressione os dois botões laterais completamente para encaixar o punho inferior;



Fig. 2 – Instalação do punho inferior

- b. Pressione o botão lateral levemente para ajustar o ângulo do punho inferior.

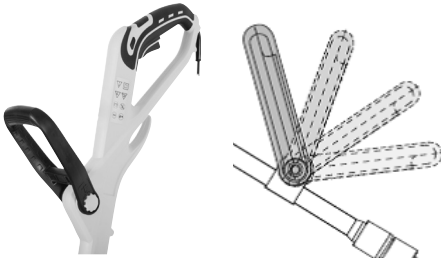

Fig. 3 – Ajuste do punho inferior

2.4.1.3. Ajuste da cabeça do aparador (carcaça do motor)

- a. Pressione o botão de rotação da cabeça (7) e movimente conforme a necessidade.



Fig. 4 – Ajuste da cabeça do aparador

2.4.1.4. Posicionamento da proteção de segurança do aparador

- a. Coloque a proteção de segurança do aparador ao redor da cabeça do aparador e deixe-a entrar em contato com a parte inferior da carcaça do motor adequadamente;



Fig. 5 – Instalação da proteção de segurança

- b. Use os parafusos A e B (observar figura 6) para fixar a proteção de segurança do aparador na posição correta;

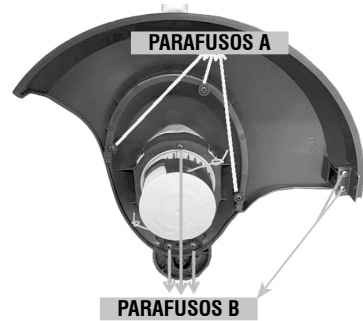

Fig. 6 – Fixar a proteção de segurança

- c. Verifique se a proteção de segurança do aparador está presa corretamente.

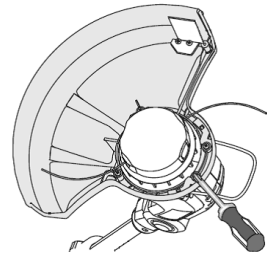

Fig. 7 – Instalação da proteção de segurança

2.4.1.5. Ligar e desligar a máquina

Segure o equipamento com firmeza, sem deixar que ele toque na grama a ser aparada.



Fig. 8 – Ligar e desligar o aparador

- a. Pressione a trava de segurança e o interruptor ao mesmo tempo para ligar a máquina;
 b. Solte o botão liga/desliga para desligá-la.

2.4.1.6. Linha de corte

Verifique a linha de corte regularmente para se assegurar de que ela não está danificada. Linhas de corte curtas ou gastas cortam com menos eficiência.

OBSERVAÇÃO: atingir objetos duros e abrasivos, como cercas, concreto e pedras dentro e ao redor da grama, pode fazer com que a linha de corte quebre e/ou arrebente. Aumente a linha de corte se isso acontecer.

Depois de estender a nova linha de corte, sempre retorne o dispositivo à posição normal de operação antes de ligá-lo.

2.4.1.7. Aumentando ou trocando o fio de nylon

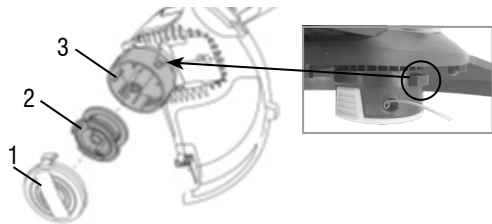

Fig. 9 – Ajuste da linha de corte

Atenção! Não havendo necessidade de trocar o fio, basta pressionar o botão (3) na lateral do carretel para ir aumentando o fio até o tamanho desejado.

Para trocar o fio de nylon, pressione ambas as laterais da tampa do carretel (2), puxando-a para removê-la.

Remova o núcleo do carretel (1) e troque o fio de nylon.

Passo o fio pelos orifícios do carretel, e encaixe o núcleo novamente na posição de origem.

Coloque a tampa do carretel, e verifique se ficou bem encaixada.

Retorne o aparador à posição de uso e ligue-o para ajustar o fio do tamanho ao tamanho ideal.

2.4.1.8. Instruções de uso

CUIDADO!



Não use o equipamento sem a proteção de segurança correta. Certifique-se de que a proteção de segurança esteja posicionada e devidamente ajustada antes de usar o produto.

- Segure punho superior com uma mão e o punho inferior com a outra mão;
- Certifique-se de que a linha de corte está ajustada antes da operação;
- Não ligue a máquina com a cabeça de corte sobre ou perto do material a ser cortado. Certifique-se de que a máquina está em velocidade máxima antes de entrar em contato com o material a ser cortado;
- Mantenha a unidade abaixo do nível da cintura;
- Trabalhe apenas da sua direita para a esquerda para garantir que detritos sejam jogados longe de você. Continue devagar, mantendo o aparador inclinado (com ângulo aproximado de 30°);

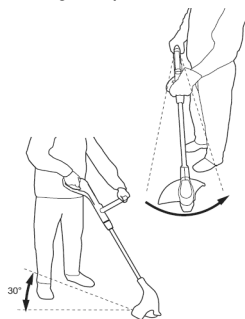

Fig. 10 – Ângulo de inclinação

- Sem inclinar-se, mantenha a cabeça de corte próxima e paralela ao solo (perpendicular ao fazer bordas). Deixe apenas a ponta da linha de corte entrar em contato;
- Não apare grama úmida ou molhada;
- A grama alta deve ser aparada em camadas, sempre começando do topo. Os cortes devem ser curtos;
- Evite usar a linha de corte rapidamente, batendo contra objetos duros (pedra, paredes, cercas, etc.);

- j. Evite balançar o equipamento sobre o cabo de extensão com o dispositivo ainda em funcionamento, pois você pode danificá-lo. Sempre coloque o cabo de extensão atrás de si mesmo;
- k. Para aparar bordas, gire o eixo superior com a alça frontal em 180° e coloque a roda e a cabeça de corte acima da superfície da qual você deve fazer a borda.



Fig. 11 – Aparar bordas com auxílio da roda

3. INSTRUÇÕES GERAIS DE MANUTENÇÃO E PÓS-VENDA

As ferramentas VONDER quando utilizadas adequadamente, ou seja, conforme orientações deste manual, devem apresentar baixos níveis de manutenção. Mesmo assim, dispomos de uma vasta rede de atendimento ao consumidor.

3.1. Manutenção

Certifique-se de que a ferramenta está desligada e desconectada da rede elétrica antes de realizar qualquer inspeção ou manutenção.

A limpeza dos orifícios de ventilação deve ser executada sempre que os mesmos estiverem obstruídos.

A parte externa só pode ser limpa com pano umedecido e detergente, mas sem permitir que entre líquido dentro da ferramenta.

3.2. Pós-venda e assistência técnica

Em caso de dúvida sobre o funcionamento da ferramenta ou sobre a rede de assistências técnicas autorizadas VONDER, entre em contato através do site: www.vonder.com.br ou do telefone 0800 723 4762 – opção 1.

Quando detectada anomalia no funcionamento da ferramenta, a mesma deverá ser examinada e/ou reparada por um profissional da rede de assistências técnicas autorizadas da VONDER. Somente peças originais deverão ser utilizadas nos reparos.

Consulte em nosso site www.vonder.com.br a relação completa de assistências técnicas autorizadas.

3.3. Descarte da ferramenta



A VONDER integra a ABREE - Associação Brasileira de Reciclagem de Eletroeletrônicos e Eletrodomésticos, que gerencia a logística reversa de produtos e embalagens.

Para o descarte do produto de forma ambientalmente correta, localize um ponto de recebimento mais próximo no site da ABREE: <http://abree.org.br>.

Nunca descarte a ferramenta e/ou suas pilhas e baterias (quando existentes) no lixo doméstico. Estas devem ser encaminhadas a um posto de coleta adequado ou a uma assistência técnica autorizada.

Em caso de dúvida sobre a forma correta de descarte, consulte a VONDER através do site www.vonder.com.br ou do telefone 0800 723 4762 – opção 1.

Símbolos y sus significados









Símbolos	Nombre	Explicación
	Consulte el manual de instrucciones	Lea el manual de operaciones/instrucciones antes de utilizar el equipo.
	Utilice EPI (Equipamiento de Protección Individual)	Utilice un Equipamiento de Protección Individual adecuado para cada tipo de trabajo.
	Atención	Alerta de seguridad (riesgos de accidentes) y atención durante el uso.
	Descarte selectivo	Realice el desechado de los envases adecuadamente, de acuerdo a la legislación vigente en su ciudad, evitando la contaminación de los ríos, arroyos e sumideros.
	Equipo clase II	Identifica equipos que cumplen los requisitos de seguridad especificados para equipos de clase II de acuerdo con la norma IEC 61140.
	Precaución para evitar descargas eléctricas	Retire el enchufe de la toma inmediatamente si el cordón eléctrico está dañado o cortado.
	No exponer a humedad	No trabaje con la Bordeadora de césped AGV 1000 VONDER en ambientes húmedos o bajo lluvia
	Mantenga otras personas alejadas	Para reducir el riesgo de accidentes mantenga otras personas alejadas del ambiente donde está siendo utilizada la máquina.
	Protección de los ojos	Siempre use protección para los ojos.

Tabla 1 – Símbolos y sus significados

1. AVISOS DE SEGURIDAD PARA HERRAMIENTAS EN GENERAL



Lea todos los avisos de seguridad y todas las instrucciones. Fala en seguir todas las advertencias y instrucciones listadas abajo puede resultar en descarga eléctrica, fuego y/o heridas serias.

El revendedor no puede aceptar la devolución de este equipo sin la autorización previa de VONDER.

Guarde todas las advertencias y instrucciones para futuras consultas.

El término “aparato” utilizado en este manual se refiere a herramientas operadas con electricidad (cordón eléctrico) ya herramientas operadas con acumulador (batería).

1.1. Seguridad del área de trabajo

- a. Mantenga el área de trabajo limpia y iluminada.** Las áreas desorganizadas y oscuras son una invitación a los accidentes.
- b. No opere aparato eléctrico en atmósferas explosivas, como en presencia de líquidos inflamables, gases o polvo.** Las herramientas crean chispas que pueden inflamar el polvo o los vapores.

- c. **Mantenga a niños y visitantes alejados el operar un aparato eléctrico.** Las distracciones le pueden hacer perder el control de la herramienta eléctrica.

1.2. Seguridad eléctrica

- a. **El enchufe de los aparatos eléctricos deben ser compatibles con los tomacorrientes. Nunca modifique el enchufe. No use ningún enchufe adaptador con las herramientas puestas a tierra.** Los enchufes sin modificaciones aliados a la utilización de tomacorrientes compatibles reducen el riesgo de descarga eléctrica.

- b. **Evite el contacto del cuerpo con superficies conectadas a tierra o puestas a tierra tales como las cañerías, radiadores, hornos y refrigeradores.** Hay un aumento en el riesgo de descarga eléctrica si su cuerpo es conectado a tierra o puesta a tierra.

- c. **No exponga el aparato a la lluvia o a condiciones húmedas.** El agua entrando en la herramienta aumenta el riesgo de descarga eléctrica.

- d. **No tire, no tuerza el cable de alimentación. Nunca use el cable de alimentación para cargar, pujar o para desconectar el cargador del enchufe. Mantenga el cable eléctrico lejos del calor, aceite, bordes afilados o de las partes en movimientos. Los cables dañados o enmarañados aumentan el riesgo de descarga eléctrica. Utilice sólo el cable original.**

- e. **Al utilizar un aparato al aire libre, utilice un cable de extensión apropiado para el uso al aire libre.** El uso de un cable apropiado para uso al aire libre reduce el riesgo de descarga eléctrica. Extensiones pueden ser peligrosas. Si una extensión fue usada, la misma debe ser adecuada para el uso externo, y la conexión debe ser mantenida seca e fuera del suelo. Se recomienda que esto sea realizado por medio de una bobina que mantenga la toma de corriente por lo menos 60 mm arriba del suelo.



¡ATENCIÓN! No es recomendado el uso de extensiones con largo arriba de 30 m. La distancia entre la toma y el cuadro de distribución debe ser sumada al largo del cable. El uso de un cable de extensión que no sea el recomendado resultará en pérdida de rendimiento, mal funcionamiento y/o daño a su equipo, lo cual no estará cubierto por la garantía.

- f. **Si la operación de un aparato en un lugar seguro no es posible, use alimentación protegida por un dispositivo de corriente residual (RCD).** El uso de un RCD reduce el riesgo de descarga eléctrica.

NOTA: El dispositivo de corriente residual (RCD) puede ser un interruptor del circuito de fallo de tierra o un disyuntor de fuga de corriente. El uso de un cable de extensión que no sea el recomendado resultará en pérdida de rendimiento, mal funcionamiento, daño a su equipo y/o descarga eléctrica. Estos daños NO estarán cubiertos por la garantía.

1.3. Seguridad personal

- a. **Esté atento, observe lo que usted está haciendo y use el sentido común al operar una herramienta.** No use la herramienta cuando usted esté cansado o bajo la influencia de drogas, alcohol o de medicamentos. Un momento de desatención mientras opera una herramienta puede resultar en una grave herida personal.

- b. **Use equipamiento de seguridad.** El equipamiento de seguridad tal como la máscara contra polvo, zapatos de seguridad antideslizantes, casco de seguridad o protectores auriculares utilizados en condiciones apropiadas reducirán los riesgos de accidentes personales.

- c. **Evite el arranque no intencional.** Asegúrese que el interruptor está en la posición apagada antes de conectar el enchufe en el tomacorrientes y/o batería, tomar o cargar el aparato. Cargar el aparato con su dedo en el interruptor o conectar las herramientas que presentan interruptor en la posición "encendido" es una invitación a accidentes.

d. No fuerce más allá del límite de la herramienta. Mantenga el apoyo y el equilibrio adecuado siempre que utilice la herramienta. Esto permite un mejor control de la herramienta en situaciones inesperadas.

e. Vístase apropiadamente para la realización del trabajo. No use ropas demasiado anchas o joyas. Mantenga sus cabellos, ropa y guantes lejos de las piezas móviles. La ropa holgada, joyas o cabellos largos pueden engancharse en las partes en movimiento.

1.4. Uso y cuidados con herramientas eléctricas

a. Los niños deben ser supervisados para asegurarse de que no jueguen con el aparato.

a. No fuerce la herramienta. Use la herramienta correcta para su aplicación. De esta forma, el trabajo será mejor realizado y con más seguridad, de acuerdo con la función y capacidad para la cual fue proyectada.

b. No use la herramienta si el interruptor no encender y apagar. Cualquier herramienta que no puede ser controlada con el interruptor es peligrosa y debe ser reparada.

c. Desconecte el enchufe de la toma de corriente antes de hacer cualquier tipo de ajuste, cambio de accesorios o almacenamiento de la herramienta. Tales medidas de seguridad preventivas reducen el riesgo de encender la herramienta accidentalmente.

d. Esta herramienta no se destina a la utilización por personas (inclusive niños) con capacidades físicas, sensoriales o mentales reducidas, o personas, con falta de experiencia y conocimiento, a menos que hayan recibido instrucciones referentes a la utilización de la herramienta o estén bajo la supervisión de una persona responsable por su seguridad. Las herramientas son peligrosas en las manos de usuarios no capacitados.

e. Haga el mantenimiento de las herramientas. Chequee la desalineación o cohesión de las partes móviles, rajaduras y cualquier otra condición que pueda afectar la operación de la herramienta. Si dañada, esta debe ser reparada antes del uso. Muchos accidentes son causados por el inadecuado mantenimiento de las herramientas.

f. Mantenga los elementos de corte de las herramientas, cuando aplicable, afilados y limpios. El mantenimiento apropiado de los elementos de corte con láminas afiladas torna estas menos probables al atascamiento y son más fáciles de controlar.

g. Use la herramienta, accesorios, entre otras partes que la componen, de acuerdo con las instrucciones y de la manera designada para el tipo particular de la herramienta, teniendo en consideración las condiciones y el trabajo a ser ejecutado. El uso de la herramienta en operaciones diferentes de las designadas puede resultar en situaciones de riesgo.

1.5. Reparación

a. Tenga su aparato eléctrico reparado por un agente cualificado que utilice solamente piezas originales. Esto asegura que la seguridad de la herramienta se mantenga.

1.6. Indicaciones de seguridad específicas

a. Nunca trabaje con la bordeadora de césped sin la falda de protección y/o la lámina de corte de exceso de hilo de nylon. Estos dispositivos son la seguridad contra objetos que puedan ser lanzados durante el corte.

b. Mantenga las partes del cuerpo lejos del alcance del hilo de nylon con la máquina en funcionamiento.

1.7. Prácticas operacionales seguras

1.7.1. Entrenamiento

a. Lea atentamente las instrucciones. Familiarícese con los controles y el uso adecuado de la herramienta.

- b. Nunca permita que personas no familiarizadas con estas instrucciones o niños usen la herramienta. Reglamentos locales pueden restringir la edad del operador.
- c. Tenga en mente que el operador o usuario es responsable por accidentes o peligros que ocurran a otras personas o a su propiedad.

1.7.2. Preparación

- a. Antes de usarla, verifique el cable de alimentación y el cable de extensión en busca de señales de daños o envejecimiento. Si el cable fuera dañado durante el uso, desconecte el cable de la energía eléctrica inmediatamente. **NO TOQUE EN EL CABLE ANTES DE DESCONECTAR LA ELECTRICIDAD.** NO utilice la herramienta si el cable estuviera dañado o gastado.
- b. Nunca opere la herramienta mientras personas, especialmente niños, o animales de estimación estuvieren cerca.
- c. Use siempre protección para los ojos y zapatos robustos durante la operación con la máquina.
- d. Use los cables de extensión apropiados. Un tamaño insuficiente del conductor causará una excesiva caída de voltaje y pérdida de potencia.

¡ATENCIÓN! El uso de un cable de extensión eléctrica distinto al recomendado resultará en la pérdida de rendimiento, mal funcionamiento y/o daños en su equipo, que no estarán cubiertos por la garantía. Utilice la extensión eléctrica de acuerdo con la siguiente tabla:

127 V~		220 V~	
Calibre	Longitud	Calibre	Longitud
2,5 mm ²	10 m	2,5 mm ²	10 m
2,5 mm ²	20 m - 30 m	1,5 mm ²	20 m - 30 m
4 mm ²	40 m - 50 m	2,5 mm ²	40 m - 50 m
6 mm ²	60 m - 70 m	4 mm ²	60 m - 70 m

Tabla 2 – Calibre del cable de extensión

Nota: la extensión solo se puede utilizar si está recubierta con los siguientes materiales:

Caucho (60245 IEC 53) o PVC (60227 IEC 53).

1.7.3. Operación

- a. Mantenga los cables de alimentación y extensión lejos de los elementos de corte.
- b. Use la herramienta apenas a la luz del día o buena luz artificial.
- c. Nunca opere la herramienta con protecciones dañadas o sin protecciones en su lugar.
- d. Encienda el motor apenas cuando las manos y los pies estuvieren alejados de los elementos de corte.
- e. Siempre apague la máquina de la fuente de alimentación (por ejemplo, retire el enchufe de la toma de corriente o apague el disyuntor):
 - siempre que dejar la máquina sin supervisión;
 - antes de limpiar un bloqueo;
 - antes de verificar, limpiar o trabajar con la herramienta;
 - después de golpear en un objeto extraño;
 - siempre que la herramienta comenzar a vibrar anormalmente.
- f. Tome cuidado contra lesiones en los pies y en las manos que pueden ser causados por los elementos de corte.
- g. Cerciórese siempre de que las aberturas de ventilación estén libres de detritos.
- h. Cuando no estuviera en uso, mantenga la herramienta lejos del alcance de niños.

2. INSTRUCCIONES ESPECÍFICAS DE LOS PRODUCTOS

Las herramientas eléctricas VONDER son proyectadas para los trabajos especificados en este manual, con accesorios originales. Antes de cada uso examine cuidadosamente la herramienta verificando se ella presenta alguna anomalía de funcionamiento. Observe también que la tensión de la red eléctrica debe coincidir con la tensión especificada en la herramienta. Ejemplo: La herramienta 127 V ~ sólo debe conectarse a una toma de 127 V ~.

2.1. Aplicaciones/recomendaciones de uso

Indicado para terminar en jardines, bordes de lechos cercanos a los árboles, entre plantas, árboles, aceras, muros y otros obstáculos. Permite realizar un trabajo más intenso, pero puede conectarse continuamente durante un máximo de 30 minutos. Nunca use el equipo sin la falda protectora, con la hierba mojada o la vegetación alto.

2.2. Destques/atributos

Liviano, práctico y funcional, tiene manija auxiliar ajustable, cuerpo extensible, motor eléctrico con dos cojinetes, cerradura que no deja desconectar la extensión eléctrica, carrete con doble salida para el alambre, sistema de alimentación manual y corte automático del alambre de nylon. También cuenta con una rueda auxiliar de apoyo para cortar el césped y los bordes de la cabeza con posibilidad de rotación, y puede colocarse en posición vertical u horizontal, lo que proporciona una mayor facilidad de acabado, además de un limitador de distancia que evita que el hilo de nylon dañe el tronco o el tallo de las plantas.

2.3. Características técnicas

BORDEADORA DE CÉSPED AGV 1000 VONDER		
Codigos	68.17.100.127	68.17.100.220
Tensión	127 V~	220 V~
Frecuencia (Hz)	60 Hz	
Potencia máxima	1.000 W	
Potencia nominal	550 W	
Área de corte	300 mm	
Clase de aislamiento	II	
Índice de protección	IP20	
Diámetro máximo del hilo de nylon	1,6 mm	
Longitud aproximada del hilo de nylon	5 metros	
Longitud del cordón eléctrico	43 cm	
Rotación del motor (rpm)	10.000/min	
Nivel de ruido	96 dB(A)	
Incerteza	2,04 dB(A)	
Nivel de vibración	2,63 m/s ²	
Incerteza	1,5 m/s ²	
Peso aproximado	2,6 kg	

Tabla 3 – Características técnicas

2.4. Operación de la herramienta

2.4.1. Componentes

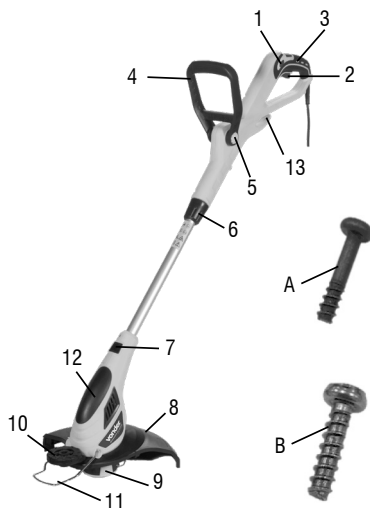

Fig. 1 – Componentes

1. Botón de bloqueo de seguridad
2. Interruptor enciende/apaga
3. Puño superior
4. Puño inferior
5. Botón de rotación del puño inferior
6. Ajuste del eje telescópico
7. Botón de rotación de la cabeza
8. Base de protección
9. Carrete
10. Rueda auxiliar para corte de borde
11. Protección metálica
12. Carcasa del motor (cabeza)
13. Soporte de extensión
14. Tornillo A
15. Tornillo B

2.4.1.1. Ajustando el largo del eje telescópico

Gire la tuerca de ajuste del eje telescópico (6) para extender o encortar el eje.

2.4.1.2. Colocar y ajustar el puño inferior

a. Presione los dos botones laterales completamente para encajar el puño inferior.



Fig. 2 – Colocar el puño inferior

b. Presione los dos botones laterales levemente para ajustar el ángulo del puño inferior.

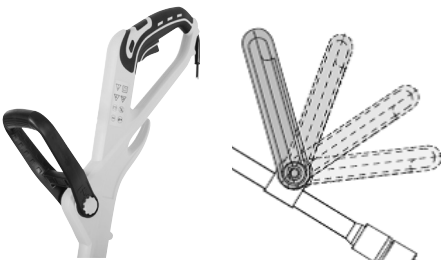

Fig. 3 – Ajustar del puño inferior

2.4.1.3. Ajuste de la cabeza de la bordeadora (carcasa del motor)

a. Presione el botón de rotación de la cabeza (7) y mueva según sea necesario.



Fig. 4 – Ajuste de la cabeza de la bordeadora

2.4.1.4. Protección de seguridad de la bordeadora

a. Coloque la protección de seguridad de la bordeadora al rededor de la cabeza de la bordeadora y déjela entrar en contacto con la parte inferior de la carcasa del motor adecuadamente.



Fig. 5 – Instalación de protección de seguridad

b. Use tornillos A y B (ver figura 6) para fijar la protección de seguridad de la bordeadora en la posición correcta.

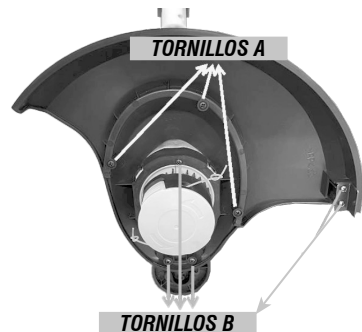

Fig. 6 – Coloque la protección de seguridad

- c. Verifique si la protección de seguridad de la bordeadora está fijada correctamente.

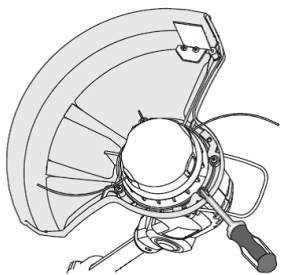

Fig. 7 – Protección de seguridad de la bordeadora

2.4.1.5. Encender/apagar la máquina

Sujete el equipo con firmeza, sin dejar que toque en el césped que debe ser cortado.



Fig. 8 – Enciende y apaga la bordeadora

- a. Presione el botón de bloqueo de seguridad y el interruptor enciende/apaga al mismo tiempo.
b. Suelte el botón enciende/apaga para parar.

2.4.1.6. Línea de corte

Verifique el hilo de nylon regularmente, para asegurarse de que no está dañado. Hilos de nylon cortos o gastados cortan con menos eficiencia.

OBSERVACIÓN: alcanzar objetos duros y abrasivos, como cercas, concreto y piedras dentro y al rededor del césped, puede provocar el quiebre del hilo de corte y/o su ruptura. Aumente la línea de corte si esto suceder.

Después de extender la nueva línea de corte, siempre retorne la herramienta a la posición normal de operación antes de encenderla.

2.4.1.7. Aumentar o cambiar el cable de nylon

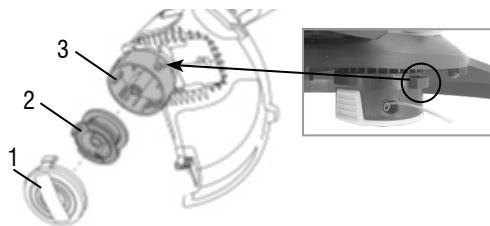

Fig. 9 – Ajuste del hilo de corte

¡Atención! Si no hay necesidad de cambiar el cable, sólo hay que pulsar el botón (3) en el lado del carrete para aumentar el cable al tamaño deseado.

Para cambiar el hilo de nylon, presione ambos lados de la cubierta de la bobina (2), tirando de ella para retirarla.

Quita el núcleo del carrete (1) y cambia el cable de nylon.

Pasa el cable a través de los agujeros de la bobina, y vuelve a colocar el núcleo en la posición original.

Coloca la tapa de la bobina, y asegúrate de que se ajusta correctamente.

Devuelve el trimmer a la posición de uso y enciéndelo para ajustar el tamaño del cable al tamaño óptimo.

2.4.1.8. Instrucciones de uso



¡CUIDADO!

No use el dispositivo sin la protección de seguridad correcta. Cerciérese de que esté funcional antes de cada uso.

- a. Sujete la manilla frontal con una mano y la manilla auxiliar con la otra mano.
b. Cerciérese de que el hilo de nylon esté siendo alimentado antes de la operación.
c. No encienda la máquina con la cabeza de corte sobre o cerca del material a ser cortado. Cerciérese de que la máquina esté en velocidad máxima antes de entrar en contacto con el material a ser cortado.
d. Mantenga la unidad abajo del nivel de la cintura.

- e. Trabaje apenas de su derecha para la izquierda para garantizar que detritos sean arrojados lejos de usted. Continúe lentamente, manteniendo la bordeadora inclinada (con ángulo aproximado de 30°);

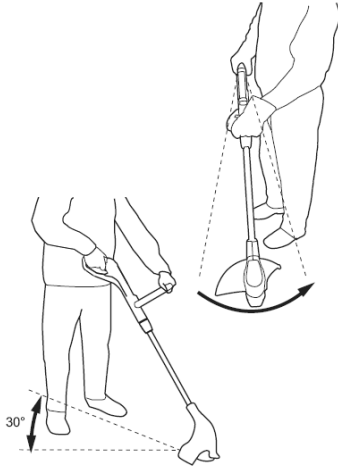

Fig. 10 – Ángulo de inclinación

- f. Sin inclinarse, mantenga la cabeza de corte próxima y paralela al suelo (perpendicular a los bordes). Deje apenas la punta del hilo de nylon entrar en contacto.
- g. No corte césped húmedo o mojado.
- h. El césped alto debe ser cortado en capas, siempre comenzando del tope. Los cortes deben ser cortos.
- i. Evite usar el hilo de nylon rápidamente golpeando contra objetos duros (piedra, paredes, cercas, etc.).
- j. Evite balancear sobre el cable de extensión con el dispositivo todavía en funcionamiento. Usted puede dañarlo. Usted debe siempre colocar el cable de extensión atrás de sí.

- k. Para cortar los bordes, gire el eje superior con la manilla frontal en 180°, coloque la rueda de borde y la cabeza de corte arriba de la superficie en la cual usted está cortando.



Fig. 11 – Cortar los bordes con la ayuda de la rueda

3. INSTRUCCIONES GENERALES DE MANTENIMIENTO Y POST-VENTA

Las herramientas eléctricas VONDER cuando utilizadas adecuadamente, o sea, conforme orientaciones de este manual, deben presentar bajos niveles de mantenimiento. A pesar de esto, disponemos de una vasta red de atendimento al consumidor.

3.1. Mantenimiento

Asegúrese de que la herramienta esté desconectada y desconectada de la red eléctrica antes de realizar cualquier inspección o mantenimiento.

La limpieza de los orificios de ventilación debe ser ejecutada siempre que los mismos estuvieran obstruidos.

La parte externa solo puede ser limpia con paño humedecido y detergente, pero sin permitir que entre líquido dentro de la herramienta.

3.2. Post-venta y asistencia técnica

En caso de duda sobre el funcionamiento de la herramienta o sobre la red de asistencia técnica autorizada VONDER entre en contacto a través del sitio web: www.vonder.com.br.

Cuando detectada anomalía en el funcionamiento de la herramienta, la misma deberá ser examinada y/o reparada por un profesional de la red de asistencia técnica autorizada de VONDER. Solamente piezas originales deberán ser utilizadas en los reparos.

Consulte en nuestro sitio web www.vonder.com.br la relación completa de asistencia técnica autorizadas.

3.3. Descarte de la herramienta

Nunca descarte la herramienta y/o sus pilas y baterías (cuando existentes) en la basura doméstica. Estas deben ser encaminadas a un puesto de colecta adecuado o a una asistencia técnica autorizada.

En caso de duda sobre la forma correcta de descarte, consulte VONDER a través del sitio web www.vonder.com.br.

4. CERTIFICADO DE GARANTÍA

La BORDEADORA DE CÉSPED AGV 1000 VONDER tiene los siguientes plazos de garantía contra no conformidades resultantes de su fabricación, contados a partir de la fecha de la compra: garantía legal 90 días; garantía contractual: 09 meses. En caso de disconformidad, procure la asistencia técnica Vonder más próxima. En caso de constatación de disconformidades por la asistencia técnica el arreglo será efectuado en garantía.

ALQUILERES:

1. Los productos adquiridos por las empresas de alquiler tienen una garantía única y exclusiva de noventa (90) días a partir de la fecha de emisión de la factura de venta, con exclusión de cualquier otra garantía legal y/o contractual.

2. La garantía ofrecida a las empresas de alquiler cubre únicamente las piezas necesarias para reparar los productos, quedando a su cargo la realización de las reparaciones y el mantenimiento por su cuenta, sin derecho a coste o reembolso alguno por parte de OVD.

La garantía ocurrirá siempre en las siguientes condiciones:

El consumidor deberá presentar obligatoriamente, la factura de compra de la herramienta y el certificado de garantía debidamente rellenado y sellado por la tienda donde el equipo fue adquirido.

Pérdida del derecho de garantía:

El incumplimiento y no obediencia de una o más de las orientaciones en este manual, invalidará la garantía, así también:

- En el caso de que el producto haya sido abierto, alterado, ajustado o arreglado por personas no autorizadas por VONDER;
- En el caso de que cualquier pieza, parte o componente del producto se caracterice como no original;
- En el caso de que ocurra conexión en tensión eléctrica diferente de la mencionada en el producto;
- Falta de mantenimiento preventivo de la herramienta;
- Instalación eléctrica y/o extensiones deficientes / inadecuadas;
- Partes y piezas desgastadas naturalmente.

Están excluidos de la garantía, desgaste natural de las partes y piezas del producto, caídas, impactos y uso inadecuado del equipo o fuera del propósito para el cual fue proyectado.

La Garantía no cubre gastos de flete o transporte del equipo hasta la asistencia técnica más próxima, siendo que los costos serán de responsabilidad del consumidor.

vonder®

Cód.: 68.17.100.127 • Cód.:68.17.100.220

Consulte nossa Rede de Assistência Técnica Autorizada

www.vonder.com.br

O.V.D. Imp. e Distr. Ltda. • CNPJ: 76.635.689/0001-92

Rua João Bettega, 2876 • CEP 81070-900

Curitiba - PR - Brasil

Fabricado na CHINA com controle de qualidade VONDER*Fabricado en CHINA con control de calidad VONDER*

CERTIFICADO DE GARANTIA

O APARADOR DE GRAMA AGV 1000 VONDER possui os seguintes prazos de garantia contra não conformidades de fabricação, contados a partir da data da compra: Garantia Legal: 90 dias; Garantia contratual: 09 meses. Em caso de defeitos, procure a Assistência Técnica Autorizada VONDER mais próxima. Constatado o defeito de fabricação pela assistência técnica autorizada, o conserto será efetuado em garantia.

LOCADORAS:

1. Os produtos adquiridos por locadoras contam com garantia única e exclusiva de 90 (noventa) dias, contados a partir da data de expedição da respectiva nota fiscal de venda, com exclusão de qualquer outra garantia legal e/ou contratual.

2. A garantia ofertada às locadoras cobre exclusivamente as peças necessárias ao reparo dos produtos, cabendo a estas a execução por conta própria dos respectivos consertos e manutenções, sem direito a qualquer custeio ou reembolso por parte da OVD.

A garantia ocorrerá sempre nas seguintes condições:

O consumidor deverá apresentar, obrigatoriamente, a nota fiscal de compra da ferramenta e o certificado de garantia devidamente preenchido e carimbado pela loja onde a mesma foi adquirida.

Perda do direito de garantia:

- O não cumprimento de uma ou mais hipóteses a seguir invalidará a garantia:
 - Caso o produto tenha sido aberto, alterado, ajustado ou consertado por pessoas não autorizadas pela VONDER;
 - Caso qualquer peça, parte ou componente do produto caracterizar-se como não original;
 - Caso ocorra a ligação em tensão elétrica diferente da mencionada no produto;
 - Falta de manutenção do equipamento;
 - Instalação elétrica e/ou extensões deficientes/inadequadas;
 - Partes e peças desgastadas naturalmente.
- Estão excluídos da garantia, além do desgaste natural de partes e peças do produto, quedas, impactos e uso inadequado da ferramenta ou fora do propósito para o qual foi projetada.
- A garantia não cobre despesas de frete ou transporte do equipamento até a Assistência Técnica Autorizada, sendo que os custos serão de responsabilidade do consumidor



vonder®

CERTIFICADO DE GARANTIA

Modelo:	Nº de série:	Tensão: <input type="checkbox"/> 127 V~ <input type="checkbox"/> 220 V~
Cliente:	CPF/CNPJ:	
Endereço/Dirección:		
Cidade/Ciudad:	UF/Provincia:	CEP/Código Postal:
Fone/Teléfono:	E-mail:	
Revendedor:		
Nota fiscal Nº/Factura Nº:	Data da venda/Fecha venta: / /	
Nome do vendedor/Nombre vendedor:	Fone/Teléfono:	
Carimbo da empresa/Sello empresa:		
<p>A Garantia Contratual NÃO é válida para LOCADORAS, será concedida EXCLUSIVAMENTE Garantia Legal de 90 dias, conforme Código de Defesa do Consumidor (CDC). <small>La Garantía Contractual NO es válida para ALQUILADORAS, será concedida EXCLUSIVAMENTE Garantía Legal de 90 días, según el Código de Protección del Consumidor.</small></p>		