

vonder®

ASPIRADOR DE PÓ

Aspirador de polvo



MODELO

APV 1203

Imagens Ilustrativas/Imágenes Ilustrativas



Leia antes de usar e guarde este manual para futuras consultas.

Lea antes de usar y guarde este manual para futuras consultas.

1. Orientações Gerais

LEIA ESTE MANUAL ANTES DE UTILIZAR O ASPIRADOR DE PÓ



ATENÇÃO: guarde o manual para uma consulta posterior ou para repassar as informações para outras pessoas que venham a operar o aspirador de pó. Proceda conforme as orientações deste manual.

O revendedor não pode receber a devolução deste equipamento sem autorização prévia da VONDER.

Prezado usuário:

Este manual contém detalhes de instalação, funcionamento, operação e manutenção do Aspirador de Pó APV 1203 VONDER. **Este aspirador é indicado para uso doméstico.**



ATENÇÃO:

CASO ESTE EQUIPAMENTO APRESENTE ALGUMA NÃO CONFORMIDADE, ENCAMINHE-O PARA A ASSISTÊNCIA TÉCNICA AUTORIZADA VONDER MAIS PRÓXIMA.



ATENÇÃO:

AO UTILIZAR O ASPIRADOR DE PÓ DEVEM SER SEGUIDAS AS PRECAUÇÕES BÁSICAS DE SEGURANÇA A FIM DE EVITAR RISCOS DE CHOQUE ELÉTRICO E ACIDENTES.

2. Símbolos

Símbolos	Nome	Explicação
	Cuidado/Atenção	Alerta de segurança (riscos de acidentes) e atenção durante o uso
	Leia o manual de operações/instruções	Leia o manual de operações/instruções antes de utilizar o equipamento
	Descarte seletivo	Não descarte peças e partes do produto no lixo comum, procure separar e encaminhar para a coleta seletiva. Informe-se em seu município sobre locais ou sistemas de coleta seletiva.
	Utilize EPI (Equipamento de Proteção Individual)	Utilize Equipamento de Proteção Individual adequado para cada tipo de trabalho
	Classe isolamento II	Dupla isolamento
	Risco de choque elétrico	Cuidado ao manusear, risco de choque elétrico
	Instruções de ligação elétrica	Siga as instruções para a correta instalação do equipamento

Tab. 1 – Símbolos e seus significados

3. Instruções de Segurança

3.1 Segurança na operação



ATENÇÃO:

- Este aparelho não se destina à utilização por pessoas com capacidades físicas, sensoriais ou mentais reduzidas ou por pessoas com falta de experiência e conhecimento, a menos que estas tenham recebido instruções referentes à utilização do aparelho ou estejam sob a supervisão de uma pessoa responsável pela sua segurança;
- O Aspirador de Pó APV 1203 VONDER não deve ser utilizado por crianças ou pessoas que não tenham lido e compreendido este manual;
- Recomenda-se que as crianças sejam vigiadas para assegurar que elas não estejam brincando com o aparelho.

Não utilize o Aspirador de Pó APV 1203 VONDER se o cordão elétrico ou partes de segurança estiverem danificadas.

- Utilize apenas peças e partes originais para garantir a segurança do equipamento;
- Nunca substitua peças ou partes pessoalmente e nem solicite a outra pessoa para fazê-lo. Leve sempre o aspirador de pó à Assistência Técnica Autorizada VONDER mais próxima;
- Não utilize o aspirador de pó caso o interruptor não funcione adequadamente e nunca faça “ligação direta”. Consulte a Assistência Técnica Autorizada VONDER mais próxima;
- Mantenha o aspirador de pó em local plano durante a operação, manuseio, transporte e estocagem. A queda brusca do aspirador de pó poderá causar danos ao mesmo;
- Se durante a utilização acontecer uma queda ou quebra de alguma parte do equipamento, desligue-o imediatamente;
- Ruído em excesso pode provocar danos à audição. Utilize sempre EPIs (Equipamentos de Proteção Individual), como protetores auriculares e não permita que outras pessoas permaneçam no ambiente com ruído excessivo e sem proteção;
- Certifique-se que o filtro está corretamente instalado antes de cada trabalho.

Nunca utilize o Aspirador de Pó APV 1203 VONDER nas seguintes situações:

- Para aspirar poeiras perigosas ou substâncias inflamáveis, explosivas, tóxicas, corrosivas, voláteis ou similares.
- Para aspirar pontas de cigarros, brasas ou quaisquer tipos de líquidos ainda quentes, pois pode haver risco de explosão;
- Para aspirar líquidos explosivos como gasolina, álcool, solventes ou detergentes agressivos, entre outros;
- Para aspirar partículas muito finas como gesso, cimento, toner e talco. Estas partículas podem ir diretamente para o motor ou até mesmo saturar o filtro e provocar a queima do motor;
- Para aspirar objetos muito grandes como pedaços de papéis e de tecidos, pois podem obstruir a passagem de

ar ou causar danos nos elementos filtrantes;

- Para aspirar objetos cortantes como pedaços de vidros, grampos, alfinetes e agulhas. Estes podem danificar o saco para pó e provocar ferimentos no momento da remoção da sujeira.
- Para aspirar em ambientes com poeira suspensa no ar ou névoa úmida. Sob risco de causar a queima do motor.

3.2 Segurança na ligação elétrica



ATENÇÃO:

As instruções abaixo devem ser seguidas para a instalação elétrica do Aspirador de Pó APV 1203 VONDER:

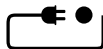

- A instalação da energia elétrica deve ser feita por um profissional qualificado e de acordo com a norma IEC 60364-1;
- Antes de ligar o aspirador de pó na rede elétrica verifique se a tensão da rede elétrica é compatível com o a tensão do aspirador de pó.



Risco de choque elétrico

O cordão elétrico deve estar sempre em perfeitas condições. Se for encontrada qualquer não conformidade, encaminhe o Aspirador de Pó APV 1203 VONDER imediatamente à Assistência Técnica Autorizada VONDER mais próxima.

Se o cordão elétrico estiver danificado, ele deve ser substituído por um assistente técnico autorizado afim de evitar riscos.

- Nunca transporte o aspirador de pó segurando pelo cordão elétrico e também nunca puxe o cordão elétrico para desconectar o plugue da tomada. Proteja o cordão elétrico ou extensão do calor, óleo ou superfícies abrasivas e cortantes;
- O cordão elétrico deve estar sempre totalmente desenrolado para evitar seu superaquecimento;
- Os plugues das extensões devem ser mantidos limpos e secos;
- Se alguma extensão for utilizada, os plugues devem ficar em local seco, sem contato com a água;
- Extensões impróprias e adaptações nos plugues podem resultar em choque elétrico;
- Nunca toque no plugue com luvas, mãos e roupas molhadas ou trabalhe em ambientes alagados ou sob chuva;
- Verifique se os cordões elétricos estão corretamente conectados antes de ligar o equipamento à rede elétrica;
- Se o cordão de alimentação estiver danificado, ele deve ser substituído pela assistência técnica autorizada VONDER, a fim de evitar riscos.

**ATENÇÃO:**

Para o uso de extensões as bitolas dos cordões elétricos aumentam de acordo com o comprimento. Para isso, deve ser seguida a tabela abaixo:

Bitola	Comprimento máximo
1,0 mm ²	12,5 m
1,5 mm ²	20 m
2,5 mm ²	30 m

Tab. 2 – Bitola do cordão elétrico da extensão

**IMPORTANTE:**

Se a rede de alimentação elétrica for precária, ao ligar o Aspirador de Pó APV 1203 VONDER poderá haver uma queda de tensão da rede elétrica. Isto poderá influenciar no funcionamento de outros equipamentos. Um exemplo de uma rede elétrica precária é ao ligar o aspirador de pó, o brilho das lâmpadas apresentar queda de intensidade luminosa.

3.3 Inspeção do equipamento

Ao iniciar a utilização, examine cuidadosamente o aspirador de pó, verificando se o mesmo apresenta alguma anomalia ou não conformidade de funcionamento. Caso seja encontrada alguma anomalia ou não conformidade encaminhe-o à Assistência Técnica Autorizada VONDER mais próxima.

3.4 Segurança na limpeza e manutenção**ATENÇÃO:**

- Certifique-se que o Aspirador de Pó APV 1203 VONDER está desligado e com o plugue fora da tomada antes de iniciar a sua limpeza ou manutenção;
- Nunca abra a carcaça do aspirador. Sempre que precisar de algum ajuste ou manutenção, leve-o à Assistência Técnica Autorizada VONDER mais próxima.

4. Instalação**4.1 Ambiente**

- O Aspirador de Pó APV 1203 VONDER deve estar instalado em ambiente seco, limpo e sem a presença de materiais corrosivos, inflamáveis ou gases explosivos;
- O aspirador de pó não deve ser exposto ao sol e a chuva;
- Nunca utilize o aspirador de pó em ambientes com risco de explosão;
- Não instale em superfícies com vibração;
- Certifique-se que o filtro está corretamente instalado antes de cada trabalho

4.2 Componentes

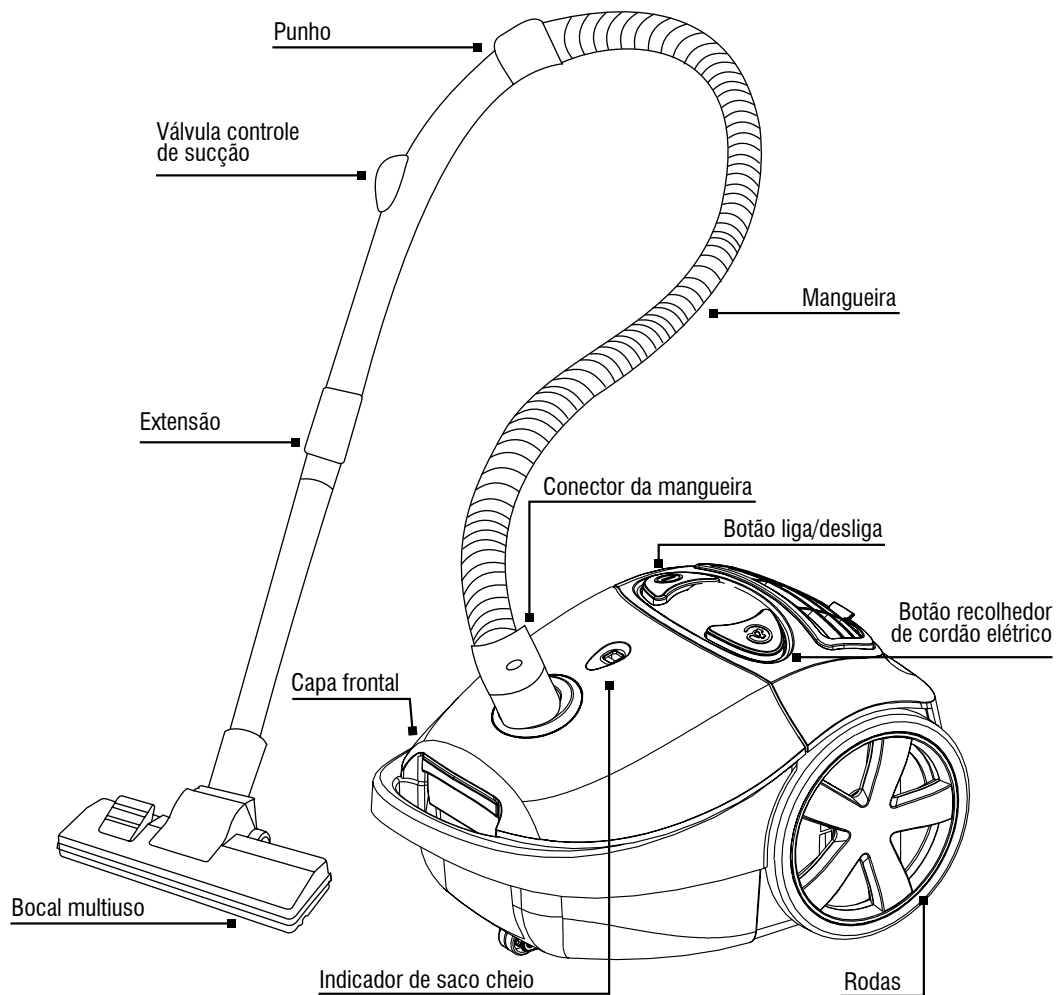

Fig. 1 – Componentes

4.3 Montagem

- Não instale o aspirador de pó (na posição vertical) em uma superfície com inclinação superior a 10°, risco de tombamento;
- Encaixe o conector da mangueira no bocal da conexão conforme mostra a Fig. 2;

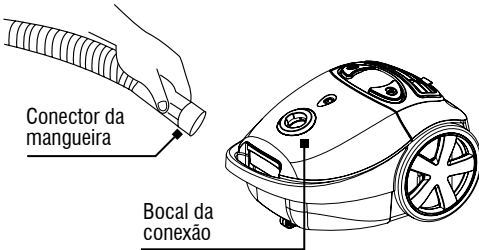

Fig. 2 – Conectando a mangueira no aspirador

- Conecte o punho no tubo extensor e, em seguida, gire para finalizar a conexão, conforme mostra a Fig.3;

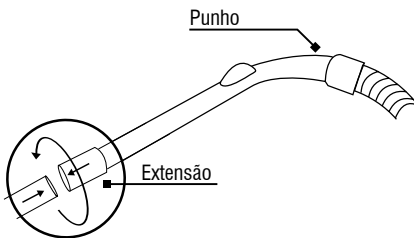

Fig. 3 – Conectando o punho na extensão

- Conecte o tubo de aspiração no bocal multiuso, no bocal escova ou no bocal para cantos, conforme mostra a Fig. 4.

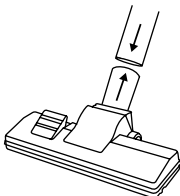



Fig. 4 – Montagem do bocal multiuso

- Para acionar a escova do bocal multiuso, pressione o pedal para a posição . Indicado para limpeza de estofados e tecidos;
- Para sair da função escova, basta pressionar o pedal para a posição .
- O bocal para cantos pode ser usado com ou sem escova. Para limpeza de estofados e tecidos utilize o bocal com escova. Fig. 5

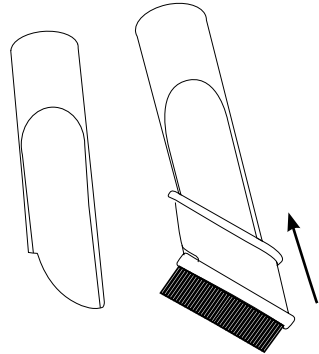

Fig. 5 – Bocal sem e com escova

- Posição de trabalho, conforme Fig. 6.

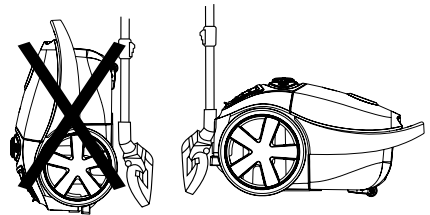

Fig. 6 – Posição de trabalho

5. Operação

Para o correto funcionamento do Aspirador de Pó APV 1203 VONDER proceda da seguinte maneira:

- Primeiro siga todas as instruções do item 4 “Instalação” deste manual;



ATENÇÃO:

Certifique-se que a tensão da rede elétrica é compatível com a tensão do aspirador antes de conectar o plugue à tomada.

- Pressione levemente o botão de liberação do cordão elétrico, conforme mostra a Fig. 7. Desenrole por completo a extensão para evitar o aquecimento excessivo do cordão elétrico. Estenda o cordão elétrico até a marca amarela, que simboliza que a extensão está chegando ao seu fim. Nunca ultrapasse a marca vermelha do cordão elétrico. Para rebobinar o cordão elétrico, pressione novamente o botão de liberação até que o cordão seja recolhido por completo.

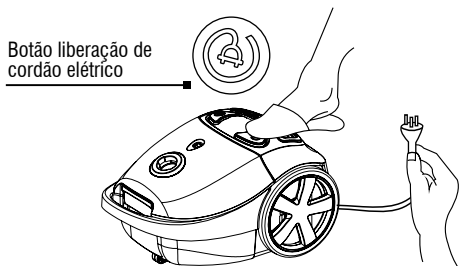

Fig. 7 – Liberação do cordão elétrico

- Pressione levemente o botão liga/desliga para acionar o Aspirador de Pó APV 1203 VONDER, conforme mostra a Fig. 8. Para desligar, basta pressionar o botão mais uma vez;

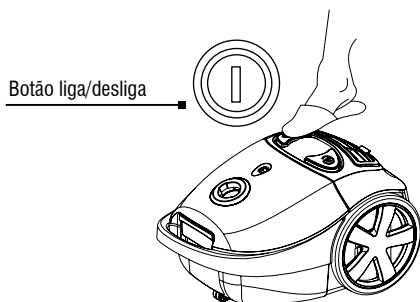

Fig. 8 – Ligar/desligar o aspirador de pó

- É possível regular a sucção do aspirador de pó. Quando for aspirar materiais mais frágeis, abra a válvula de sucção, conforme mostra a Fig. 9. Desta forma, a força de aspiração será menor;

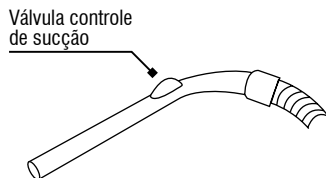

Fig. 9 – Regulagem da força de sucção

- O aspirador de pó indicará quando o saco de pó estiver cheio, através de indicador vermelho no visor, conforme Fig. 10;



Fig. 10 – Indicador de coletor cheio

5.1 Troca do saco de pó

ATENÇÃO:

Certifique-se o aspirador está desligado e com o plugue fora da tomada.

Sempre verifique se o saco de pó está instalado e devidamente conectado antes de utilizar o aspirador de pó.

Assim que o indicador de coletor cheio ficar vermelho, é necessária a substituição do saco de pó. Antes de efetuar a substituição, ligue o aspirador em sua potência máxima com o bocal distante do piso ou de qualquer superfície e se o indicador continuar vermelho então efetue a troca do saco de pó.

Para substituição do saco de pó proceda da seguinte maneira:

1. Retire a mangueira de sucção;
2. Pressione a trava da tampa e puxe a tampa frontal. Fig. 11;

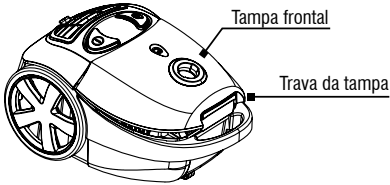

Fig. 11 – Abrindo a tampa frontal

3. Remova o suporte com o saco de pó. Fig. 12;

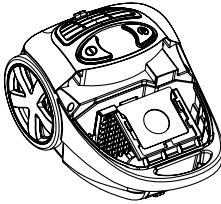

Fig. 12 – Removendo o suporte com o saco de pó

4. Retire o saco de pó do suporte, conforme mostra a Fig. 13 ;

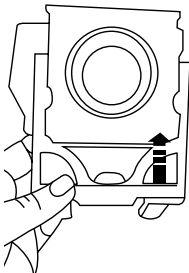

Fig. 13 – Removendo o saco de pó do suporte

5. Coloque o novo saco de pó no suporte, conforme mostra a Fig. 14;

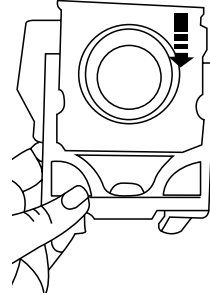

Fig. 14 – Instalando um novo saco para pó

6. Monte novamente o suporte com o saco de pó no aspirador;
7. Feche a tampa frontal, conforme Fig. 15.

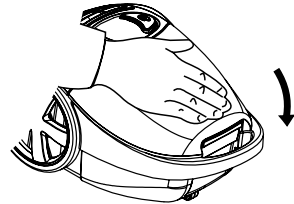

Fig. 15 – Fechar a tampa

6. Manutenção e Serviço



ATENÇÃO:

Antes de começar a limpeza, verifique se o aspirador está desligado e com o cordão elétrico fora da tomada.

- Remova a sujeira superficial com um pano;
- Certifique-se que os cabos, conectores e mangueira estão em boas condições. Caso haja alguma anomalia, substitua os mesmos imediatamente;
- Nunca utilize solventes ou outros produtos químicos para efetuar a limpeza do aspirador;
- Nunca mergulhe o aparelho na água ou qualquer outro líquido.

Para substituição de peças e partes o usuário deve levar o aspirador de pó em uma Assistência Técnica Autorizada VONDER.

As vistas explodidas dos aspiradores de pó com suas respectivas peças podem ser acessadas através de nosso site: www.vonder.com.br.

6.1 Limpeza dos filtros de entrada e saída de ar

ATENÇÃO: O equipamento não pode trabalhar com filtros saturados (entupidos).

Realize frequentemente a limpeza dos filtros de entrada e saída de ar do aspirador de pó, seguindo os seguintes passos:

1. Abra a tampa frontal do aspirador, remova o saco de pó e retire o filtro de entrada, conforme Fig. 16;
2. Abra a tampa do filtro de saída e retire o filtro. Conforme Fig. 17;

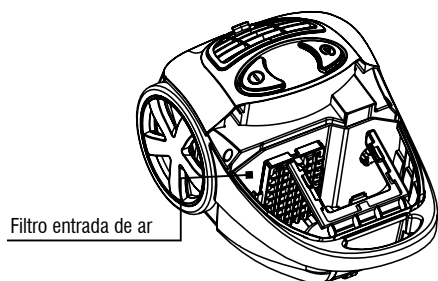

Fig. 16 – Filtro de entrada de ar

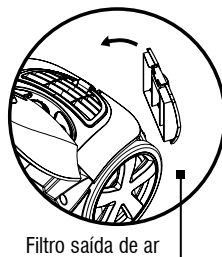

Fig. 17 – Filtro saída de ar

3. Lave-os cuidadosamente. Caso os filtros estejam avariados, substitua-os por novos;

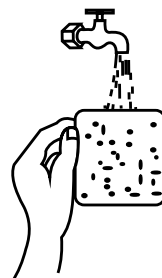

Fig. 18 – Lavar os filtros

4. Para os filtros que foram lavados, deixe-os secar a sombra;

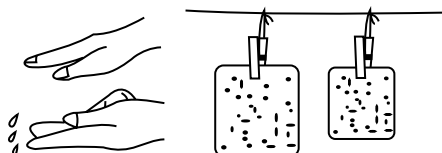



Fig. 19 – Secagem dos filtros

5. Recoloque os filtros cada qual em seu devido compartimento;
6. Feche as tampas dos filtros.

7. Descrição técnica

7.1 Características técnicas

Item	APV 1203	
Código	68.64.120.310	68.64.120.320
Tensão	127 V~	220 V~
Frequência	60 Hz	
Fase	1 - Monofásico	
Potência	1200 W	
Capacidade	3 L	
Classe de Isolação	II / 	
Nível de potência sonora	90 dB	91 dB
Comprimento da mangueira de sucção	Aprox. 2,5 m	
Recolhimento automático do cordão elétrico	Sim	
Comprimento cordão elétrico	5 m	
Massa aproximada	5,8 kg	

Tab. 3 – Características técnicas

7.2 Normas para aspiradores de pó

IEC 60335 - 1

Segurança de aparelhos eletrodomésticos e similares. Parte 1: requisitos gerais.

IEC 60335-2-2

Segurança de aparelhos eletrodomésticos e similares. Parte 2: requisitos particulares para aspiradores de pó e aparelhos de limpeza por sucção de água

Tab. 4 – Normas

8. Resolução de problemas

Nº	Problema	Análise	Solução
1	Aspirador não liga.	Não está com o plugue conectado na tomada.	Conecte o plugue na tomada.
		Problemas na tomada.	Teste o aspirador em outras tomadas.
		Problemas no plugue.	Encaminhe o aspirador para a assistência técnica VONDER mais próxima para a troca do plugue.
		Problemas na extensão.	Substitua a extensão.
2	Redução da capacidade de sucção.	Problemas no interruptor liga/desliga.	Encaminhe o aspirador para a assistência técnica VONDER mais próxima para a troca do interruptor.
		Obstrução por objeto grande/estranho.	Retire a mangueira, tubos e conectores e efetue a limpeza dos mesmos.
		Problemas na mangueira (furos, ou amassamento).	Troque a mangueira.
		Filtro de ar obstruído.	Efetue a limpeza do filtro de ar, conforme capítulo 6.1 deste manual.
		Saco de pó cheio.	Efetue a troca do saco de pó, conforme o capítulo 5.1 deste manual.
3	Pó saindo pelo aparelho durante a sucção.	Mangueira ou acessórios mal conectados.	Verifique as conexões do aspirador de pó.
		Variação da energia elétrica.	Aguarde a estabilização da energia elétrica.
		Saco de pó danificado (com furo ou rasgado)	Substitua o saco de pó, conforme capítulo 5.1 deste manual.
		Saco de pó cheio.	Substitua o saco de pó, conforme capítulo 5.1 deste manual.
		Saco de pó instalado incorretamente.	Proceda conforme o capítulo 5 deste manual.
4	Cordão elétrico está pesado para desenrolar.	Filtro de ar obstruído.	Efetue a limpeza do filtro de ar, conforme capítulo 6.1 deste manual.
		Sistema pode estar enroscado.	Puxe e recolha o cordão elétrico algumas vezes.
5	Cordão elétrico não está enrolando.	Sistema pode estar enroscado.	Puxe o cordão elétrico por completo e auxilie no recolhimento algumas vezes, até que o sistema volte a funcionar normalmente.
6	Motor faz barulho, mas não funciona.	Fornecimento de energia insuficiente.	Verifique se as especificações da rede de energia elétrica estão compatíveis com o aspirador de pó.
7	Outros.		Encaminhe o aspirador de pó a uma assistência técnica autorizada VONDER.

Tab. 5 – Resolução de problemas



ATENÇÃO:

SE O ASPIRADOR DE PÓ APRESENTAR ALGUMA ANOMALIA DE FUNCIONAMENTO, ENCAMINHE-O PARA A ASSISTÊNCIA TÉCNICA VONDER MAIS PRÓXIMA. NUNCA PERMITA QUE PESSOAS QUE NÃO SEJAM TÉCNICOS AUTORIZADOS CONSERTEM O EQUIPAMENTO.

9. Conjunto que acompanha o produto

Aspirador de Pó APV 1203 VONDER	1 unidade
Manual de instruções	1 unidade
Certificado de garantia	1 unidade
Saco de pó	1 unidade
Tubo extensor	3 unidades
Bocal multiuso	1 unidade
Bocal escova para cantos	1 unidade
Bocal para cantos	1 unidade
Tubo flexível	1 unidade

10. Transporte, movimentação e armazenagem



ATENÇÃO:

Cuidado ao transportar e manusear o aspirador de pó APV 1203 VONDER, quedas e impactos podem danificar o seu sistema de funcionamento.

- A armazenagem deve ser em ambiente seco e arejado, livre de umidade e gases corrosivos;
- Mantenha o aspirador de pó protegido do sol, chuva e umidades;
- Após o uso, é recomendado limpar o produto e colocar novamente na embalagem para a estocagem;
- Sujeira, ácido e outras propriedades no ar não devem exceder as condições de normas de segurança do trabalho.

11. Descarte



A VONDER integra a ABREE - Associação Brasileira de Reciclagem de Eletroeletrônicos e Eletrodomésticos, que gerencia a logística reversa de produtos e embalagens.

Para o descarte do produto de forma ambientalmente correta, localize um ponto de recebimento mais próximo no site da ABREE: <http://abree.org.br>.



Não descarte os componentes elétricos, eletrônicos, peças e partes do aspirador de pó no lixo comum. Separe e encaminhe-os para coleta seletiva.

Informe-se em seu município sobre locais ou sistemas de coleta seletiva.

1. Orientaciones Generales

LEA ESTE MANUAL ANTES DE UTILIZAR LO ASPIRADOR DE POLVO



ATENCIÓN: guarde el manual para una consulta posterior o para repasarles las informaciones a otras personas que puedan operar la aspiradora de polvo. Proceda de acuerdo a las orientaciones de este manual.

El revendedor no puede aceptar la devolución de este equipo sin la autorización previa de VONDER.

Estimado usuario:

Este manual contiene los detalles de instalación, funcionamiento, operación y mantenimiento de el Aspirador de Polvo APV 1203 VONDER. **Esta aspiradora está recomendada para uso doméstico.**



ATENCIÓN:

EN CASO DE QUE ESTE EQUIPAMIENTO PRESENTE ALGÚN DESPERFECTO, ENVÍELO A LA ASISTENCIA TÉCNICA AUTORIZADA VONDER MÁS PRÓXIMA.



ATENCIÓN:

AL UTILIZAR LA ASPIRADORA DE POLVO DEBEN SER SEGUIDAS LAS PRECAUCIONES BÁSICAS DE SEGURIDAD CON EL FIN DE EVITAR RIESGOS DE DESCARGA ELÉCTRICA Y ACCIDENTES.

2. Símbolos

Símbolos	Nombre	Explicación
	Cuidado/Atención	Alerta de seguridad (riesgos de accidentes) y atención durante el uso
	Manual de operaciones/instrucciones	Manual con informaciones e instrucciones de uso y operación
	Eliminación de residuos	Residuos eléctricos no deben ser desechados con residuos residenciales comunes. Envíelos para reciclaje
	Utilice EPI (Equipamiento de Protección Individual)	Utilice un Equipamiento de Protección Individual adecuado para cada tipo de trabajo
	Clase aislamiento II	Doble aislamiento
	Riesgo de descarga eléctrica	Cuidado al utilizar, riesgo de descarga eléctrica
	Instrucciones de instalación eléctrica	Seguir las instrucciones para la correcta instalación del equipo

Tab. 1 – Símbolos y sus significados

3. Instrucciones de Seguridad

3.1 Seguridad en la operación



ATENCIÓN:

- *Este aparato no está destinado a ser utilizado por personas con capacidades físicas, sensoriales o mentales reducidas o por personas con falta de experiencia y conocimiento, a menos que estas hayan recibido instrucciones referentes a la utilización del aparato o estén bajo la supervisión de una persona responsable por su seguridad;*
- *La aspiradora de Polvo APV 1203 VONDER no debe ser utilizada por niños o personas que no hayan leído y comprendido este manual;*
- *Se recomienda que los niños sean supervisados para asegurar que no juegan con el dispositivo.*

No utilice el Aspirador de Polvo APV 1203 VONDER si el cable eléctrico o partes de seguridad están dañadas.

- *Utilice solamente piezas y partes originales para garantizar la seguridad del equipamiento;*
- *Nunca sustituya piezas o partes personalmente y no le solicite a otra persona que lo haga. Lleve siempre la aspiradora de polvo a la Asistencia Técnica Autorizada VONDER más próxima;*
- *No utilice la aspiradora de polvo en caso de que el interruptor no funcione adecuadamente y nunca haga "conexión directa". Consulte la Asistencia Técnica Autorizada VONDER más próxima;*
- *Mantenga la aspiradora de polvo en un lugar plano durante la operación, utilización, transporte y almacenamiento. La caída brusca de la aspiradora de polvo podrá causarle daños a la misma;*
- *Si durante la utilización sucede una caída o se quiebra alguna parte del equipamiento, apáguelo inmediatamente;*
- *El ruido en exceso puede provocar danos a la audición. Utilice siempre EPIs (Equipamientos de Protección Individual), como protectores auriculares y no permita que otras personas permanezcan en el ambiente con ruido excesivo y sin protección.*

Nunca utilice el Aspirador de Polvo APV 1203 VONDER para aspirar:

- *Para aspirar polvo peligroso o sustancias inflamables, explosivas, tóxicas, corrosivas, volátiles o similares.*
- *Cualquier tipo de líquido, puntas de cigarrillos o brasas aún calientes, pues puede existir el riesgo de explosión;*
- *Para aspirar líquidos explosivos como gasolina, alcohol, solventes o detergentes agresivos, entre otros;*
- *Partículas muy finas como yeso, cemento, tóner y talco. Estas partículas pueden ir directamente al motor o incluso saturar el filtro y hacer que el motor se quemé;*
- *Objetos muy grandes como pedazos de papeles y de tejidos, pues pueden obstruir el pasaje de aire o causar daños a los elementos del filtro;*
- *Objetos cortantes como pedazos de vidrios, grapas, alfileres y agujas. Estos pueden dañar la bolsa para polvo y provocar heridas en el momento de la retirada de los residuos;*
- *Asegúrese que el filtro está correctamente instalado antes de cada trabajo.*
- *Para aspirar en entornos con polvo en el aire o niebla húmeda. En riesgo de provocar el desgaste del motor.*

3.2 Seguridad en la instalación eléctrica



ATENCIÓN:

Las instrucciones de más abajo deben ser seguidas para la instalación eléctrica de el Aspirador de Polvo APV 1203 VONDER:

- *La instalación de la energía eléctrica debe ser realizada por un profesional calificado y de acuerdo a la norma IEC 60364-1;*
- *Antes de conectar la aspiradora de polvo a la red eléctrica verifique se la tensión de la red eléctrica es compatible con la tensión de la aspiradora de polvo.*



Riesgo de descarga eléctrica

El cable eléctrico debe estar siempre en perfectas condiciones. Si se encuentra cualquier desperfecto, envíe el Aspirador de Polvo APV 1203 VONDER inmediatamente a la Asistencia Técnica Autorizada VONDER más próxima.

Si el cable eléctrico está dañado, debe ser sustituido por un asistente técnico autorizado para evitar riesgos.

- *Nunca transporte la aspiradora de polvo sujetándola por el cable eléctrico y tampoco puje el cable eléctrico para desconectar el enchufe de la red eléctrica. Proteja el cable eléctrico o alargue del calor, aceite o superficies abrasivas y cortantes;*
- *El cable eléctrico debe estar siempre totalmente desenrollado para evitar su sobrecalentamiento;*
- *Los enchufes de los alargues deben ser mantenidos limpios y secos;*
- *Si se utiliza algún alargue, los enchufes deben quedar en un lugar seco, sin contacto con el agua;*
- *Alargues inadecuados y adaptaciones en los enchufes pueden resultar en descarga eléctrica;*
- *Nunca toque el enchufe con guantes, manos y ropa mojada o trabaje en ambientes inundados o bajo lluvia;*
- *Verifique si los cables eléctricos están correctamente conectados antes de conectar el equipamiento a la red eléctrica;*
- *Si el cable de alimentación está dañado, debe ser sustituido por la asistencia técnica autorizada VONDER, con el fin de evitar riesgos.*



ATENCIÓN:

Para el uso de alargues los calibres de los cables eléctricos aumentan de acuerdo al largo. Para eso, debe ser seguida la tabla de abajo:

Calibre	Largo máximo
1,0 mm ²	12,5 m
1,5 mm ²	20 m
2,5 mm ²	30 m

Tab. 2 – Calibre del cable eléctrico del alargue

**IMPORTANTE:**

Si la red de suministro eléctrico es precaria, al encender el Aspirador de Polvo APV 1203 VONDER podrá haber una caída de la tensión de la red eléctrica. Esto puede influenciar el funcionamiento de otros equipamientos. Un ejemplo de una red eléctrica precaria es cuando al encender la aspiradora de polvo, el brillo de las lámparas presenta una disminución de intensidad luminosa.

3.3 Control del equipamiento

Al iniciar la utilización, examine cuidadosamente la aspiradora de polvo, verificando si la misma presenta alguna anomalía o desperfecto de funcionamiento. En caso de que se encuentre alguna anomalía o desperfecto envíelo a la Asistencia Técnica Autorizada VONDER más próxima.

3.4 Segurança na limpeza e manutenção**ATENCIÓN:**

Asegúrese que el Aspirador de Polvo APV 1203 VONDER está apagada y con el enchufe fuera de la red eléctrica antes de iniciar su limpieza o mantenimiento;

Nunca abra el armazón de la aspiradora. Siempre que precise algún ajuste o mantenimiento, llévela a la Asistencia Técnica Autorizada VONDER más próxima.

4. Instalación**4.1 Ambiente**

- *La Aspirador de Polvo APV 1203 debe estar instalada en un ambiente seco, limpio y sin la presencia de materiales corrosivos, inflamables o gases explosivos;*
- *La aspiradora de polvo no debe ser expuesta al sol y a la lluvia;*
- *Nunca utilice la aspiradora de polvo en ambientes con riesgo de explosión;*
- *No la instale en superficies con vibración;*
- *Asegúrese que el filtro está correctamente instalado antes de cada trabajo.*

4.2 Componentes

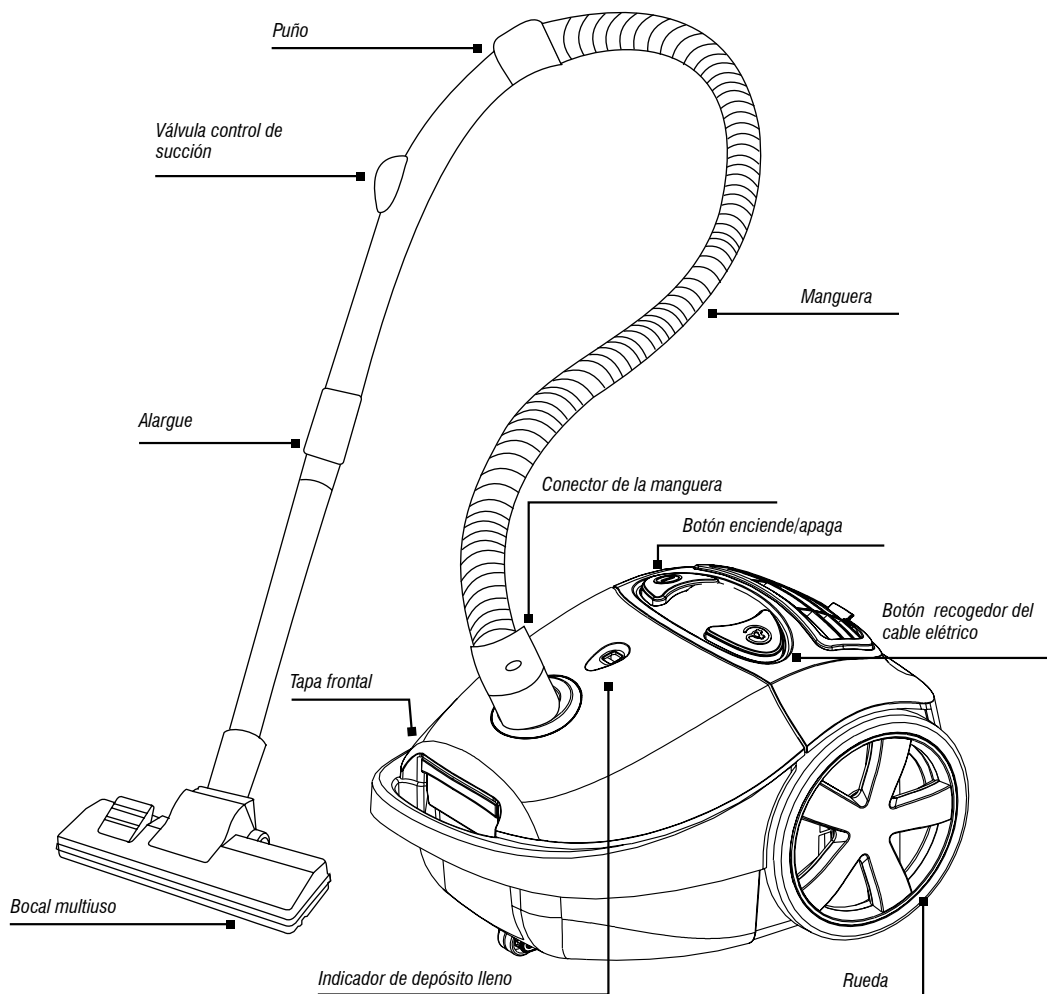

Fig. 1 – Componentes

4.3 Montaje

- No instale la aspiradora de polvo (en la posición vertical) en una superficie con inclinación superior a 10°, por riesgo de vuelco;
- Encaje el conector de la manguera en la boquilla de la conexión de acuerdo a como se muestra en la Fig. 2;

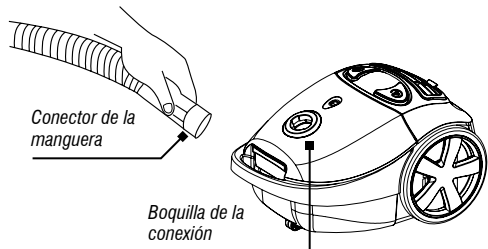

Fig. 2 – Conectando el alargue en la lanza

- Conecte el puño en el alargue, en seguida, gire para finalizar la conexión, de acuerdo a como se muestra en la Fig. 3;

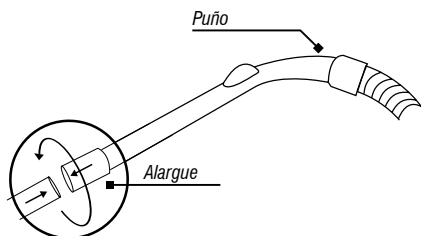

Fig. 3 – Conectando el puño al alargue

- Conecte el tubo de aspiración en la boquilla multiuso, en la boquilla cepillo o en la boquilla para rincones, de acuerdo a como se muestra en la Fig. 4;

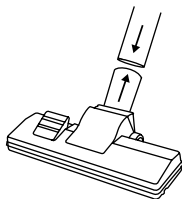

Fig. 4 – Montaje de la boquilla multiuso

- Para accionar el cepillo de la boquilla multiuso, presione el pedal para la posición . Indicador para limpieza de tapizados y tejidos;

- Para salir de la función cepillo, basta presionar el pedal para la posición .
- La boquilla para rincones puede ser usada con o sin cepillo. Para limpieza de tapizados y tejidos utilice la boquilla con cepillo. Fig. 5

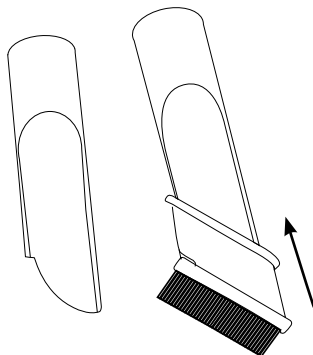

Fig. 5 – Boquilla sin y con cepillo

- Posición de trabajo, de acuerdo a la Fig. 6.

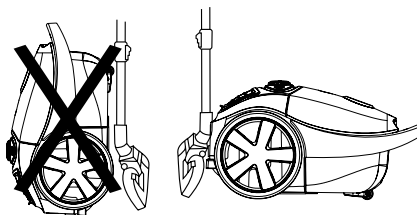

Fig. 6 – Posición de trabajo

5. Operación

Para el correcto funcionamiento de el Aspirador de Polvo APV 1203 VONDER proceda de la siguiente manera:

- Primero siga todas las instrucciones del ítem 4 “Instalación” de este manual;



Atención:

Certifíquese de que la tensión de la red eléctrica es compatible con la tensión de la aspiradora antes de conectar el enchufe a la red eléctrica.

- Presione suavemente el botón de desenrollado del cable eléctrico, de acuerdo a como se muestra en la Fig. 7.

Desenrolle por completo el alargue para evitar el calentamiento excesivo del cable eléctrico. Extienda el cable eléctrico hasta la marca amarilla, que simboliza que el alargue está llegando a su fin. Nunca sobrepase la marca roja del cable eléctrico. Para rebobinar el cable eléctrico, presione nuevamente el botón de desenrollado hasta que el cable sea recogido por completo;

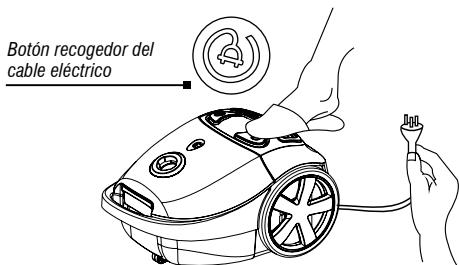

Fig. 7 – Liberación del cable eléctrico

- Presione levemente el botón enciende/apaga para accionar el Aspirador de Polvo APV 1203 VONDER, de acuerdo a como se muestra en la Fig. 8. Para apagar, basta presionar el botón una vez más;

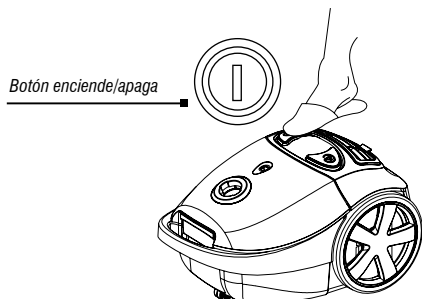

Fig. 8 – Encender/apagar la aspiradora de polvo

- Es posible regular la succión de la aspiradora de polvo. Cuando vaya a aspirar materiales más frágiles, abra la válvula de succión, de acuerdo a como se muestra en la Fig. 9. De esta forma, la fuerza de aspiración será menor;

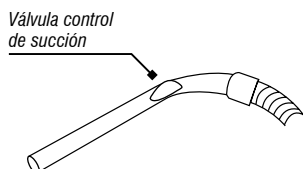

Fig. 9 – Regulación de la fuerza de succión

La aspiradora de polvo indicará cuando la bolsa de polvo esté

llena, a través de un indicador rojo en el visor, de acuerdo a la Fig. 10.

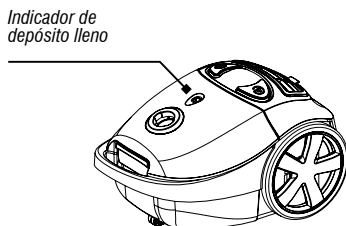

Fig. 10 – Indicador de depósito lleno

5.1 Cambio de la bolsa de polvo

ATENCIÓN:

Certifíquese si la aspiradora está apagada y con el enchufe fuera de la red eléctrica;

Siempre verifique si la bolsa de polvo está instalada y debidamente conectada antes de utilizar la aspiradora de polvo;

Cuando el indicador de depósito lleno se encienda, es necesaria la sustitución de la bolsa de polvo. Antes de efectuarla, encienda la aspiradora en su potencia máxima con la boquilla distante del piso o de cualquier superficie y si el indicador continua rojo entonces efectúe el cambio de la bolsa de polvo.

Para la sustitución de la bolsa de polvo proceda de la siguiente manera:

1. Retire la manguera de succión;
2. Presione la traba de la tapa y púje la tapa frontal;

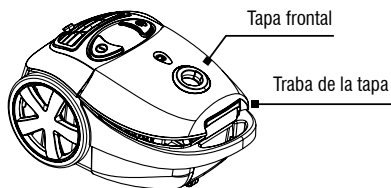

Fig. 11 – Abriendo la tapa frontal

3. Retire el soporte con la bolsa de polvo;

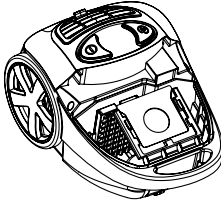

Fig. 12 – Retirando el soporte con la bolsa de polvo.

4. Retire la bolsa de polvo del soporte, de acuerdo a como se muestra en la Fig. 13;

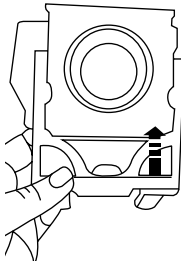

Fig. 13 – Retirando la bolsa de polvo del soporte

5. Coloque la nueva bolsa de polvo en el soporte, de acuerdo a como se muestra en la Fig. 14.

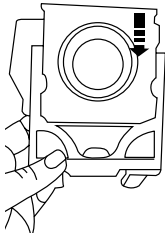

Fig. 14 – Instalando una nueva bolsa para polvo

6. Monte nuevamente el soporte con la bolsa de polvo en la aspiradora



Fig. 15 – Cerrar la tapa

6. Mantenimiento y servicio



ATENCIÓN :

Antes de empezar la limpieza, verifique si la misma está apagada y con el cable eléctrico desenchufado.

- Retire la suciedad superficial con un paño;
- Asegúrese que los cables, conectores, manguera están en buenas condiciones. En caso de que haya alguna anomalía, sustituya los mismos inmediatamente;
- Nunca utilice solventes u otros productos químicos para efectuar la limpieza de la aspiradora;
- Nunca sumerja el aparato en agua u otro líquido.

Para la sustitución de piezas y partes el usuario debe llevar la aspiradora de polvo a una Asistencia Técnica Autorizada VONDER.

Las vistas extendidas de las aspiradoras de polvo con sus respectivas piezas pueden ser accedidas a través de nuestro site: www.vonder.com.br.

6.1 Limpieza de los filtros de entrada y salida de aire

ATENCIÓN: El equipo no puede funcionar con filtros saturados (obstruidos).

Realice frecuentemente la limpieza de los filtros de entrada y salida de aire de la aspiradora de polvo, siguiendo los siguientes pasos:

1. Abra la tapa frontal del aspirador, retire la bolsa de polvo y retire el filtro de entrada, de acuerdo a la fig. 16;
2. Abra la tapa del filtro de salida y retírelo. De acuerdo a la fig. 17;

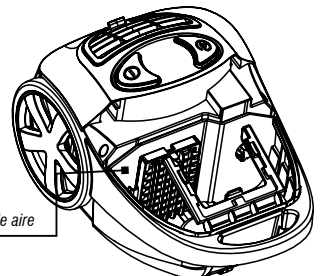
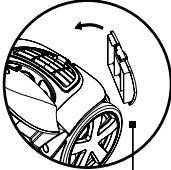

Fig. 16 – Filtro de entrada de aire



Filtro salida de aire

Fig. 17 – Filtro salida de aire

- Lávalos cuidadosamente. En caso de que los filtros estén dañados, sustitúyalos por nuevos;

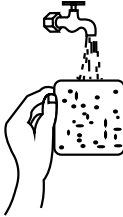

Fig. 18 – Lavar los filtros

- Deje secar, a la sombra, los filtros que fueron lavados;

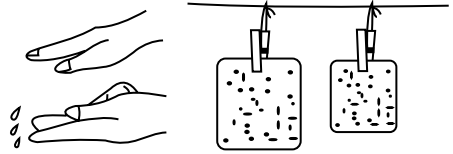

Fig. 19 – Secar el filtro

- Recoloque los filtradores, cada cual en su debido compartimiento;
- Cierre las tapas de los filtros.

7. Descripción técnica

7.1 Características técnicas

Item	APV 1203	
Código	68.64.120.310	68.64.120.320
Tensión	127 V~	220 V~
Frecuencia	60 Hz	
Fase	1 - Monofásico	
Potencia	1200 W	
Capacidad	3 L	
Clase de aisla	II / □	
Nivel de potencia sonora	90 dB	91 dB
Largo de la manguera de succión	Aprox. 2,5 m	
Recogimiento automático del cable eléctrico	Si	
Largo cable eléctrico	5 m	
Masa aproximada	5,8 kg	

Tab. 3 – Características técnicas

7.2 Normas para aspiradoras de polvo

ABNT NBR NM 60335 - 1

Seguridad de aparatos electrodomésticos y similares.
Parte 1: Requisitos generales.

IEC 60335-2-2

Seguridad de aparatos electrodomésticos y similares.
Parte 2: Requisitos particulares para aspiradoras de polvo y aparatos de limpieza por succión de agua.

Tab. 4 – Normas

8. Resolución de problemas

Nº	Problema	Análisis	Solución
1	Aspirador no enciende.	La máquina no está con el enchufe conectado a la red eléctrica.	Conecte el enchufe a la red eléctrica.
		Problemas en la red eléctrica.	Pruebe la aspiradora en otros enchufes.
		Problemas en el enchufe.	Envíe la aspiradora a la Asistencia Técnica VONDER más próxima para el cambio del enchufe.
		Problemas en el alargue.	Sustituya el alargue.
	Problemas en el interruptor enciende/apaga.	Envíe la aspiradora a la Asistencia Técnica VONDER más próxima para el cambio del enchufe.	
2	El cable eléctrico está pesado para desenrollar.	El sistema puede estar enroscado.	Puje y recoja el cable eléctrico algunas veces.
3	El cable eléctrico no se está enrollando.	El sistema puede estar enroscado.	Puje el cable eléctrico por completo y auxilie en el recogido algunas veces, hasta que el sistema vuelva a funcionar normalmente.
4	Reducción de la capacidad de succión.	Obstrucción por objeto grande/extraño.	Retire la manguera, tubos y conectores y efectúe la limpieza de los mismos.
		Problemas en la manguera (agujeros, o aplastamientos).	Cambie la manguera.
		Filtro de aire obstruido.	Efectúe la limpieza del filtro de aire, de acuerdo al capítulo 6.1 de este manual.
		Bolsa de polvo llena.	Efectúe el cambio de la bolsa de polvo, de acuerdo al capítulo 5.1 de este manual.
		Manguera o accesorios mal conectados.	Verifique las conexiones de la aspiradora de polvo.
	Variación de la energía eléctrica.	Aguarde la estabilización de la energía eléctrica.	
5	Polvo saliendo por el aparato durante la succión.	Saco de polvo dañado (con agujero).	Sustituya la bolsa de polvo, de acuerdo al capítulo 5.1 de este manual.
		Saco de polvo lleno.	Sustituya la bolsa de polvo, de acuerdo al capítulo 5.1 de este manual.
		Saco de polvo instalado incorrectamente.	Proceda de acuerdo al capítulo 5 de este manual.
		Filtro de aire obstruido.	Efectúe la limpieza del filtro de aire, de acuerdo al capítulo 6.1 de este manual.
6	El motor hace barullo, mas no funciona.	Suministro de energía insuficiente.	Verifique si las especificaciones de la red de energía eléctrica son compatibles con la aspiradora de polvo.
7	Otros.		Envíe la aspiradora de polvo a una Asistencia Técnica Autorizada VONDER.

Tab. 5 – Resolución de problemas



ATENCIÓN:

Si la aspiradora de polvo presenta alguna anomalía de funcionamiento, envíela a la asistencia técnica vonder más próxima. Nunca permita que personas que no sean técnicos autorizados arreglen el equipamiento.

9. Conjunto que acompaña el producto

<i>Aspirador de Polvo APV 1203 VONDER</i>	<i>1 unidad</i>
<i>Manual de instrucciones</i>	<i>1 unidad</i>
<i>Certificado de garantía</i>	<i>1 unidad</i>
<i>Bolsa de polvo</i>	<i>1 unidad</i>
<i>Tubo extensor</i>	<i>3 unidades</i>
<i>Boquilla multiuso</i>	<i>1 unidad</i>
<i>Boquilla cepillo para rincones</i>	<i>1 unidad</i>
<i>Boquilla para rincones</i>	<i>1 unidad</i>
<i>Tubo flexible</i>	<i>1 unidad</i>

10. Transporte, movimiento y almacenamiento



ATENCIÓN:

Cuidado al transportar y utilizar el Aspirador de Polvo APV 1203 VONDER, caídas e impactos pueden dañar su sistema de funcionamiento.

- El almacenamiento debe ser en ambiente seco y ventilado, libre de humedad y gases corrosivos.
- Mantenga la aspiradora de polvo protegido del sol, la lluvia y la humedad.
- Después del uso, se recomienda limpiar el producto y colocarlo nuevamente en el embalaje para ser guardado.
- Suciedad, ácido y otras propiedades en el aire no deben exceder las condiciones de normas de seguridad del trabajo.

11. Desechado



No deseche los componentes eléctricos, electrónicos, piezas y partes de la aspiradora de polvo en la basura común. Separe y envíelos para la recolección selectiva.

Infórmese en su región sobre lugares o sistemas de recolección selectiva.

CERTIFICADO DE GARANTIA

El **ASPIRADOR DE POLVO APV 1203 VONDER** tiene los siguientes plazos de garantía contra no conformidades resultantes de su fabricación, contados a partir de la fecha de la compra: *garantía legal 90 días; garantía contractual: 9 meses.* En caso de disconformidad, busque la Asistencia Técnica Autorizada VONDER más próxima (www.vonder.com.br). En caso de constatación de disconformidades por la Asistencia Técnica Autorizada el arreglo será efectuado en garantía.

La garantía ocurrirá siempre en las siguientes condiciones:

El consumidor deberá presentar **OBLIGATORIAMENTE**, la factura de compra de la herramienta y el certificado de garantía debidamente rellenado y sellado por la tienda donde el equipo fue adquirido.

ALQUILADORAS:

1. Los productos adquiridos por las empresas de alquiler tienen una garantía única y exclusiva de 90 (noventa) días, contados a partir de la fecha de envío de la respectiva factura de venta, excluyendo cualquier otra garantía legal y/o contractual.
2. La garantía ofrecida a los arrendadores cubre exclusivamente las piezas necesarias para la reparación de los productos, siendo ellos los responsables de realizar por su cuenta las respectivas reparaciones y mantenimientos, sin derecho a ningún coste o reembolso por parte de OVD.

Pérdida del derecho de garantía:

1. El incumplimiento y no obediencia de una o más de las orientaciones en este manual, invalidará la garantía, así también:
 - En el caso de que el producto haya sido abierto, alterado, ajustado o arreglado por personas NO autorizadas por VONDER;
 - En el caso de que cualquier pieza, parte o componente del producto se caracterice como no original;
 - En el caso de que ocurra conexión en tensión eléctrica diferente de la mencionada en el producto;
 - Falta de mantenimiento preventivo de la herramienta;
 - Instalación eléctrica y/o extensiones deficientes /inadecuadas;
 - Partes y piezas desgastadas naturalmente.
2. Están excluidos de la garantía, desgaste natural de las partes y piezas del producto, caídas, impactos y uso inadecuado del equipo o fuera del propósito para el cual fue proyectado.
3. La Garantía no cubre gastos de flete o transporte del equipo hasta la Asistencia Técnica Autorizada. VONDER, siendo que los costos serán de responsabilidad del consumidor.
4. Los accesorios o componentes del equipo, tales como tornillos, tuercas, arandelas, anillos de sello, saco colector de polvo, filtro, manguera flexible, tubos extensores, bocales, ruedas, interruptor, motor, por ejemplo no están cubiertos por la garantía cuando se produce un desgaste. Sólo están cubiertos por una garantía legal de 90 días contra defectos de fabricación.
5. Otros accesorios que se venden por separado tendrán una política de garantía como se describe en su empaque. La garantía del equipo no cubre dichos accesorios.

vonder®

Cód.: 68.64.120.310/Cód.: 68.64.120.320

Consulte nossa Rede de Assistência Técnica Autorizada

www.vonder.com.br

O.V.D. Imp. e Distr. Ltda. • CNPJ: 76.635.689/0001-92

Rua João Bettega, 2876 • CEP 81070-900

Curitiba - PR - Brasil

Fabricado na CHINA com controle de qualidade VONDER*Fabricado en CHINA con control de calidad VONDER*

CERTIFICADO DE GARANTIA

O **ASPIRADOR DE PÓ APV 1203 VONDER** possui os seguintes prazos de garantia contra não conformidades decorrentes de sua fabricação, contados a partir da data da compra: Garantia legal: 90 dias + Garantia contratual: 9 meses. Caso o equipamento apresente alguma não conformidade, procure a Assistência Técnica Autorizada VONDER mais próxima (www.vonder.com.br). Constatado o defeito de fabricação pela Assistência Técnica Autorizada, o conserto será efetuado em garantia.

LOCADORAS:

- Os produtos adquiridos por locadoras contam com garantia única e exclusiva de 90 (noventa) dias, contados a partir da data de expedição da respectiva nota fiscal de venda, com exclusão de qualquer outra garantia legal e/ou contratual.
- A garantia ofertada às locadoras cobre exclusivamente as peças necessárias ao reparo dos produtos, cabendo a estas a execução por conta própria dos respectivos consertos e manutenções, sem direito a qualquer custeio ou reembolso por parte da OVD.

A garantia ocorrerá sempre nas seguintes condições:

O consumidor deverá apresentar, OBRIGATORIAMENTE, a nota fiscal de compra do produto e o certificado de garantia devidamente preenchido e carimbado pela loja onde foi adquirido.

Perda do direito de garantia:

- O não cumprimento de uma ou mais hipóteses a seguir invalidará a garantia:

- Caso o produto tenha sido aberto, alterado, ajustado ou consertado por pessoas NÃO autorizadas pela VONDER;
 - Caso qualquer peça, parte ou componente do produto caracterizar-se como não original;
 - Caso ocorra a ligação em tensão elétrica diferente da mencionada no produto;
 - Falta de manutenção do equipamento;
 - Instalação elétrica e/ou extensões deficientes/inadequadas;
 - Partes e peças desgastadas naturalmente.
- Estão excluídos da garantia, além do desgaste natural de partes e peças do produto, quedas, impactos e uso inadequado do produto ou fora do propósito para o qual foi projetado.
 - A garantia não cobre despesas de frete ou transporte do produto até a Assistência Técnica Autorizada VONDER, sendo os custos de responsabilidade do consumidor.
 - Acessórios ou componentes do equipamento, tais como parafusos, porcas, arruelas, anéis de vedação, saco coletor de pó, filtro, mangueira flexível, tubo extensores, bocais, rodízios, interruptor, motor, por exemplo, não são cobertos pela garantia quando ocorrer desgaste por uso. São cobertos apenas com garantia legal de 90 dias contra defeitos de fabricação.
 - Outros acessórios que são vendidos separadamente terão política de garantia conforme descrito em sua embalagem. A garantia do equipamento não engloba tais acessórios.

vonder®

CERTIFICADO DE GARANTIA

Modelo:	Nº de série:	Tensão/Tensión: <input type="checkbox"/> 127 V~ <input type="checkbox"/> 220 V~
Cliente:	CPF/CNPJ:	
Endereço/Dirección:		
Cidade/Ciudad:	UF/Provincia:	CEP/Código Postal:
Fone/Teléfono:	E-mail:	
Revendedor:		
Nota fiscal Nº/Factura Nº:	Data da venda/Fecha venta: / /	
Nome do vendedor/Nombre vendedor:	Fone/Teléfono:	
Carimbo da empresa/Sello empresa:		
<p>A Garantia Contratual NÃO é válida para LOCADORAS, será concedida EXCLUSIVAMENTE Garantia Legal de 90 dias, conforme Código de Defesa do Consumidor (CDC). <i>La Garantía Contratual NO es válida para ALQUILADORAS, será concedida EXCLUSIVAMENTE Garantía Legal de 90 días, según el Código de Protección del Consumidor.</i></p>		