

# vonder®

## **EXTRATORA PARA LIMPEZA**

*Extractora para limpieza*

MODELO

ELV 1300



Imagens Ilustrativas/Imágenes Ilustrativas



**Leia antes de usar e guarde este manual para futuras consultas.**

*Lea antes de usar y guarde este manual para futuras consultas.*

## Símbolos e seus significados

Símbolos	Nome	Explicação
	Atenção	Alerta de segurança (riscos de acidentes) e atenção durante o uso.
	Consulte o manual de instruções	Leia o manual de operações/instruções antes de utilizar o equipamento.
	Utilize EPI (Equipamento de Proteção Individual)	Utilize Equipamento de Proteção Individual (EPI) adequado para cada tipo de trabalho.
	Descarte seletivo	Faça o descarte das embalagens adequadamente, conforme legislação vigente da sua cidade, evitando contaminação de rios, córregos e esgotos.
	Instruções de ligação elétrica	Siga as instruções para a correta instalação do equipamento.
	Atenção!	Risco de choque elétrico. Cuidado ao manusear, siga as orientações deste manual para evitar o risco.
	Equipamento classe II	Identifica equipamentos que atendam aos requisitos de segurança especificados para equipamentos de classe II de acordo com a norma IEC 61140.
	Uso em ambientes internos	Use o equipamento em ambientes internos.

Tabela 1 – Símbolos e seus significados

## ORIENTAÇÕES GERAIS



### ATENÇÃO

**LEIA TODOS OS AVISOS DE SEGURANÇA E TODAS AS INSTRUÇÕES.**

Esse manual contém detalhes de instalação, operação e manutenção do equipamento. Não utilize o equipamento sem antes ler o manual de instruções e proceda conforme as orientações.

Ao utilizar o equipamento, siga as precauções básicas de segurança a fim de evitar acidentes.

Caso esse equipamento apresente alguma não conformidade, encaminhe-o para a Assistência Técnica Autorizada VONDER mais próxima ou entre em contato conosco: [www.vonder.com.br](http://www.vonder.com.br)

**Guarde o manual para uma consulta posterior ou para repassar as informações a outras pessoas que venham a operar o equipamento.**

**O revendedor não pode receber a devolução deste equipamento sem autorização prévia da VONDER.**

## 1. AVISOS DE SEGURANÇA



### ATENÇÃO

Leia todos os avisos de segurança e todas as instruções.

Falha em seguir todos os avisos e instruções listados a seguir pode resultar em choque elétrico, fogo e/ou ferimento sério.

O termo “equipamento elétrico” utilizado neste manual refere-se a equipamentos operados com eletricidade (cordão elétrico) e a equipamentos operados com acumulador (bateria).

### 1.1. Segurança da área de trabalho

- a. **Mantenha a área de trabalho limpa e iluminada.** As áreas desorganizadas e escuras são um convite a acidentes.
- b. **Não opere equipamentos elétricos em atmosferas explosivas, como na presença de líquidos inflamáveis, gases ou poeira.** Os equipamentos elétricos criam faíscas que podem inflamar poeira ou vapores.
- c. **Mantenha crianças e visitantes afastados ao operar o equipamento.** As distrações podem fazer você perder o controle do equipamento elétrico. Recomenda-se que as crianças sejam vigiadas para assegurar que elas não brinquem com o equipamento.

### 1.2. Segurança elétrica



### ATENÇÃO

Risco de choque elétrico. Cuidado ao manusear, siga as instruções deste manual para evitar o risco.

A instalação da energia elétrica deve ser feita por um profissional qualificado e de acordo com a norma IEC 60364-1.

Antes de ligar a EXTRATORA PARA LIMPEZA VONDER na rede elétrica, verifique se a tensão da rede é compatível com a tensão da extratora.

- a. O cordão elétrico deve estar sempre em perfeitas condições. Se for encontrada qualquer não conformidade, encaminhe o aparelho imediatamente à Assistência Técnica Autorizada VONDER mais próxima ([www.vonder.com.br](http://www.vonder.com.br)).
- b. Se o cordão elétrico estiver danificado, a substituição deverá ser realizada por um assistente técnico autorizado a fim de evitar riscos.
- c. Nunca transporte o equipamento segurando pelo cordão elétrico nem puxe o cordão elétrico para desconectar o plugue da tomada. Proteja o cordão elétrico ou a extensão de calor, óleo ou superfícies abrasivas e cortantes.

- d. O cordão elétrico deve estar sempre totalmente desenrolado para evitar seu superaquecimento.
- e. Se alguma extensão for utilizada, os plugues devem ficar em local seco, sem contato com a água.
- f. Extensões impróprias e adaptações nos plugues podem resultar em choque elétrico.
- g. Nunca toque no plugue com luvas, mãos e roupas molhadas ou trabalhe em ambientes alagados ou sob chuva.
- h. Verifique se os cordões elétricos estão corretamente conectados antes de ligar o aparelho à rede elétrica.



### ATENÇÃO

Para uso de extensões, as bitolas dos cordões elétricos aumentam de acordo com o comprimento. Utilize extensão elétrica conforme tabela a seguir.

Bitola	Comprimento máximo
1,0 mm <sup>2</sup>	12,5 m
1,5 mm <sup>2</sup>	20 m
2,5 mm <sup>2</sup>	30 m

Tabela 2 – Bitola do cordão elétrico da extensão

**IMPORTANTE:** Se a rede de alimentação elétrica for precária, poderá haver uma queda de tensão da rede elétrica ao ligar o equipamento. Isso poderá influenciar no funcionamento de outros aparelhos. Um exemplo de rede elétrica precária é o que acontece quando, ao ligar um equipamento, o brilho das lâmpadas apresenta queda de intensidade luminosa.

## 1.3. Segurança pessoal

- a. **Fique atento, observe o que você está fazendo e use o bom senso ao operar o equipamento.** Não use o equipamento quando você estiver cansado ou sob a influência de drogas, álcool ou medicamentos. Um momento de desatenção enquanto opera o equipamento pode resultar em grave ferimento pessoal.
- b. **Use Equipamentos de Proteção Individual (EPIs),** tais como: máscara contra poeira, sapatos antiderrapantes, capacete ou protetor auricular, que se utilizados em condições apropriadas, reduzem os riscos de ferimentos pessoais.
- c. **Evite a partida não intencional. Assegure-se de que o interruptor está na posição “desligado” antes de conectar o plugue na tomada e/ou bateria, pegar ou carregar o equipamento.** Carregar o equipamento com seu dedo no interruptor ou conectá-la com o interruptor na posição “ligado” são convites a acidentes.
- d. **Remova qualquer chave de ajuste antes de ligar o equipamento.** Uma chave de boca ou de ajuste conectada a uma parte rotativa do equipamento pode resultar em ferimento pessoal.
- e. **Não exceda o limite do aparelho.** Mantenha o apoio e o equilíbrio adequados toda vez que utilizá-lo. Isto permite melhor controle do aparelho em situações inesperadas.
- f. **Vista-se apropriadamente para a realização do trabalho. Não use roupas demasiadamente largas ou joias. Mantenha cabelos, roupas e luvas longe das peças móveis.** Roupas folgadas, joias ou cabelos longos podem ser presos pelas partes em movimento.
- g. O equipamento não deve ser utilizado por crianças ou pessoas que não tenham lido e compreendido este manual.
- h. Recomenda-se que as crianças sejam vigiadas para assegurar que não brinquem com o aparelho.



### ATENÇÃO

Este aparelho não se destina a ser utilizado por pessoas (incluindo crianças) com capacidades físicas, sensoriais ou mentais reduzidas, ou com falta de experiência e conhecimento.

## 1.4. Uso e cuidados com o equipamento

- a. **Não force o equipamento. Use o equipamento correto para cada aplicação,** de acordo com a função e a capacidade para os quais foi projetado.
- b. **Não use o equipamento se o interruptor não ligar e desligar.** Qualquer equipamento que não pode ser controlado com o interruptor é perigoso e deve ser reparado.
- c. **Desconecte o plugue da tomada antes de fazer qualquer tipo de ajuste, mudança de acessórios ou armazenamento do equipamento.** Tais medidas de segurança preventivas reduzem o risco de ligar o equipamento acidentalmente.
- d. **Guarde os equipamentos elétricos fora do alcance de crianças e não permita que pessoas não familiarizadas com ela ou com estas instruções a operem.** Os equipamentos são perigosos nas mãos de usuários não treinados.
- e. **Faça a manutenção dos equipamentos. Cheque o desalinhamento ou coesão das partes móveis, rachaduras e qualquer outra condição que possa afetar a operação do equipamento. Se danificado, ele deve ser reparado antes do uso.** Muitos acidentes são causados pela inadequada manutenção dos equipamentos.
- f. **Use o equipamento, acessórios e outras partes que a compõem de acordo com as instruções e da maneira designada para o tipo particular do equipamento, levando em consideração as condições e o trabalho a ser desempenhado.** O uso do equipamento em operações diferentes das designadas pode resultar em situações de risco.
- g. Antes de iniciar a limpeza ou manutenção do equipamento, certifique-se de que o mesmo está desligado e com o plugue fora da tomada.
- h. Certifique-se de que os filtros estão corretamente instalados antes de cada trabalho.
- i. O coletor de pó deverá ser utilizado apenas para aspiração de sólidos. Quando for necessário aspirar líquidos, retire o coletor de pó.
- j. Sempre esvazie o coletor de pó quando estiver cheio.
- k. Não utilize para aspirar pontas de cigarros, brasas ou quaisquer tipos de líquidos ainda quentes, sob risco de explosão.
- l. Não utilize para aspirar objetos muito grandes como pedaços de papéis e de tecidos, pois podem obstruir a passagem de ar.
- m. Não utilize para aspirar objetos cortantes, como pedaços de vidros, grampos, alfinetes e agulhas. Esses objetos podem danificar o saco coletor e provocar ferimentos no momento da remoção da sujeira.
- n. Não utilize para aspirar poeiras perigosas ou substâncias inflamáveis, explosivas, tóxicas, corrosivas, voláteis ou similares.
- o. Não utilize para aspirar líquidos explosivos como gasolina, álcool, solventes ou detergentes agressivos, entre outros.
- p. Não utilize para aspirar partículas muito finas como gesso, cimento, toner e talco. Estas partículas podem ir diretamente para o motor ou até mesmo saturar o filtro e provocar a queima do motor.
- q. Não utilize para aspirar em ambientes com poeira suspensa no ar ou névoa úmida. Sob risco de causar a queima do motor.
- r. Verifique sempre o filtro, não use o equipamento com filtro saturado.
- s. O uso de detergente não apropriado implicará em limpeza irregular, falha na bomba de sucção não coberto pela garantia, utilize somente o detergente apropriado. Se houver dúvidas em relação ao produto, entre em contato com a VONDER.
- t. Após o uso, o líquido aspirado deve ser descartado de acordo com a legislação ambiental local.

- u. Ao término do serviço, descarte o residual do detergente, lave o reservatório e a base, insira água limpa e succione água limpa para proceder a limpeza interna da mangueira e da própria bomba.
- v. Não deixe o líquido dentro do tanque após a utilização, o acúmulo de água suja no tanque causa odor desagradável.
- w. Este aparelho é apenas para uso seco e não deve ser usado ou armazenado ao ar livre em condições úmidas.
- x. Se espuma ou líquido transbordar do aparelho, desligue-o imediatamente.
- y. Regularmente, examine e limpe a escala de nível de água para evitar danos no aparelho.

## 1.5. Reparos

**Tenha seu equipamento reparado por um agente de reparos qualificado e que use somente peças originais idênticas.** Isso contribui para que a segurança do equipamento seja mantida.

## 2. INSTRUÇÕES ESPECÍFICAS DO PRODUTO

Os equipamentos VONDER são projetados para os trabalhos especificados nesse manual, com acessórios originais. Antes de cada uso examine cuidadosamente o equipamento verificando se ele apresenta alguma anomalia de funcionamento.

Observe também que a tensão da rede elétrica deve coincidir com a tensão especificado no produto. Exemplo: um equipamento 127 V~ deve ser ligada somente em uma tomada de 127 V~.

### 2.1. Aplicações/dicas de uso

A EXTRATORA PARA LIMPEZA ELV 1300 VONDER aspira sólidos e líquidos. Indicada para limpeza de pisos, estofados, sofás, carpetes, cadeiras, entre outros. Pulveriza a água/produto de limpeza e succiona novamente a sujeira localizada na superfície do material a ser limpo.

Este aparelho é adequado para uso comercial, por exemplo, hotéis, escolas, hospitais, fábricas, lojas e negócios de aluguel.

O equipamento deve ser utilizado somente com acessórios compatíveis.

### 2.2. Destaques/diferenciais

A EXTRATORA PARA LIMPEZA ELV 1300 VONDER possui base para água limpa/produto de limpeza com capacidade mínima de 2,5 litros e máxima de 4,5 litros (modo extratora) e reservatório para água suja com capacidade total de 10 L (aspiração de líquidos ou sólidos).

### 2.3. Características técnicas

EXTRATORA PARA LIMPEZA ELV 1300 VONDER	
Código (127 V~)	68.64.130.127
Código (220 V~)	68.64.130.220
Frequência	50 Hz/60 Hz
Tipo de motor	Universal
Potência	1.300 W
Nível de ruído	127 V~: 89 dB (A) 220 V~: 91 dB (A)
Vazão de aspiração	27 L/s
Vácuo	180 mbar

<b>EXTRATORA PARA LIMPEZA ELV 1300 VONDER</b>	
Capacidade do reservatório	10 litros (sólidos) 4,5 litros (líquidos)
Capacidade do reservatório de água limpa/ produto para limpeza (base)	Mínimo: 2,5 litros Máximo: 4,5 litros
Índice de proteção IP	IPX4
Classe de isolamento	II
Tipo do filtro	Hepa
Comprimento da mangueira	2 metros
Comprimento do cordão elétrico	4,2 metros
Tipo de aspiração	Sólidos e líquidos
Massa aproximada	6,3 kg
Dimensões	370 mm x 350 mm x 570 mm
Capacidade de absorção de água	950 ml/min - 1.300 ml/min
Pressão de absorção de água	1,5 bar

Tabela 3 – Características técnicas

## 2.4. Componentes

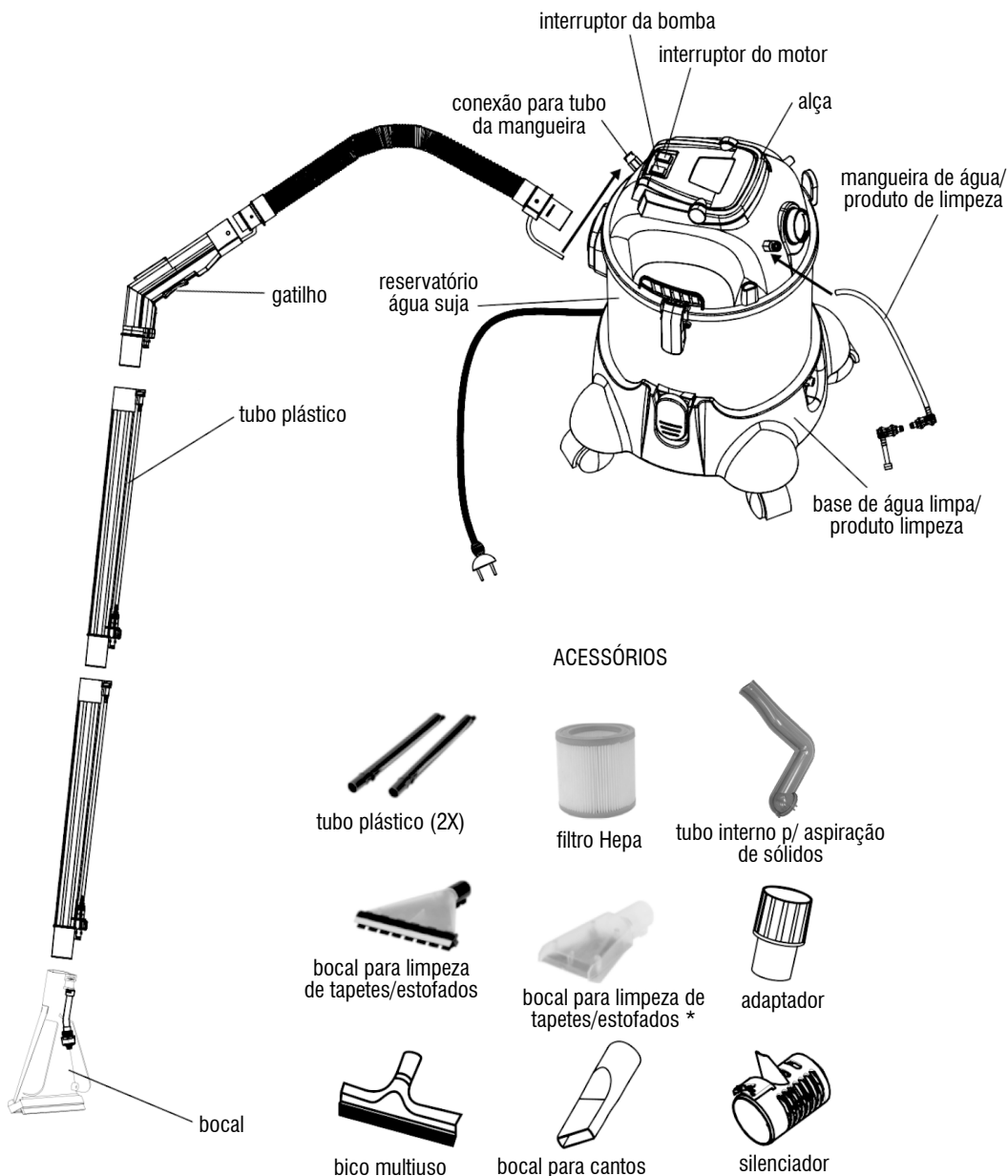

\* Só é possível utilizar esse bocal encaixado direto no punho, não sendo compatível nos tubos plásticos (extensores)

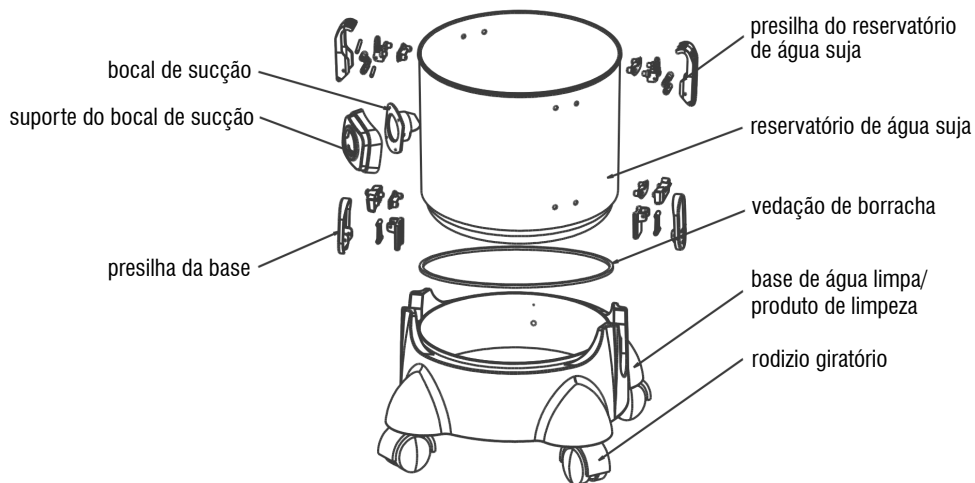

Fig. 1 – Componentes

## 2.5. Montagem

Alguns acessórios estarão dentro do reservatório. Retire o produto da embalagem. Abra o reservatório e remova os acessórios que vem dentro.



Fig. 2 – Acessórios dentro do reservatório e base

Confira os passos a seguir para montar o produto:

a. Posicione a base.



Fig. 3 – Base de água limpa/produto para limpeza

b. Insira o reservatório de água suja em cima da base e fixe-o com os prendedores laterais da base.



Fig. 4 – Reservatório de água suja

c. Em seguida, insira a tampa de proteção.

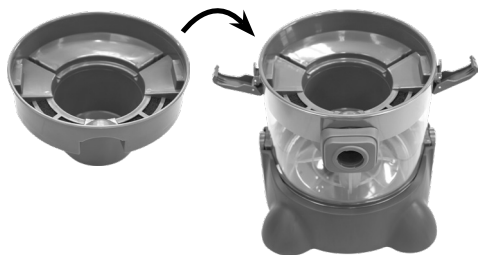

Fig. 5 – Tampa de proteção

d. Insira o cabeçote do motor/bomba e fixe usando os prendedores laterais do reservatório de água suja.



Fig. 6 – Extratora previamente montada

e. Localize a mangueira transparente com conector.



Fig. 7 – Mangueira transparente

f. Insira o conector na base, posicionando-o para cima.

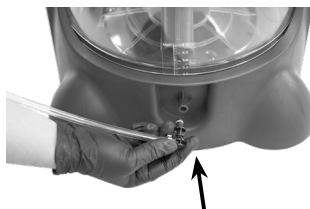

Fig. 8 – Conector

g. Insira a outra ponta da mangueira no conector rápido, que fica na parte traseira do equipamento. O conector rápido possui um sistema de fixação automática. Basta inserir a mangueira para fixá-la.



Fig. 9 – Inserindo a mangueira no conector rápido

h. Para remover a mangueira, pressione o conector com uma mão e com a outra mão puxe o tubo para fora.



Fig. 10 – Removendo a mangueira do conector rápido

- i. Insira a mangueira flexível no bocal de sucção.



Fig. 11 – Inserindo a mangueira flexível no bocal de sucção

- j. Encaixe a mangueira transparente no conector rápido, que fica na parte frontal do equipamento.



Fig. 12 – Inserindo a mangueira no conector rápido

- k. Faça a conexão do silenciador:

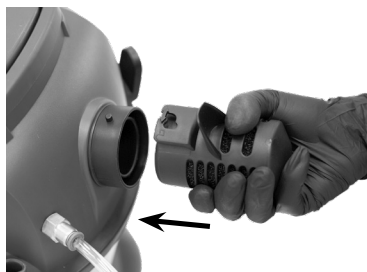

Fig. 13 – Inserindo o silenciador

- l. Faça a montagem dos tubos e dos bocais conforme a preferência de uso.  
 m. As conexões dos tubos e bocais possuem um sistema de encaixe e trava. A seguir a posição correta para encaixar e travar.



Fig. 14 – Posição aberta (para realizar o encaixe)

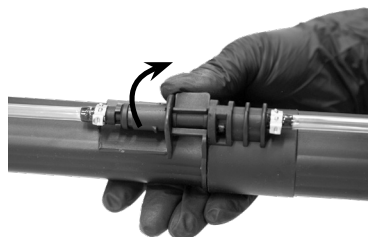

Fig. 15 – Posição fechada (para travar o encaixe)

- n. Insira os rodízios na base

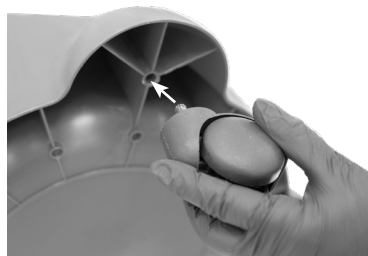

Fig. 16 – Rodízios giratórios

o. Equipamento montado para uso.



Fig. 17 – Equipamento montado

## 2.6. Operação

### 2.6.1. Interruptor

O equipamento possui dois interruptores, sendo:

- Interruptor do motor (aspiração)
- Interruptor da bomba. Usado apenas no modo EX-TRATORA.

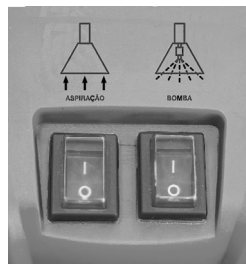

Fig. 18 – Interruptores

### 2.6.2. Modo extrator para limpeza

- Insira o produto de limpeza no reservatório inferior diluído em água conforme recomendação do fabricante, respeitando o limite mínimo (2,5 litros) e máximo (4,5 litros) indicados no produto.



Fig. 19 – Base de água limpa/produto para limpeza

- Escolha o bocal mais adequado para a sua aplicação.
- Posicione o interruptor do motor e da bomba para a posição "1" LIGADO. Para desligar, posicione o interruptor do motor e da bomba para a posição "0" DESLIGADO.
- Após ligar ambos os interruptores, inicie o trabalho de limpeza.
- Posicione o bocal no local onde deseja fazer a limpeza e acione o gatilho para pulverizar o líquido de limpeza. O controle da saída do líquido de limpeza é feito através do gatilho.

**ATENÇÃO**



Para uma melhor limpeza, é de extrema importância deixar o produto de limpeza agir durante um determinado período de tempo. Siga as recomendações do fabricante do produto para limpeza.



Fig. 20 – Gatilho

**2.6.2.1 Recomendações para um melhor resultado**

- a. Recomendamos sempre fazer a pré-limpeza do local onde será realizado a limpeza, removendo todas as sujeiras de grande porte, tais detritos podem interferir no funcionamento do equipamento.
- b. Faça uma aspiração completa do local onde será feita a limpeza antes de começar a lavagem. Para uma limpeza mais profunda lance o produto limpador através do bocal escolhido em toda a superfície e deixe agir conforme instrução do fabricante do produto de limpeza.
- c. Não encharque o piso e o estofado, pois o produto serve apenas para a superfície.
- d. Depois de deixar o produto agir comece a aspirar e lavar simultaneamente.
- e. Ligue a bomba e pressione o gatilho ao mesmo tempo em que o motor de aspiração está ligado em movimentos retos de cima para baixo, ou seja, posicionando o rodo longe e puxando até perto do corpo.
- f. Após a lavagem simultânea, utilize somente a aspiração para secar o piso ou o estofado. Recomendamos deixar o piso secando por um tempo de 4 a 12 horas, variando de acordo com o tipo de piso, ambiente e clima local.

- g. Para um melhor aproveitamento, trabalhe sempre em linhas retas de uma extremidade à outra.
- h. Ao finalizar o trabalho, desligue o equipamento, remova o plugue da tomada e realize a limpeza/higienização para garantir a durabilidade e a eficiência nos próximos funcionamentos.

**2.6.3. Aspiração de líquidos**

- a. Remova o tubo interno.



Fig. 21 – Tubo interno

- b. Deixe o reservatório livre.

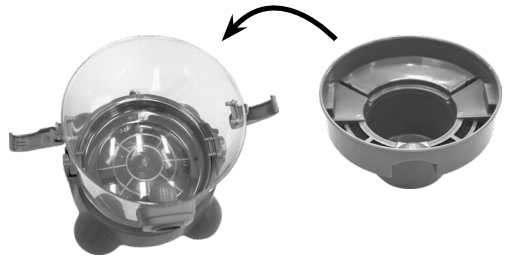

Fig. 22 – Reservatório e tampa de proteção

- c. Coloque a tampa de proteção e o cabeçote no reservatório e feche utilizando as travas laterais.
- d. Ao finalizar o trabalho, desligue o equipamento, remova o plugue da tomada e realize a limpeza/higienização para garantir a durabilidade e a eficiência no funcionamento.

## 2.6.4. Aspiração de sólidos



### ATENÇÃO

Para evitar danos ou acúmulo de sujeira no equipamento, antes de aspirar objetos sólidos, certifique-se de que todas as peças estejam secas.

### Aspiração de sólidos com o tubo interno:

- Instale o tubo interno.
- Faça uma lâmina de água no reservatório, para que quando a poeira seja aspirada, ela decante na água.
- Instale a tampa de proteção.

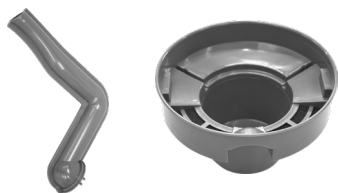

Fig. 23 – Tubo interno e tampa de proteção

### Aspiração de sólidos com o saco coletor:

- Remova o tubo interno e tampa de proteção (figura acima).
- Deixe o reservatório livre.



Fig. 24 – Reservatório de sólidos

- Instale o saco coletor de pó.

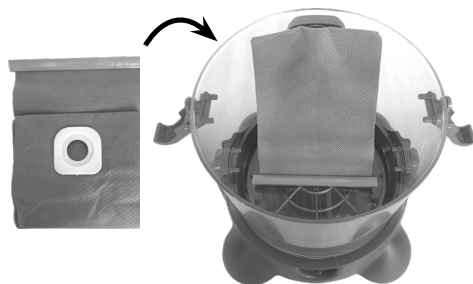

Fig. 25 – Saco coletor de pó

- Coloque o cabeçote no reservatório e feche utilizando as travas laterais.
- Para aspiração de sólido, instale o adaptador e o bocal desejado.



bico multiuso



bocal para cantos



adaptador

Fig. 26 – Acessórios para uso de sólidos



### ATENÇÃO

Os bocais para sólidos não encaixam diretamente no tubo, só é possível usá-los com o adaptador.

Neste modo (aspiração de sólidos) não se utiliza o interruptor da bomba e não se utiliza o gatilho. Estes dois componentes (interruptor da bomba e gatilho) são usados somente no modo principal do equipamento, como EXTRATORA.

- Posicione o interruptor do motor para a posição “1” LIGADO e inicie o trabalho.

- Para desligar, posicione o interruptor do motor para a posição “O” DESLIGADO.
- Ao finalizar o trabalho, desligue o equipamento, remova o plugue da tomada e realize a limpeza/higienização para garantir a durabilidade e a eficiência no funcionamento.

## 2.7. Limpeza

Para evitar acidentes, sempre desligue o equipamento antes de limpar ou realizar uma manutenção. Para a conservação, recomenda-se uma manutenção rotineira, que inclui remoção da sujeira superficial com um pano, mas sem permitir que entre líquido no equipamento.

- Regularmente, limpe o reservatório com água.
- Após limpar o reservatório ou aspirar líquidos, seque o reservatório com um pano seco.
- Regularmente, faça a limpeza do filtro.
- Sempre verifique os acessórios e tubos para certificar-se de que não estão entupidos.

## 2.8. Transporte e armazenamento

Cuidado ao transportar e manusear o equipamento. Quedas e impactos podem danificar o sistema de funcionamento.

Armazene o equipamento em ambiente seco e arejado, livre de umidade e gases corrosivos. Mantenha protegido da chuva e umidade. Após o uso, recomenda-se limpar o produto com um pano e colocá-lo novamente na embalagem para a estocagem.

## 3. INSTRUÇÕES GERAIS DE MANUTENÇÃO E PÓS-VENDA

Os produtos VONDER, quando utilizados adequadamente, ou seja, conforme orientações desse manual, apresentam baixos níveis de manutenção. Mesmo assim, dispomos de uma vasta rede de atendimento ao consumidor.

### 3.1. Manutenção

Certifique-se de que o equipamento está desligado e desconectado da rede elétrica antes de realizar qualquer inspeção ou manutenção. Para manter a segurança e confiabilidade do produto, inspeções, troca de peças e partes ou qualquer outra manutenção e/ou ajuste devem ser efetuados apenas por um profissional qualificado.

A parte externa só pode ser limpa com pano umedecido e detergente, mas sem permitir que entre líquido no equipamento.

### 3.2. Pós-venda e Assistência Técnica

Em caso de dúvida sobre o funcionamento do equipamento ou sobre a rede de Assistência Técnica Autorizada VONDER, entre em contato através do site [www.vonder.com.br](http://www.vonder.com.br) ou pelo telefone 0800 723 4762 (opção 1).

Quando detectada anomalia no funcionamento do equipamento, ele deve ser examinado e/ou reparado por um profissional da rede de Assistência Técnica Autorizada VONDER (consulte a relação completa em [www.vonder.com.br](http://www.vonder.com.br)). Somente peças originais devem ser utilizadas nos reparos.

### 3.3. Descarte do produto

Não descarte óleo, peças e partes do produto no lixo doméstico, procure separar e encaminhar a um posto de coleta adequado. Informe-se em seu município sobre locais ou sistemas de coleta seletiva. Em caso de dúvidas sobre a forma correta de descarte, consulte a VONDER através do site [www.vonder.com.br](http://www.vonder.com.br) ou pelo telefone 0800 723 4762 (opção 1).

## Símbolos y sus significados





Símbolos	Nombre	Explicación
	Atención	Alerta de seguridad (riesgos de accidentes) y atención durante el uso.
	Consulte el manual de instrucciones	Lea el manual de operaciones/instrucciones antes de usar el equipo.
	Utilice EPI (Equipo de Protección Individual)	Utilice el Equipo de Protección Individual (EPI) adecuado para cada tipo de trabajo.
	Desecho selectivo	Deseche el embalaje adecuadamente, de acuerdo con la legislación vigente en su ciudad, evitando la contaminación de ríos, arroyos y alcantarillas.
	Instrucciones de conexión eléctrica	Siga las instrucciones para la correcta instalación del equipo.
	Atención	Riesgo de descarga eléctrica. Precaución en la manipulación, siga las instrucciones de este manual para evitar el riesgo.
	Equipo de clase II	Identifica los equipos que cumplen con los requisitos de seguridad especificados para los equipos de Clase II según la norma IEC 61140.
	Uso en interiores	Usen el equipo en el interior.

Tabla 1 – Símbolos y sus significados

## ORIENTACIONES GENERALES



### ATENCIÓN

**LEA TODOS LOS AVISOS DE SEGURIDAD Y TODAS LAS INSTRUCCIONES**

Este manual contiene detalles de instalación, operación y mantenimiento del equipo. No utilice el equipo sin antes leer el manual de instrucciones y proceder de acuerdo con las instrucciones.

Al utilizar el equipo, siga las precauciones básicas de seguridad para evitar accidentes.

Si este equipo presenta alguna no conformidad, envíelo a la Asistencia Técnica Autorizada VONDER más cercana o entre en contacto con nosotros: [www.vonder.com.br](http://www.vonder.com.br)

**Guarde el manual para una consulta posterior o para repasar la información a otras personas que vengan a operar el equipo.**

**El revendedor no puede aceptar la devolución de este equipo sin la autorización previa de VONDER.**

## 1. AVISOS DE SEGURIDAD



### ATENCIÓN

Lea todas las advertencias e instrucciones de seguridad.

Si no se siguen todas las advertencias e instrucciones que se indican a continuación, se pueden producir descargas eléctricas, incendios y/o lesiones graves.

El término “equipo eléctrico” que se utiliza en este manual se refiere a equipos operados que funcionan con electricidad (cable) y a las que funcionan con pilas (batería).

### 1.1. Seguridad del área de trabajo

- Mantenga el área de trabajo limpia y brillante.** Las áreas desorganizadas y oscuras son una invitación a los accidentes.
- No opere equipos eléctricos en atmósferas explosivas, como en presencia de líquidos inflamables, gases o polvo.** Los equipos eléctricos crean chispas que pueden encender polvo o vapores.
- Mantenga a los niños y visitantes alejados cuando utilice lo equipo.** Las distracciones pueden hacerle perder el control de lo equipo eléctrico. Se recomienda vigilar a los niños para asegurarse de que no jueguen con el equipo.

### 1.2. Seguridad eléctrica



### ATENCIÓN

Riesgo de descarga eléctrica. Precaución en el manejo, siga las instrucciones de este manual para evitar el riesgo.

La instalación de la energía eléctrica debe ser realizada por un profesional cualificado y de acuerdo con la norma IEC 60364-1.

Antes de conectar la ASPIRADORA DE LIMPIEZA VONDER a la red eléctrica, compruebe que el voltaje de la red eléctrica es compatible con el voltaje de la aspiradora.

- El cable eléctrico debe estar siempre en perfecto estado. Si se encuentra alguna no conformidad, por favor dirija el dispositivo inmediatamente al Centro de Servicio VONDER más cercano ([www.vonder.com.br](http://www.vonder.com.br)).
- Si el cable eléctrico está dañado, su sustitución debe ser realizada por un asistente técnico autorizado a fin de evitar riesgos.
- Nunca lleve el equipo sujetando el cable ni tire del cable para desconectar el enchufe de la toma de corriente. Proteja el cable o la extensión del calor, el aceite o las superficies abrasivas y afiladas.

- d. El cable eléctrico siempre debe estar completamente desenrollado para evitar el sobrecalentamiento.
- e. Si se utiliza cualquier extensión, los enchufes deben estar en un lugar seco, sin contacto con el agua.
- f. Las extensiones y las adaptaciones inadecuadas de los enchufes pueden provocar una descarga eléctrica.
- g. Nunca toque el enchufe con guantes, manos o ropa mojada ni trabaje en ambientes inundados o lluviosos.
- h. Compruebe que los cables eléctricos estén correctamente conectados antes de conectar el aparato a la red eléctrica.



#### ATENCIÓN

Para el uso de extensiones, los calibres de los cables eléctricos aumentan de acuerdo a la longitud. Utilice la extensión eléctrica según la siguiente tabla.

Calibre	Longitud máxima
1,0 mm <sup>2</sup>	12,5 m
1,5 mm <sup>2</sup>	20 m
2,5 mm <sup>2</sup>	30 m

Tabla 2 – Calibre del cable de extensión

**IMPORTANTE:** Si la red de alimentación es precaria, puede haber una caída de tensión de la red al conectar el equipo. Esto puede influir en el funcionamiento de otros dispositivos. Un ejemplo de una red eléctrica precaria es lo que sucede cuando, al encender un equipo, el brillo de las lámparas muestra una caída en la intensidad de la luz.

### 1.3. Seguridad personal

- a. **Presta atención, observa lo que estás haciendo y usa el sentido común al operar un equipo. No use lo equipo cuando esté cansado o bajo la influencia de drogas, alcohol o medicamentos.** Un momento de falta de atención al utilizar un equipo puede provocar lesiones personales graves.
- b. **Use Equipo de Protección individual (EPI),** como una máscara antipolvo, zapatos antideslizantes, casco o protector de oídos, que, si se usa en condiciones adecuadas, reduce el riesgo de lesiones personales.
- c. **Evite arranques involuntarios. Asegúrese de que el interruptor esté en la posición “apagado” antes de conectar el enchufe a la toma de corriente y/o la batería, levantar o cargar lo equipo.** Cargar lo equipo con el dedo en el interruptor o conectarlo con el interruptor en la posición “encendida” son invitaciones a accidentes.
- d. **Retire cualquier llave de ajuste antes de encender lo equipo.** Una llave inglesa o una llave de ajuste conectada a una pieza giratoria de lo equipo puede provocar lesiones personales.
- e. **No exceda el límite del dispositivo.** Mantén el apoyo y el equilibrio adecuados cada vez que lo uses. Esto permite un mejor control del dispositivo en situaciones inesperadas.
- f. **Vístete apropiadamente para el trabajo. No use ropa demasiado ancha o joyas. Mantenga el pelo, la ropa y los guantes alejados de las partes móviles.** La ropa suelta, las joyas o el pelo largo pueden ser atrapados por las partes móviles.
- g. El equipo no debe ser utilizado por niños o personas que no hayan leído y entendido este manual.
- h. Se recomienda vigilar a los niños para asegurarse de que no jueguen con el dispositivo.

**ATENÇÃO**

Este aparato no está destinado a ser utilizado por personas con capacidades físicas, sensoriales o mentales reducidas o por personas con falta de experiencia y conocimiento.

#### 1.4. Uso y cuidado de lo equipo

- a. **No fuerces lo equipo. Utilice el equipo correcto para cada aplicación**, según la función y la capacidad para la que fue diseñado.
- b. **No utilice lo equipo si el interruptor no está encendido y apagado**. Cualquier equipo que no pueda ser controlado con el interruptor es peligroso y debe ser reparado.
- c. **Desconecte el enchufe del tomacorriente antes de realizar ajustes, cambiar accesorios o guardar lo equipo**. Estas medidas de seguridad preventivas reducen el riesgo de poner en marcha lo equipo accidentalmente.
- d. **Mantenga los equipos eléctricos fuera del alcance de los niños y no permita que las utilicen personas que no estén familiarizadas con ellas o con estas instrucciones**. Los equipos son peligrosos en manos de usuarios inexpertos.
- e. **Mantenga los equipos. Compruebe si hay desalineación o cohesión de las piezas móviles, grietas y cualquier otra condición que pueda afectar el funcionamiento de lo equipo. Si está dañado, debe repararse antes de su uso**. Muchos accidentes se deben a un mantenimiento inadecuado de los equipos.
- f. **Utilizar lo equipo, accesorios y demás partes que la componen de acuerdo con las instrucciones y en la forma designada para el tipo particular de equipo, teniendo en cuenta las condiciones y el trabajo a realizar**. El uso de lo equipo en operaciones distintas a las designadas puede resultar en situaciones peligrosas.
- g. **Antes de comenzar la limpieza o el mantenimiento del equipo, asegúrese de que el equipo esté apagado y el enchufe desenchufado**.
- h. **Asegúrese de que los filtros estén instalados correctamente antes de cada trabajo**.
- i. **El colector de polvo solo debe usarse para aspirar sólidos**. Cuando sea necesario aspirar líquidos, retire el colector de polvo.
- j. **Vacíe siempre el colector de polvo cuando esté lleno**.
- k. **No lo utilice para aspirar colillas de cigarrillos, brasas o cualquier tipo de líquido que aún esté caliente, ya que puede explotar**.
- l. **No lo use para aspirar objetos muy grandes como trozos de papel y telas, ya que pueden obstruir el paso del aire**.
- m. **No lo utilice para aspirar objetos afilados, como trozos de vidrio, grapas, alfileres y agujas**. Estos objetos pueden dañar la bolsa recolectora y causar lesiones al eliminar la suciedad.
- n. **No lo utilice para aspirar polvos peligrosos o sustancias inflamables, explosivas, tóxicas, corrosivas, volátiles o similares**.
- o. **No utilizar para aspirar líquidos explosivos como gasolina, alcohol, disolventes o detergentes agresivos, entre otros**.
- p. **No lo utilice para aspirar partículas muy finas como yeso, cemento, tóner y talco**. Estas partículas pueden ir directamente al motor o incluso saturar el filtro y hacer que el motor se quemé.
- q. **No lo utilice para aspirar en entornos con polvo en suspensión o neblina húmeda**. Riesgo de quemar el motor.
- r. **Siempre revise el filtro, no use el equipo con un filtro saturado**.
- s. **El uso de un detergente inadecuado resultará en una limpieza irregular, falla de la bomba de succión no cubierta por la garantía, use solo el detergente apropiado**. Si tiene alguna duda sobre el producto, póngase en contacto con VONDER.
- t. **Después de su uso, el líquido aspirado debe eliminarse de acuerdo con la legislación medioambiental local**.

- u. Al final del servicio, deseche los residuos de detergente, lave el depósito y la base, introduzca agua limpia y succione agua limpia para limpiar la manguera y la bomba.
- v. No deje el líquido en el tanque después de su uso, la acumulación de agua sucia en el tanque provoca un olor desagradable.
- w. Este dispositivo es sólo para uso en seco y no debe utilizarse o almacenarse al aire libre en condiciones de humedad.
- x. Si la espuma o el líquido llenan en exceso el instrumento, apáguelo inmediatamente.
- y. Compruebe y limpie el medidor de nivel de agua con regularidad para evitar dañar el instrumento.

## 1.5. Mantenimiento

**Haga que su equipo sea reparado por un agente de reparación calificado utilizando solo piezas originales idénticas.** Esto asegurará que se mantenga la seguridad de lo equipo.

## 2. INSTRUCCIONES ESPECÍFICAS DE LOS PRODUCTOS

Los equipos VONDER están diseñados para los trabajos especificados en este manual, con accesorios originales. Antes de cada uso, inspeccione cuidadosamente el equipo para detectar cualquier mal funcionamiento.

También tenga en cuenta que el voltaje de la red debe coincidir con el voltaje especificado en el producto. Ejemplo: un equipo de 127 V ~ solo debe conectarse a una toma de 127 V ~.

## 2.1. Aplicaciones/Consejos de uso

La ASPIRADORA PARA LIMPIEZA ELV 1300 VONDER aspira sólidos y líquidos. Apto para la limpieza de pisos, tapizados, sofás, alfombras, sillas, entre otros. Pulverizar el agua/producto de limpieza y aspirar de nuevo la suciedad localizada en la superficie del material a limpiar.

Este dispositivo es adecuado para uso comercial, por ejemplo en hoteles, escuelas, hospitales, fábricas, tiendas y negocios de alquiler.

El equipo solo debe utilizarse con accesorios compatibles.

## 2.2. Destaques/diferenciales

La ASPIRADORA PARA LIMPIEZA ELV 1300 VONDER tiene una base para agua limpia/producto de limpieza con una capacidad mínima de 2,5 litros y un máximo de 4,5 litros (modo aspiradora) y un depósito para agua sucia con una capacidad total de 10 L (succión de líquido o sólidos).

## 2.3. Características técnicas

ASPIRADORA PARA LIMPIEZA ELV 1300 VONDER	
Código (127 V~)	68.64.130.127
Código (220 V~)	68.64.130.220
Frecuencia	50 Hz/60 Hz
Tipo de motor	Universal
Potencia	1.300 W
Nivel de ruido	127 V~: 89 dB (A) 220 V~: 91 dB (A)

<b>ASPIRADORA PARA LIMPIEZA ELV 1300 VONDER</b>	
<i>Flujo de aspiración</i>	<i>27 L/s</i>
<i>Vacío</i>	<i>180 mbar</i>
<i>Capacidad del depósito</i>	<i>10 litros (sólidos) 4,5 litros (líquidos)</i>
<i>Capacidad del depósito de agua limpia / producto de limpieza (base)</i>	<i>Mínimo: 2,5 litros Máximo: 4,5 litros</i>
<i>Índice de protección IP</i>	<i>IPX4</i>
<i>Clase de aislamiento</i>	<i>II</i>
<i>Tipo de filtro</i>	<i>Hepa</i>
<i>Longitud de la manguera</i>	<i>2 metros</i>
<i>Longitud del cable eléctrico</i>	<i>4,2 metros</i>
<i>Tipo de succión</i>	<i>Sólidos y líquidos</i>
<i>Masa aproximada</i>	<i>6,3 kg</i>
<i>Dimensiones</i>	<i>370 mm x 350 mm x 570 mm</i>
<i>Capacidad de absorción de agua</i>	<i>950 ml/min - 1.300 ml/ min</i>
<i>Presión de absorción de agua</i>	<i>1,5 bar</i>

*Tabla 3 – Características técnicas*

## 2.4. Componentes

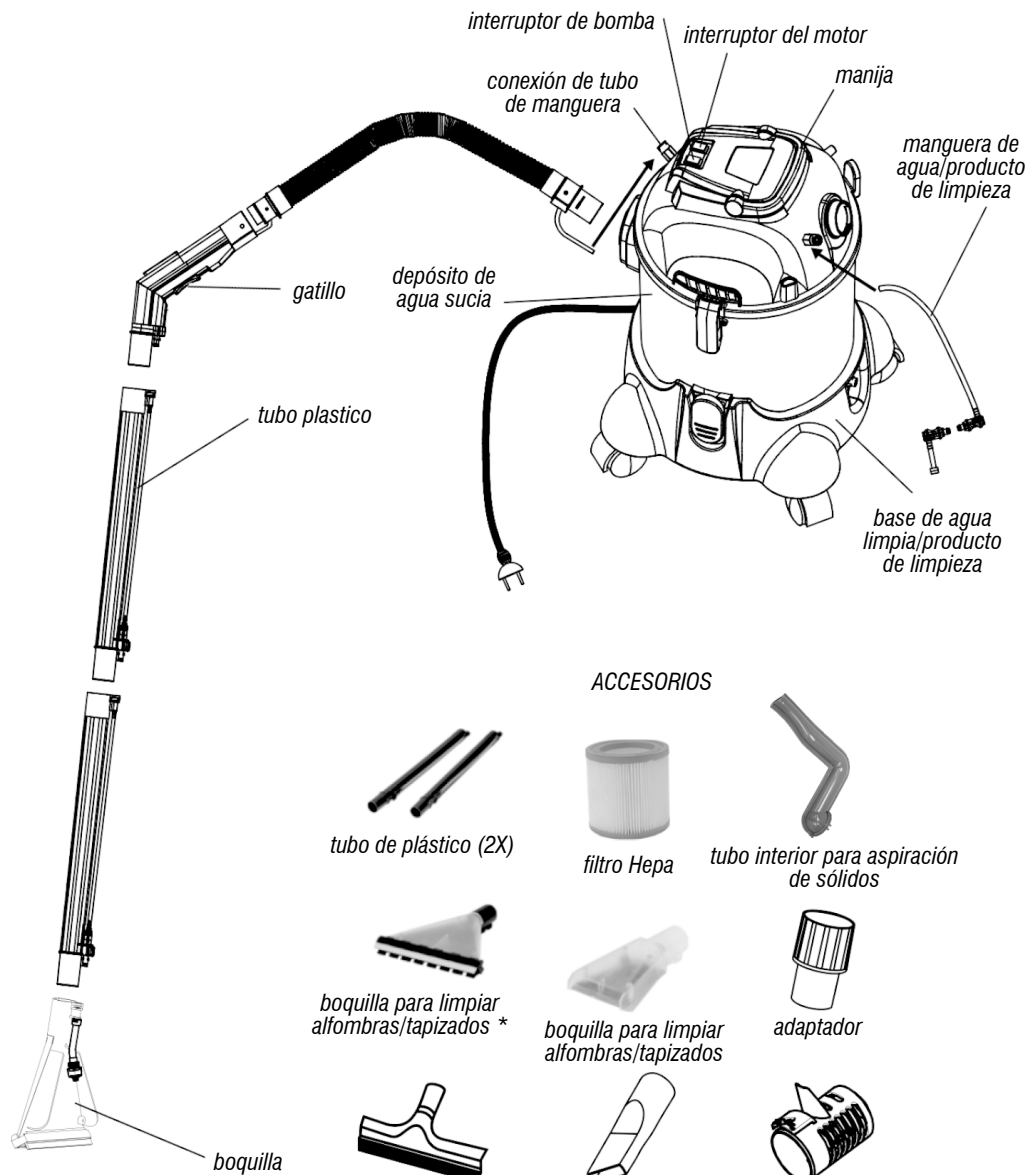

\* Esta boquilla sólo se puede utilizar cuando se coloca directamente en el mango, no es compatible con los tubos de plástico (extensores)

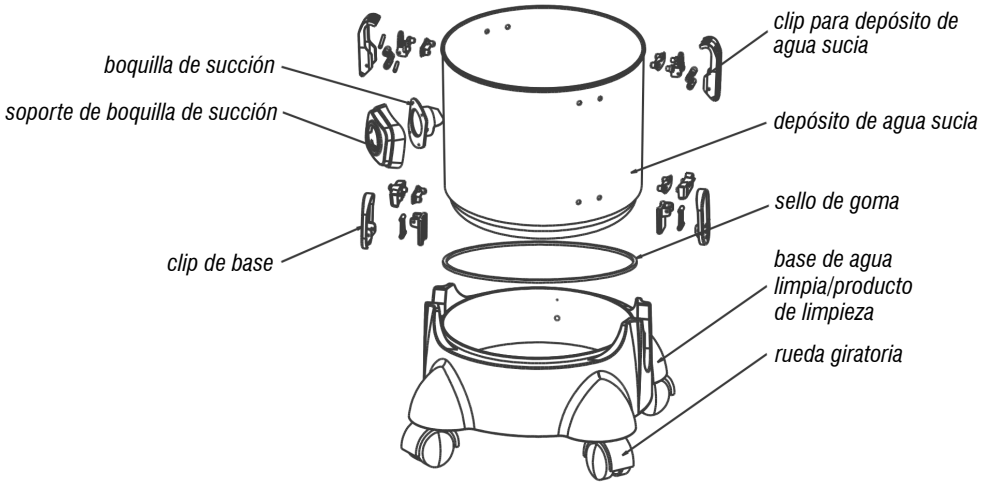

Fig. 1 – Componentes

## 2.5. Montaje

Algunos accesorios estarán dentro del depósito. Saque el producto de su embalaje. Abra el depósito y quita los accesorios que vienen dentro.



Fig. 2 – Los accesorios dentro del tanque y la base

Compruebe los pasos a seguir para montar el producto:

### a. Posição na base



Fig. 3 – Base de agua limpia/producto de limpieza

### b. Inserte el tanque de agua sucia en la parte superior de la base y asegúrelo con los enganches laterales de la base.



Fig. 4 – tanque de agua sucia

c. Luego inserte la tapa protectora.

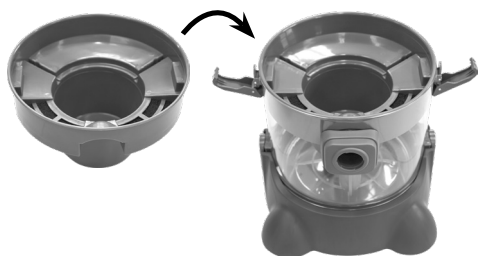

Fig. 5 – Tapa de protección

d. Inserte la cabeza de la bomba/motor y asegúrela con las pinzas laterales del depósito de agua sucia.



Fig. 6 – Aspiradora premontada

e. Localiza la manguera transparente con conector.



Fig. 7 – Manguera transparente

f. Inserte el conector en la base, posicionándolo hacia arriba.

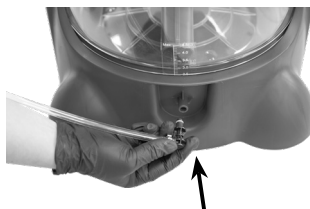

Fig. 8 – Conector

g. Inserte el otro extremo de la manguera en el conector rápido, que está en la parte posterior del equipo. El conector rápido tiene un sistema de cierre automático. Simplemente inserte la manguera para asegurarla.



Fig. 9 – Insertar la manguera en el conector rápido

h. Para quitar la manguera, presione el conector con una mano y tire del tubo con la otra.



Fig. 10 – Quitar la manguera del conector rápido

- i. Inserte la manguera flexible en la boquilla de succión.

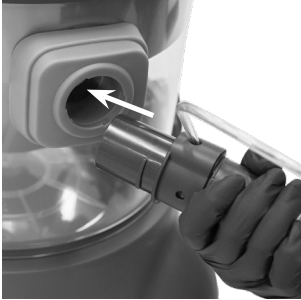

Fig. 11 – Insertar la manguera flexible en la boquilla de succión.

- j. Conecta la manguera transparente al conector rápido, que está en la parte delantera del equipo.



Fig. 12 – Insertar la manguera en el conector rápido

- k. Conecta el silenciador.

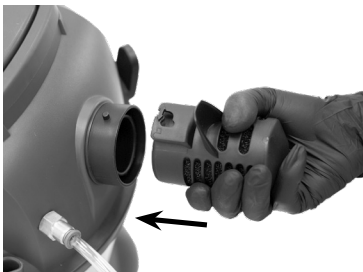

Fig. 13 – Insertando el silenciador

- l. Ensamblar los tubos y las boquillas según la preferencia de uso.

- m. Las conexiones de la tubería y de la boquilla tienen un sistema de encaje y cierre. A continuación se muestra la posición correcta para encajar y bloquear.



Fig. 14 – Posición abierta (para realizar el ajuste)

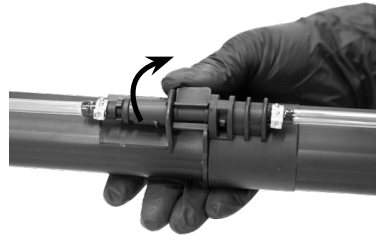

Fig. 15 – Posición cerrada (para bloquear el accesorio)

- n. Inserte las ruedas en la base.

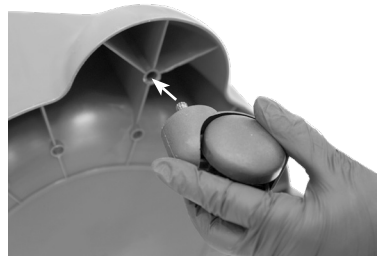

Fig. 16 – Ruedas giratorias

*o. Equipo montado para su uso.*



Fig. 17 – Equipo montado

## 2.6. Operación

### 2.6.1. Interruptor

El equipo tiene dos interruptores:

- a. Interruptor del motor (succión)
- b. Interruptor de la bomba. Sólo se usa en el modo ASPIRADORA.

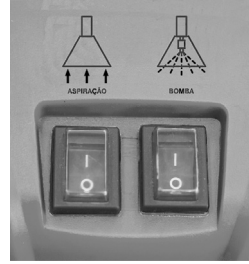

Fig. 18 – Interruptores

### 2.6.2. Modo aspiradora para la limpieza

- a. Introducir el producto de limpieza en el depósito inferior diluido en agua según las recomendaciones del fabricante, respetando el límite mínimo (2,5 litros) y máximo (4,5 litros) indicado en el producto.



Fig. 19 – Base de agua limpia/producto de limpieza

- b. Elija la boquilla más adecuada para su aplicación.
- c. Coloque el interruptor del motor y la bomba en la posición "I" ENCENDIDO. Para apagar, coloque el interruptor del motor y la bomba en la posición "O" APAGADO.
- d. Después de encender ambos interruptores, comience el trabajo de limpieza.
- e. Coloque la boquilla donde desea limpiar y active el gatillo para rociar el líquido de limpieza. El control de la salida del líquido limpiador se realiza mediante el gatillo.

**ATENCIÓN**



Para una mejor limpieza, es muy importante dejar actuar el producto de limpieza durante un tiempo determinado. Siga las recomendaciones del fabricante del producto para la limpieza.



Fig. 20 – Gatillo

**2.6.2.1 Recomendaciones para un mejor resultado**

- a. Siempre recomendamos que realice una limpieza previa del lugar donde se realizará la limpieza, eliminando toda la suciedad grande, tales escombros pueden interferir con el funcionamiento del equipo.
- b. Realice un vacío completo del lugar donde se realizará la limpieza antes de iniciar el lavado. Para una limpieza más profunda, lanzar el producto de limpieza a través de la boquilla elegida en toda la superficie y dejar actuar según las instrucciones del fabricante del producto de limpieza.
- c. No mojar el piso y la tapicería, ya que el producto es solo para la superficie.
- d. Después de dejar actuar el producto, comience a aspirar y lavar simultáneamente.
- e. Encienda la bomba y presione el gatillo al mismo tiempo que el motor de succión se enciende en movimientos rectos de arriba hacia abajo, es decir, alejando la escobilla de goma y acercándola al cuerpo.
- f. Después del lavado simultáneo, utilice solo la aspiradora para secar el piso o la tapicería. Recomendamos dejar secar el suelo durante un periodo de 4 a 12 horas, variando según el tipo de suelo, el entorno y el clima local.

- g. Para un mejor uso, trabaje siempre en línea recta de un extremo al otro.
- h. Al finalizar el trabajo, apague el equipo, retire el enchufe de la toma y realice una limpieza/desinfección para garantizar la durabilidad y eficiencia en las próximas operaciones.

**2.6.3. Aspiración de líquidos**

- a. Retire el tubo interior.



Fig. 21 – Tubo interior

- b. Deja el depósito libre.

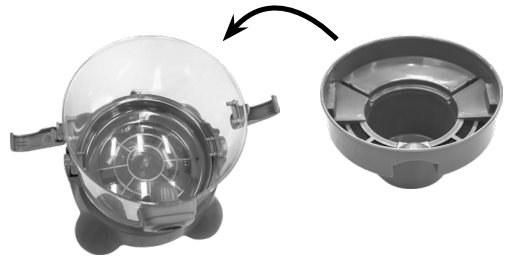

Fig. 22 – Depósito y tapa de protección

- c. Coloque la tapa y el cabezal de protección en el depósito y ciérrelo mediante los pestillos laterales.
- d. Cuando haya terminado de trabajar, apague el equipo, desenchúfelo de la toma de corriente y límpielo / desinfectelo para garantizar su durabilidad y un funcionamiento eficaz.

## 2.6.4. Aspiración de sólidos



### ATENCIÓN

Para evitar daños o acumulación de suciedad en el equipo, antes de aspirar objetos sólidos, asegúrese de que todas las piezas estén secas.

### Succión de sólidos con tubo interno:

- Instale el tubo interior.
- Deje un poco de agua en el depósito, para que al aspirar el polvo, éste decante en el agua.
- Instale la tapa de protección.



Fig. 23 – Tubo interno y tapa de protección

### Succión de sólidos con la bolsa de recogida:

- Retire el tubo interior y la tapa de protección (figura anterior)
- Deja el depósito libre.



Fig. 24 – Depósito de sólidos

- Instale la bolsa colectora de polvo.

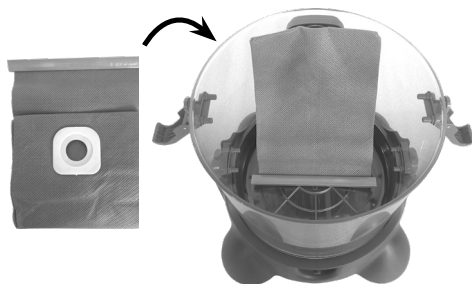

Fig. 25 – Bolsa colectora de polvo

- Coloque la cabeza en el depósito y ciérrela con los cierres laterales.
- Para una aspiración sólida, instale el adaptador y la boquilla deseada.



boquilla multiusos



boquilla para esquinas



adaptador

Fig. 26 – Accesorios para uso de sólidos



### ATENCIÓN

Las boquillas para sólidos no encajan directamente en el tubo, solo se pueden usar con el adaptador.

En este modo (aspiración de sólidos) no se usa el interruptor de la bomba y no se usa el gatillo. Estos dos componentes (interruptor de la bomba y gatillo) se usan solo en el modo principal del equipo, como ASPIRADORA.

- Coloque el interruptor del motor en la posición "I" ENCENDIDO y comience a trabajar.

- Para apagar, coloque el interruptor del motor en la posición “O” APAGADO.
- Al final del trabajo, apague el equipo, retire el enchufe del enchufe y realice una limpieza/desinfección para garantizar la durabilidad y eficiencia en la operación.

## 2.7. Limpieza

Para evitar accidentes, siempre desenchufe el equipo antes de limpiarlo o realizar el mantenimiento. Para el mantenimiento, se recomienda el mantenimiento de rutina, que incluye eliminar la suciedad de la superficie con un paño, pero sin permitir que entre líquido en el equipo.

- Limpiar periódicamente el depósito con agua.
- Después de limpiar el tanque o aspirar líquidos, seque el tanque con un paño seco.
- Limpiar el filtro con regularidad.
- Siempre revise los accesorios y tubos para asegurarse de que no estén obstruidos.

## 2.8. Transporte y almacenamiento

Tenga cuidado al transportar y manipular el equipo. Las caídas y los impactos pueden dañar el sistema operativo.

Almacene el equipo en un ambiente seco y ventilado, libre de humedad y gases corrosivos. Mantener protegido de la lluvia y la humedad. Después de su uso, se recomienda limpiar el producto con un paño y volver a colocarlo en el embalaje para su almacenamiento.

## 3. INSTRUCCIONES GENERALES DE MANTENIMIENTO Y POST-VENTA

Los productos VONDER, cuando se usan adecuadamente, es decir, de acuerdo con las pautas de este manual, presentan bajos niveles de mantenimiento. Aun así, tenemos una vasta red de servicio al cliente.

### 3.1. Mantenimiento

Asegúrese de que el equipo esté apagado y desconectado de la red eléctrica antes de realizar cualquier inspección o mantenimiento. Para mantener la seguridad y confiabilidad del producto, las inspecciones y el reemplazo de partes y partes o cualquier otro mantenimiento y/o ajuste deben ser realizados solo por un profesional calificado.

El exterior solo se puede limpiar con un paño húmedo y detergente, pero sin permitir que ingrese líquido al equipo.

### 3.2. Posventa y asistencia técnica

En caso de dudas sobre el funcionamiento del equipo o sobre la red de Asistencia Técnica Autorizada VONDER, contáctenos a través del sitio web [www.vonder.com.br](http://www.vonder.com.br)

Cuando se detecte anomalía en el funcionamiento del equipo, deberá ser examinado y/o reparado por un profesional de la red de Asistencia Técnica Autorizada VONDER (ver listado completo en [www.vonder.com.br](http://www.vonder.com.br)). Para las reparaciones solo se deben utilizar piezas originales.

### 3.3. Eliminación del producto

No deseche aceite, partes y partes del producto en la basura doméstica, trate de separarlo y envíelo a un punto de recolección adecuado. Infórmese en su municipio sobre los sistemas de recogida local o selectiva. En caso de dudas sobre la forma correcta de eliminación, consulte a VONDER a través del sitio web [www.vonder.com.br](http://www.vonder.com.br)

## 4. GARANTÍA

La ASPIRADORA PARA LIMPIEZA ELV 1300 VONDER tiene los siguientes términos de garantía contra las no conformidades resultantes de su fabricación, contados a partir de la fecha de compra: *Garantía legal* :90 días + *Garantía Contractual*: 9 meses. En caso de disconformidad, procure la Asistencia Técnica Autorizada Vonder más próxima ([www.vonder.com.br](http://www.vonder.com.br)). En caso de constatación de disconformidades por la Asistencia Técnica Autorizada, el arreglo será efectuado en garantía.

### **Empresas de alquiler**

1. Los productos adquiridos por las empresas de alquiler tienen una garantía única y exclusiva de noventa (90) días a partir de la fecha de emisión de la factura de venta, con exclusión de cualquier otra garantía legal y/o contractual.
2. La garantía ofrecida a las empresas de alquiler cubre únicamente las piezas necesarias para reparar los productos, quedando a su cargo la realización de las reparaciones y el mantenimiento por su cuenta, sin derecho a coste o reembolso alguno por parte de OVD.

### **La garantía ocurrirá siempre en las siguientes condiciones:**

El consumidor deberá presentar, OBLIGATORIAMENTE, la factura de compra del producto y el certificado de garantía debidamente relleno y sellado por la tienda donde se adquirió.

### **Pérdida del derecho de garantía:**

1. El incumplimiento de una o más hipótesis siguientes invalidará la garantía:
  - En el caso de que el producto haya sido abierto, alterado, ajustado o arreglado por personas no autorizadas por VONDER;
  - En el caso de que cualquier pieza, parte o componente del producto se caracterice como no original;
  - Falta de mantenimiento del equipo;

- En el caso de una conexión con un voltaje eléctrico diferente al mencionado en el producto;
  - Instalación eléctrica y/o extensiones deficientes/inadecuadas;
  - Partes y piezas desgastadas naturalmente.
2. Están excluidos de la garantía, desgaste natural de piezas del producto, caídas, impactos, y uso inadecuado del equipo o fuera del propósito para el cual fue proyectado.
  3. La garantía no cubre los costos de flete o transporte del producto hasta la Asistencia Técnica Autorizada de VONDER, los costos son responsabilidad del consumidor.
  4. Los accesorios o componentes del equipo, como boquillas, tubos, mangueras, interruptores, filtros, ruedas, cable de alimentación, enchufe, depósito, base, bloqueos laterales, no están cubiertos por la garantía cuando se produce desgaste. Están cubiertos solo con una garantía legal de 90 días contra defectos de fabricación.
  5. Otros accesorios que se venden por separado tendrán una política de garantía como se describe en su embalaje. La garantía del equipo no cubre dichos accesorios.



# vonder®

Consulte nossa Rede de Assistência Técnica Autorizada

[www.vonder.com.br](http://www.vonder.com.br)

O.V.D. Imp. e Distr. Ltda. • CNPJ: 76.635.689/0001-92

Rua h.João Bettega, 2876 • CEP 81070-900

Curitiba - PR - Brasil

Fabricado na CHINA com controle de qualidade VONDER

Fabricado en CHINA con control de calidad VONDER

## CERTIFICADO DE GARANTIA

A **EXTRATORA PARA LIMPEZA ELV 1300 VONDER** possui os seguintes prazos de garantia contra não conformidades decorrentes de sua fabricação, contados a partir da data da compra: Garantia legal: 90 dias + Garantia contratual: 9 meses. Em caso de defeitos, procure a Assistência Técnica Autorizada VONDER mais próxima ([www.vonder.com.br](http://www.vonder.com.br)). Constatado o defeito de fabricação pela Assistência Técnica Autorizada, o conserto será efetuado em garantia.

### LOCADORAS:

1. Os produtos adquiridos por locadoras contam com garantia única e exclusiva de 90 (noventa) dias, contados a partir da data de expedição da respectiva nota fiscal de venda, com exclusão de qualquer outra garantia legal e/ou contratual.

2. A garantia ofertada às locadoras cobre exclusivamente as peças necessárias ao reparo dos produtos, cabendo a estas a execução por conta própria dos respectivos consertos e manutenções, sem direito a qualquer custeio ou reembolso por parte da OVD.

### A garantia ocorrerá sempre nas seguintes condições:

O consumidor deverá apresentar, **OBRIGATORIAMENTE**, a nota fiscal de compra do produto e o certificado de garantia devidamente preenchido e carimbado pela loja onde foi adquirido.

### Perda do direito de garantia:

1. O não cumprimento de uma ou mais hipóteses a seguir invalidará a garantia:



# vonder®

## CERTIFICADO DE GARANTIA

Modelo:	Nº de série:	Tensão/Tensión: <input type="checkbox"/> 127 V~ <input type="checkbox"/> 220 V~
Cliente:	CPF/CNPJ:	
Endereço/Dirección:		
Cidade/Ciudad:	UF/Provincia:	CEP/Código Postal:
Fone/Teléfono:	E-mail:	
Revendedor:		
Nota fiscal Nº/Factura Nº:	Data da venda/Fecha venta: / /	
Nome do vendedor/Nombre vendedor:	Fone/Teléfono:	
Carimbo da empresa/Sello empresa:		
<p><b>A Garantia Contratual NÃO é válida para LOCADORAS. será concedida EXCLUSIVAMENTE Garantia Legal de 90 dias, conforme Código de Defesa do Consumidor (CDC).</b>  <small>La Garantía Contractual NO es válida para ALQUILADORAS. será concedida EXCLUSIVAMENTE Garantía Legal de 90 días, según el Código de Protección del Consumidor.</small></p>		