

vonder®

AUXILIAR DE PARTIDA PORTÁTIL

Auxiliar de partida portátil

APV 4000

Imagens Ilustrativas // imágenes Ilustrativas



Manual de Instruções

Leia antes de usar

*Manual de instrucciones
Lea antes de usar*



1. Orientações Gerais



ATENÇÃO: LEIA TODOS OS AVISOS DE SEGURANÇA E TODAS AS INSTRUÇÕES.

Falha em seguir todos os avisos e instruções listados abaixo, pode resultar em choque elétrico, fogo e/ou em ferimento sério. Guarde todos os avisos e instruções para futuras consultas

Prezado usuário: O termo “equipamento” em todos os avisos listados abaixo, refere-se à ferramenta alimentada através de bateria (sem cordão).



ATENÇÃO: CASO ESTE EQUIPAMENTO APRESENTE ALGUMA NÃO CONFORMIDADE, ENTRE EM CONTATO COM A VONDER: www.vonder.com.br



ATENÇÃO:

AO UTILIZAR O EQUIPAMENTO, DEVEM SER SEGUIDAS AS PRECAUÇÕES BÁSICAS DE SEGURANÇA A FIM DE EVITAR RISCOS DE CHOQUE ELÉTRICO E ACIDENTES.

2. Símbolos e seus significados

Símbolos	Nome	Explicação
	Cuidado/Atenção	Alerta de segurança (riscos de acidentes) e atenção durante o uso.
	Leia o manual de operações/ instruções	Leia o manual de operações/ instruções antes de utilizar o equipamento.
	Descarte seletivo	Faça o descarte das embalagens adequadamente, conforme legislação vigente da sua cidade, evitando contaminação de rios, córregos e esgotos.



Símbolos	Nome	Explicação
	Utilize EPI (Equipamento de proteção Individual)	Utilize Equipamento de Proteção Individual adequado para cada tipo de trabalho.
	Conector	Conector para auxiliar a partida.

Tabela 1 – Símbolos e seus significados

3. Instruções de segurança



Mantenha a área de trabalho limpa. A desorganização pode causar acidentes.

1. Leia atentamente este manual de instruções antes de utilizar o equipamento.
2. Não utilizar em nenhum veículo ou equipamento com características técnicas diferentes das específicas citadas neste manual (ver tabela 5 características), pois há risco de explosão.
3. Sempre utilize este equipamento com cuidado e atenção.
4. NÃO use este equipamento se qualquer uma das garras do cabo ou o próprio cabo estiverem danificados.
5. NÃO utilize no lugar da bateria do veículo.
6. NÃO use como carregador de bateria automotiva.
7. Não deixe o equipamento conectado à bateria automotiva após o funcionamento do veículo.
8. Utilize apenas o cabo de transmissão fornecido com este equipamento.
9. Certifique-se de que o plugue AZUL do cabo do AUXILIAR DE PARTIDA PORTÁTIL APV 4000 VONDER está conectado corretamente no soquete de entrada, caso contrário o plugue azul pode sofrer danos.
10. Verifique se os terminais da bateria estão livres de corrosões e limpos, antes de iniciar os procedimentos, pois isso pode diminuir o poder de transmissão do equipamento.

11. NÃO use o AUXILIAR DE PARTIDA PORTÁTIL APV 4000 VONDER mais de 3 vezes seguidas. Isso pode ocasionar superaquecimento. Se necessário aguarde dois ou mais minutos entre cada tentativa de utilização. O cabo de transmissão pode ficar sobreaquecido e causar acidentes.
12. Retire o equipamento da bateria automotiva dentro de no máximo 30 segundos após a partida do motor, para evitar danos.
13. NÃO conecte as garras uma na outra.
14. NÃO utilize o AUXILIAR DE PARTIDA PORTÁTIL APV 4000 VONDER se o indicador de carga estiver com menos de 3 leds acesos.
15. Não deixe pessoas sem conhecimento do equipamento operarem o mesmo. Mantenha crianças e outras pessoas afastadas do local de trabalho.
16. NÃO use o equipamento como brinquedo.
17. NÃO permita que o produto fique molhado.
18. NÃO mergulhe ou molhe o equipamento em água ou qualquer outro líquido.
19. Não utilize o equipamento em locais molhados ou que haja a presença de gases e/ou líquidos inflamáveis. Nunca exponha ou utilize a ferramenta sob chuva.
20. NÃO modifique nem desmonte o auxiliar de partida.
21. NÃO exponha o produto ao calor extremo ou áreas de incêndios.
22. Opere o equipamento somente quando outras pessoas possam lhe auxiliar em alguma emergência, evite estar sozinho no local.
23. Utilize roupas apropriadas. Não utilize roupas demasiadamente largas ou qualquer tipo de acessórios (anéis, alianças, correntes, brincos, relógios, entre outros). Pessoas com cabelos longos devem prendê-los apropriadamente antes do uso.
24. NÃO deixe o equipamento cair. Caso sofra alguma queda ou golpe, alguns componentes do AUXILIAR DE PARTIDA PORTÁTIL APV 4000 VONDER poderão sofrer danos. Neste caso, antes de usar o equipamento, contate o fabricante (www.vonder.com.br).
25. NÃO armazene em locais onde a temperatura possa exceder a 70°C.
26. Carregue o AUXILIAR DE PARTIDA PORTÁTIL APV 4000 VONDER à temperatura ambiente entre 0°C e 60°C.
27. Carregue o equipamento apenas com o carregador fornecido pelo fabricante.
28. NÃO use o equipamento durante o carregamento da bateria interna.
29. Se este equipamento apresentar qualquer vazamento, interrompa seu uso e descarte-o imediatamente.
30. Em condições extremas, pode ocorrer vazamento do conteúdo da bateria. Este líquido é notado vindo do produto. ATENÇÃO: não manuseie o produto com as mãos, em caso de contato com a pele, lave com água e sabão imediatamente. Se o líquido entrar em

contato com os olhos, enxágue com água corrente fria por pelo menos 10 minutos e procure assistência médica imediatamente.

31. O produto contém bateria à base de lítio e quando sem utilidade deve ser descartado em local apropriado.

4. Componentes

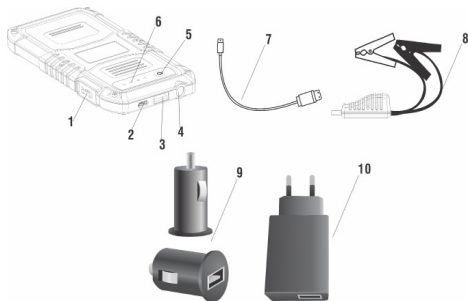

Fig. 1 – Instalação / extração

- 1 - Entrada do conector das garras
- 2 - Entrada 5 V DC/2 A (carregamento do equipamento)
- 3 - Saída USB 5 V DC/2,4 A (carregador para celulares)
- 4 - LED
- 5 - Botão Liga
- 6 - Indicador de carga
- 7 - Cabo USB
- 8 - Conector + garras (Cabo de transmissão inteligente)
- 9 - Carregador Veicular
- 10 - Carregador 100 V~ - 240 V~ CA

5. Característica

Itens	Auxiliar de Partida Portátil APV 4000 Vonder
Código	68.47.004.000
Capacidade da bateria	4000 mAh (14,8 Wh)
Tipo de bateria	Polímero de lítio
Saídas	USB 5 V DC/2,4 A
	12 V DC Auxiliar de partida
Entrada	5 V DC/2 A
Corrente nominal do auxiliar de partida	200 A
Corrente máxima do auxiliar de partida	400 A
Tempo de recarga	Aproximadamente 3 horas
Potência máxima do motor do veículo	Motores a gasolina e etanol de até 2,4 L (2.400 cc)
Temperatura de operação	-20° C ~ 60° C
Dimensões (C x L x E)	155 mm x 79 mm x 16 mm
Ciclos de carga	Aproximadamente 1.000 ciclos
Massa aproximada	190g

Tabela 2 – Características

6. Operação

O AUXILIAR DE PARTIDA PORTÁTIL APV 4000 VONDER possui 4 LEDs e cada um representa um nível de armazenamento de carga. Pressione o interruptor para verificar o nível de carga, conforme tabela a seguir:

Indicador	Apagado	1 LED	2 LED	3 LED	4 LED
% de carga	0%	25%	50%	75%	100%

Tabela 3 – Capacidade de carga



ATENÇÃO: Durante o carregamento, o indicador acende um a um durante o período de carga. Quando a carga estiver concluída, todos os indicadores se apagarão. Para confirmar se o nível de carga está completo, ligue o equipamento e verifique a tabela 3.

6.1. Instrução para carregamento do AUXILIAR DE PARTIDA PORTÁTIL APV 4000 VONDER

1. Conecte o Micro USB à porta de entrada 5 V DC/2 A do AUXILIAR DE PARTIDA PORTÁTIL APV 4000 VONDER;
2. Conecte o cabo USB em uma saída USB para iniciar o carregamento.

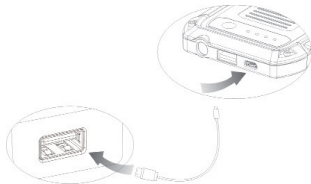

Fig. 2 – Carregando - Tempo total aproximado de carga total é de 3 horas

3. Também é possível realizar o carregamento através da saída 12 V do veículo utilizando o carregador veicular ou ainda o carregador bivolt (ambos acompanham o equipamento).

6.2. Conectando no veículo

1. Certifique-se que as garras não estão conectadas à bateria, em seguida conecte o plugue azul na entrada do conector das garras (1) (Fig. 3);
2. Conecte a garra vermelha no terminal positivo (+) da bateria;
3. Conecte a garra preta no terminal negativo (-) da bateria.

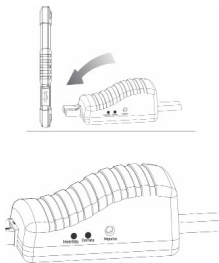

Fig. 3 – Conectando no veículo

6.2.1. Luz verde

Sistema conectado e preparado para dar a partida com o AUXILIAR DE PARTIDA PORTÁTIL APV 4000 VONDER.

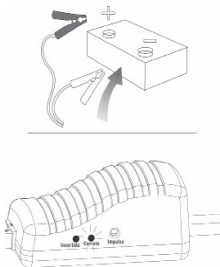

Fig. 4 – Luz verde

6.2.2. Luz verde piscando com bip

A bateria do veículo está com carga baixa, pressione o botão “Impulso” para continuar.

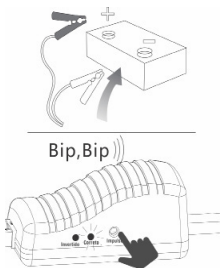

Fig. 5 – Luz verde piscando com bip

6.2.3. Luz vermelha com bip

Garras conectadas erroneamente, repetir o procedimento indicado nos itens 6.2 e 6.2.1 até que a LUZ VERDE se acenda, em seguida dar a partida no motor.

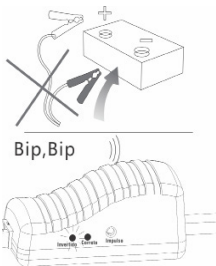

Fig. 6 – Luz vermelha com bip

6.2.4. Sem luz, sem bip

Bateria do veículo danificada, certifique-se que as conexões das garras estão corretamente conectadas e em seguida, pressione o botão “Impulso”, verifique se a luz verde está acesa e de a partida no motor dentro de 30 segundos.

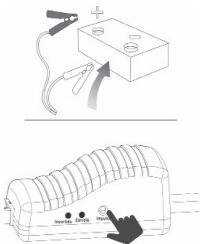

Fig. 7 – Sem luz, sem bip

1. Dar a partida no veículo durante o prazo máximo de 3 segundos.
2. Se o motor não arrancar dentro de 3 segundos, pare e aguarde pelo menos 30 segundos antes de tentar ligar o veículo novamente. Após 3 tentativas sem sucesso os intervalos deverão ser de no mínimo 2 minutos.
3. Quando o veículo for ligado, remova imediatamente o cabo de ligação do equipamento e deixe o motor do veículo em funcionamento.

7. Carregando via porta USB

1. Ligue o cabo USB à porta de saída USB 5 V DC/2.4 A.

*** Importante:** Preferencialmente utilize o cabo original de seu dispositivo que contenha conexão USB.

2. Conecte-o ao celular, MP3, Smartphone ou tablet.

3. Pressione o botão "Liga" para iniciar.

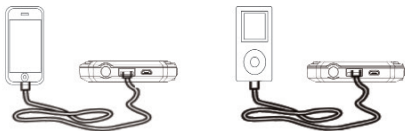

Fig. 8 – Carregando via porta USB



ATENÇÃO: Este equipamento desliga automaticamente em 30 segundos, após a carga completa do produto a ser carregado.

8. Lanterna

Para melhor visualização da área de trabalho, o AUXILIAR DE PARTIDA PORTÁTIL APV 4000 VONDER possui uma lanterna. Para acionar, pressione o botão "Liga" por 3 segundos para ligar ou desligar a luz da lanterna.

9. Dúvidas frequentes

1 - Como desligar o AUXILIAR DE PARTIDA PORTÁTIL APV 4000 VONDER?

O APV 4000 desligará automaticamente em 30 segundos quando não houver nenhuma carga a ser feita ou quando o carregamento estiver completo.

2 - Quanto tempo leva para carregar totalmente o APV 4000?

Aproximadamente 3 horas através da entrada 5 V DC/2 A.

3 - Quantas vezes o APV 4000 consegue carregar o meu celular?

Depende da capacidade da bateria do celular. A bateria de um celular pode ser recarregada aproximadamente até duas vezes utilizando o APV 4000 com carga total. Após as duas recargas da bateria do celular, o AUXILIAR DE PARTIDA deve ser recarregado.

4 - Quantas vezes o APV 4000, estando com a carga completa, pode auxiliar a partida de um veículo?

Aproximadamente 10 vezes.

5 - Por quanto tempo a carga do APV 4000 permanecerá?

Após o primeiro uso, a carga permanecerá de 6 a 12 meses, no entanto, sugerimos recarregá-lo a cada 3 meses e/ou sempre que ocorrer a descarga de suas baterias.

10. Manutenção

Não é indicado qualquer tipo de intervenção no equipamento, qualquer anomalia ou irregularidade entre em contato com a VONDER: www.vonder.com.br



ATENÇÃO: Nunca deixe o AUXILIAR DE PARTIDA PORTÁTIL APV 4000 VONDER exposto a altas temperaturas.

11. Limpeza

Para limpeza, utilize apenas um pano seco.

12. Descarte



Nunca descarte o equipamento e/ou suas pilhas e baterias (quando existentes) no lixo doméstico. Estas devem ser encaminhadas a um posto de coleta adequado ou a uma assistência técnica autorizada.



ATENÇÃO: Se a bateria não for manuseada corretamente, ela poderá explodir, causar incêndio ou até mesmo queimaduras químicas.

Observe as seguintes precauções.

- Não desmonte, esmague ou exponha a bateria a qualquer choque ou impacto, como martelar, deixar cair ou pisar sobre ela.
- Não provoque curto-circuito, nem deixe que objetos metálicos entrem em contato com os terminais da bateria.
- Não exponha a bateria a temperaturas elevadas, acima de 60°C, como sob a luz solar direta ou no interior de um carro estacionado ao sol.
- Não a incinere nem a jogue no fogo.
- Não manuseie baterias danificadas ou com vazamentos.
- Mantenha a bateria fora do alcance de crianças.
- Mantenha a bateria seca.
- Substitua apenas por uma bateria do mesmo tipo, quando o produto permitir.
- Baterias instaladas de forma integrada ao produto devem ser substituídas somente por um assistente técnico autorizado.

1. Orientaciones Generales



ATENCIÓN: LEA TODOS LOS AVISOS DE SEGURIDAD Y TODAS LAS INSTRUCCIONES.

La falta en seguir todos los avisos e instrucciones listados abajo puede resultar en choque eléctrico, fuego y/o en lesiones graves. Guarde todos los avisos e instrucciones para futuras consultas.

Estimado usuario: El término “equipo” en todos los avisos listados a continuación, se refiere a la herramienta alimentada a través de batería (sin cable).



ATENCIÓN: SI ESTE EQUIPO PRESENTAR ALGUNA NO CONFORMIDAD, ENTRE EN CONTACTO CON VONDER: www.vonder.con.br



ATENCIÓN:

AL UTILIZAR EL EQUIPO, DEBEN SER SEGUIDAS LAS PRECAUCIONES BÁSICAS DE SEGURIDAD A FIN DE EVITAR RIESGOS DE CHOQUE ELÉCTRICO Y ACCIDENTES.

2. Símbolos y sus significados

Símbolos	Nombre	Explicación
	Cuidado/Atención	Alerta de seguridad (riesgos de accidentes) y atención durante el uso.
	Lea el manual de operaciones/ instrucciones	Lea el manual de operaciones/instrucciones antes de utilizar el equipo.
	Descarte selectivo	Realice el desechado de los envases adecuadamente, de acuerdo a la legislación vigente en su ciudad, evitando la contaminación de ríos, arroyos y sumedios.
	Utilice EPI (Equipamento de proteção Individual)	Utilice un Equipamiento de Protección Individual adecuado para cada tipo de trabajo.

Símbolos	Nombre	Explicación
	Conector	Conector para auxiliar la partida.

Tabla 1 – Símbolos y sus significados

3. Instrucciones de seguridad



Mantenga el área de trabajo limpia. La desorganización puede causar accidentes.

1. Lea atentamente este manual de instrucciones antes de utilizar el equipo.
2. No utilizar en ningún vehículo o equipo con características técnicas diferentes de las específicas citadas en este manual (ver tabla 5 características), pues hay riesgo de explosión.
3. Siempre utilice este equipo con cuidado y atención.
4. NO use este equipo si alguna de las garras del cable o el propio cable estuvieran dañados.
5. NO utilice en el lugar de la batería del vehículo.
6. NO use como cargador de batería del automóvil.
7. NO deje el equipo en la batería del automóvil después del funcionamiento del automóvil con éxito.
8. Utilice apenas el cable de transmisión suministrado con este equipo.
9. Asegúrese de que el enchufe AZUL del cable del AUXILIAR DE PARTIDA PORTÁTIL APV 4000 VONDER esté conectado correctamente en el socket de entrada, en caso contrario el enchufe azul puede sufrir daños.
10. Asegúrese de verificar que los terminales de la batería estén libres de corrosiones y limpios, antes de iniciar los procedimientos, pues esto puede disminuir el poder de transmisión del equipo.
11. NO use el AUXILIAR DE PARTIDA PORTÁTIL APV 4000 VONDER más de 3 veces seguidas. Esto puede ocasionar sobrecalentamiento. Si es necesario, espere dos o más minutos entre cada intento de utilización. El cable de transmisión puede quedar muy caliente y causar accidentes.
12. Retire el equipo de la batería dentro de lo máximo 30 segundos después de la partida, para evitar daños.
13. NO conecte las garras una en la otra.
14. NO utilice el AUXILIAR DE PARTIDA PORTÁTIL APV 4000 VONDER si el indicador de carga estuviera con menos de 3 leds encendidos.
15. No deje personas sin conocimiento del equipo manejar el mismo. Mantenga niños y otros visitantes alejados del local de trabajo.
16. NO utilice el equipo como juguete.

17. *NO permita que el producto quede mojado.*
18. *NO sumerja ni moje el equipo en agua ni en ningún otro líquido.*
19. *No utilice el equipo en locales mojados o que haya presencia de gases y/o líquidos inflamables. Nunca esponga o utilice la herramienta bajo lluvia.*
20. *NO modifique ni desmonte el auxiliar de partida.*
21. *NO exponga el producto al calor extremo o áreas de incendios.*
22. *Opere el equipo siempre que otras personas puedan auxiliarlo en alguna emergencia, evite estar solo en el local.*
23. *Utilice ropas apropiadas. No utilice ropas excesivamente anchas o cualquier tipo de accesorios (anillos, argollas, cadenas, aros, relojes, entre otros). Personas con cabellos largos deben amarrarlos apropiadamente antes del uso.*
24. *NO deje caer el equipo. En caso de sufrir alguna caída o golpe, algunos componentes del AUXILIAR DE PARTIDA PORTÁTIL APV 4000 VONDER podrán sufrir daños. En este caso, antes de usar el equipo, contacte al fabricante (www.vonder.com.br).*
25. *NO lo almacene en locales donde la temperatura pueda exceder los 70°C.*
26. *Cargue el AUXILIAR DE PARTIDA PORTÁTIL APV 4000 VONDER a temperatura ambiente entre 0°C y 60°C.*
27. *Cargue el equipo apenas con el cargador suministrado por el fabricante.*
28. *NO use el equipo durante la carga de la batería interna.*
29. *Si este equipo presenta cualquier fuga, interrumpa su uso y descarte inmediatamente.*
30. *En condiciones extremas, puede ocurrir fuga en la batería. Este líquido es notado viniendo del producto. ATENCIÓN: no lo manosee con las manos, en caso de contacto con la piel, lave con agua y jabón inmediatamente. Si el líquido entra en contacto con los ojos, enjuague con agua corriente fría por lo menos 10 minutos y busque asistencia médica inmediatamente.*
31. *El producto contiene batería a base de litio y cuando sin utilidad debe ser descartado en local apropiado.*

4. Componentes

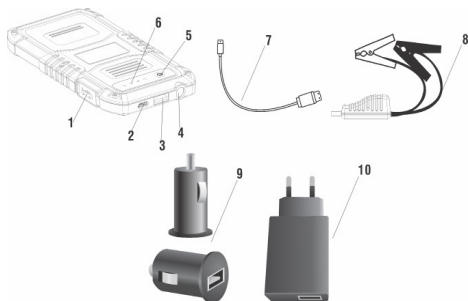

Fig. 1 – Instalación / extracción

- 1 - Entrada del conector de las garras
- 2 - Entrada 5 V DC/2 A (carga del equipo)
- 3 - Salida USB 5 V DC/2,4 A (cargador para celulares)
- 4 - LED
- 5 - Botón Enciende
- 6 - Indicador de carga
- 7 - Cable USB
- 8 - Conector + garras (Cable de transmisión inteligente)
- 9 - Cargador Vehicular
- 10 - Cargador 100 V~ - 240 V~ CA

5. Característica

<i>ITEMS</i>	<i>AUXILIAR DE PARTIDA PORTÁTIL APV 4000 VONDER</i>
<i>Código</i>	68.47.004.000
<i>Capacidad de la batería</i>	4000 mAh (14,8 Wh)
<i>Tipo de batería</i>	Polímero de litio
<i>Salidas</i>	USB 5 V DC/2,4 A
	12 V DC Auxiliar de partida
<i>Entrada</i>	5 V DC/2 A
<i>Corriente nominal del auxiliar de partida</i>	200 A
<i>Corriente máxima del auxiliar de partida</i>	400 A
<i>Tiempo de recarga</i>	Aproximadamente 3 horas
<i>Potencia máxima del motor del vehículo</i>	Motores a gasolina y etanol de hasta 2,4 L (2.400 cc)
<i>Temperatura de operación</i>	-20° C ~ 60° C
<i>Dimensiones (C x L x E)</i>	155 mm x 79 mm x 16 mm
<i>Ciclos de carga</i>	Aproximadamente 1.000 ciclos
<i>Masa aproximada</i>	190g

Tabla 2 – Características

6. Operación

El AUXILIAR DE PARTIDA PORTÁTIL APV 4000 VONDER posee 4 LEDs y cada uno representa un nivel de almacenaje de carga. Presione el interruptor para verificar el nivel de carga, conforme tabla a seguir:

Indicador	Apagado	1 LED	2 LED	3 LED	4 LED
% de carga	0%	25%	50%	75%	100%

Tabla 3 – Capacidad de carga



ATENCIÓN: Durante la carga, el indicador se enciende uno a uno durante el periodo de carga. Cuando la carga estuviera concluida, todos los indicadores se apagarán. Para confirmar que el nivel de carga está completo, encienda el equipo y verifique la tabla 3.

6.1. Instrucción para carga del AUXILIAR DE PARTIDA PORTÁTIL APV 4000 VONDER

1. Conecte el Micro USB a la puerta de entrada 5 V DC/2 A del AUXILIAR DE PARTIDA PORTÁTIL APV 4000 VONDER;
2. Conecte el cable USB a una salida USB para iniciar la carga.

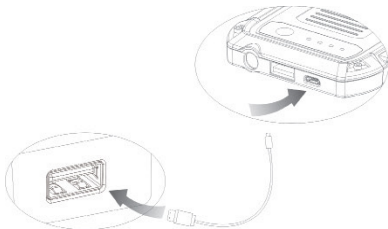

Fig. 2 – Cargando - Tiempo total aproximado de carga total es de 3 horas

3. También es posible realizar la carga a través de la salida 12 V del vehículo utilizando el cargador vehicular o incluso el cargador doble-volt (ambos acompañan el equipo).

6.2. Conectando en el vehículo

1. Asegúrese que las garras no estén conectadas a la batería, en seguida conecte el enchufe azul en la entrada del conector de las garras (1) (Fig. 3);
2. Conecte la garra roja en el terminal positivo (+) de la batería;
3. Conecte la garra negra en el terminal negativo (-) de la batería.

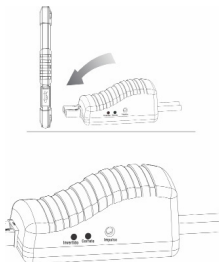

Fig. 3 – Conectando al vehículo

6.2.1. Luz verde

Sistema conectado y preparado para dar la partida con el AUXILIAR DE PARTIDA PORTÁTIL APV 4000 VONDER.

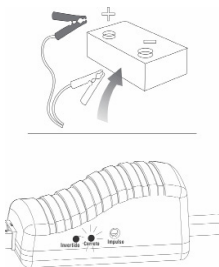

Fig. 4 – Luz verde

6.2.2. Luz verde parpadeando con bip

La batería del vehículo está con carga baja, presione el botón "Impulso" para continuar.

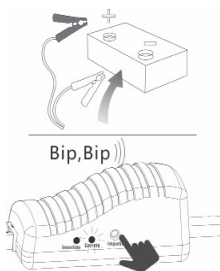

Fig. 5 – Luz verde parpadeando con bip

6.2.3. Luz roja con bip

Garras conectadas erradas, repetir el procedimiento indicado en los puntos 6.2 y 6.2.1 hasta que la LUZ VERDE se encienda, luego dar la partida al motor.

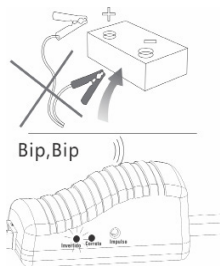

Fig. 6 – Luz roja con bip

6.2.4. Sin luz, sin bip

Batería del vehículo dañada, asegúrese de que las conexiones de las garras estén correctamente conectadas y en seguida, presione el botón "Impulso", asegúrese de que la luz verde está encendida y de la partida en el motor dentro de 30 segundos.

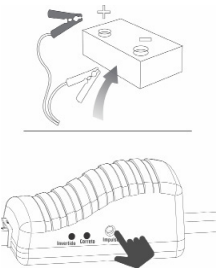

Fig. 7 – Sin luz, sin bip

1. Dar la partida en el vehículo durante el plazo máximo de 3 segundos.
2. Si el motor no arranca dentro de 3 segundos, pare y espere por lo menos 30 segundos antes de intentar encender el vehículo nuevamente. Después de 3 intentos sin éxito los intervalos deberán ser de por lo menos 2 minutos.
3. Cuando el vehículo fuera encendido, retire inmediatamente el cable de conexión del equipo y deje el motor del vehículo en funcionamiento.

7. Cargando vía puerta USB

1. Conecte el cable USB a la puerta de salida USB 5 V DC/2.4 A.

*** Importante: Preferencialmente utilice el cable original de su dispositivo que contenga conexión USB.**

2. Conéctelo al celular, MP3, Smartphone o Tablet.
3. Presione el botón "Enciende" para iniciar.

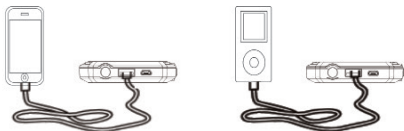

Fig. 8 – Cargando via puerta USB



ATENCIÓN: Este equipo se apaga automáticamente en 30 segundos después de la carga completa del producto que se va a cargar.

8. Linterna

Para mejor visualización del área de trabajo, el AUXILIAR DE PARTIDA PORTÁTIL APV 4000 VONDER posee una linterna. Para accionar, presione el botón "Enciende" por 3 segundos para encender o apagar la luz de la linterna.

9. Dudas frecuentes

1 – ¿Como apagar el AUXILIAR DE PARTIDA PORTÁTIL APV 4000 VONDER?

El APV 4000 se apagará automáticamente en 30 segundos cuando no hubiera ninguna carga a ser hecha o cuando la carga estuviera completa.

2 – ¿Cuanto tiempo demora para cargar totalmente el APV 4000?

Aproximadamente 3 horas a través de la entrada 5 V DC/2 A.

3 – ¿Cuantas veces el APV 4000 consigue cargar mi celular?

Depende de la capacidad de la batería del celular. La batería de un teléfono celular se puede recargar aproximadamente hasta dos veces utilizando el APV 4000 con carga total. Después de las dos cargas, el AUXILIAR DE PARTIDA debe ser recargado.

4 – ¿Cuantas veces el APV 4000, estando con la carga completa, puede auxiliar la partida de un vehículo?

Aproximadamente 10 veces.

6 – ¿Por cuanto tiempo la carga del APV 4000 permanecerá?

Después del primer uso, la carga permanecerá de 6 a 12 meses, sin embargo, sugerimos recargarlo a cada 3 meses y / o siempre que se produzca la descarga de sus baterías.

10. Mantenimiento

No es indicado cualquier tipo de intervención en el equipo, cualquier anomalía o irregularidad, entre en contacto con VONDER: www.vonder.com.br



ATENCIÓN: Nunca deje el AUXILIAR DE PARTIDA PORTÁTIL APV 4000 VONDER expuesto a altas temperaturas.

11. Limpieza

Para limpieza, utilice apenas un paño seco.

12. Descarte



PNunca deseche el equipo y / o sus pilas y baterías (cuando estén disponibles) en la basura doméstica. Estas deberán enviarse a un puesto de recogida adecuado o a una asistencia técnica autorizada.



ATENCIÓN: Si la batería no fuera manipulada correctamente, podrá explotar, causar incendio o incluso quemaduras químicas.

Observe las siguientes precauciones.

- No desmonte, aplaste o exponga la batería a cualquier choque o impacto, como martillar, dejar caer o pisar sobre ella.
- No provoque cortocircuito, ni deje que objetos metálicos entren en contacto con los terminales de la batería.
- No exponga la batería a temperaturas elevadas, arriba de 60°C, como bajo la luz solar directa o en el interior de un automóvil estacionado al sol.

- *No la incinere ni la tire en el fuego.*
- *No manipule baterías dañadas o con fugas.*
- *Mantenga la batería fuera del alcance de niños.*
- *Mantenga la batería seca.*
- *Sustituya apenas por una batería del mismo tipo, cuando el producto permitir.*
- *Baterías instaladas de forma integrada al producto deben ser sustituidas solamente por un asistente técnico autorizado.*

13. Garantía

EL AUXILIAR DE PARTIDA PORTÁTIL APV 4000 VONDER posee los siguientes plazos de garantía contra no conformidades resultantes de su fabricación, contados a partir de la fecha de la compra: Garantía legal: 90 días; Garantía contractual: 03 (tres) meses.

En caso de no conformidad entre en contacto con VONDER:

E-mail: contato@vonder.com.br | Sitio web: www.vonder.com.br | Teléfono: 0800-723-4762

LA GARANTIA OCURRIRÁ SIEMPRE EN LAS SIGUIENTES CONDICIONES:

El consumidor deberá presentar obligatoriamente, la factura de compra del equipo y el certificado de garantía debidamente llenado y timbrado por la tienda donde el mismo fue adquirido.

Pérdida del derecho de garantía:

1) El incumplimiento de las directrices contenidas en el manual de instrucciones y / o de una o más hipótesis siguientes invalidará la garantía:

- *Si el producto hubiera sido abierto, alterado, ajustado o reparado por personas no autorizadas por VONDER;*
- *Si cualquier pieza, parte o componente del producto se caracterizar como no original.*
- *Utilizar el AUXILIAR DE PARTIDA PORTÁTIL APV 4000 VONDER con alguna parte de la placa abierta;*
- *Utilizar materiales abrasivos y solventes para la limpieza;*
- *Limpieza del producto con elementos no previstos en este manual de instrucciones.*

2) Están excluidos de la garantía, desgaste natural de piezas del producto, caídas, impactos y uso inadecuado del equipo o fuera del propósito para el cual fue proyectado.

vonder®

Cód: 68.47.004.000

www.vonder.com.br

Distribuído por O.V.D. Imp. e Distr. Ltda.

CNPJ: 76.635.689/0001-92 • Rua João Bettega, 2876

CEP 81070 - 900 • Curitiba - PR • Brasil

Fabricado na CHINA com controle de qualidade VONDER

Fabricado em CHINA com controle de calidad VONDER

Caso este equipamento apresente alguma não conformidade entre em contato com a VONDER.

Certificado de garantia

O AUXILIAR DE PARTIDA PORTÁTIL APV 4000 VONDER possui os seguintes prazo de garantia contra não conformidades decorrentes de sua fabricação, contados a partir da data da compra: Garantia legal: 90 dias; Garantia contratual: 03 (três) meses.

Em caso de não conformidade entre em contato com a VONDER:

E-mail: contato@vonder.com.br | Site: www.vonder.com.br | Assistência ao Consumidor – ASCON: 0800-723-4762

A GARANTIA OCORRERÁ SEMPRE NAS SEGUINTES CONDIÇÕES:

O consumidor deverá apresentar obrigatoriamente, a nota fiscal de compra do equipamento e o certificado de garantia devidamente preenchido e carimbado pela loja onde o mesmo foi adquirido.

Perda do direito de garantia:

1) O não cumprimento das orientações contidas no manual de instruções e/ou de uma ou mais hipóteses a seguir invalidará a garantia:

- Caso o produto tenha sido aberto, alterado, ajustado ou consertado por pessoas não autorizadas pela VONDER;
- Caso qualquer peça, parte ou componente do produto caracterizar-se como não original;
- Utilizar o AUXILIAR DE PARTIDA PORTÁTIL APV 4000 VONDER com alguma parte da placa aberta;
- Utilizar materiais abrasivos e solventes para a limpeza;
- Limpeza do produto com itens não previstos neste manual de instruções;

2) Estão excluídos da garantia, desgaste natural de peças do produto, quedas, impactos e uso inadequado do equipamento ou fora do propósito para o qual foi projetado.



vonder®

CERTIFICADO DE GARANTIA

Modelo:	N° de série:	Tensão: <input type="checkbox"/> 127 V~ <input type="checkbox"/> 220 V~	
Cliente:			
Endereço/Dirección:			
Cidade/Ciudad:	UF/Provincia:	CEP/Código Postal:	
Fone/telefono:	E-mail:		
Revendedor:			
Nota fiscal N°/Factura n°:	Data da venda/Fecha venta: / /		
Nome do vendedor/Nombre vendedor:	Fone/telefono:		
Carimbo da empresa/Sello empresa:			