

# vonder®



Imagens Ilustrativas/Imágenes Ilustrativas



**Leia antes de usar e guarde este manual para futuras consultas.**

*Lea antes de usar y guarde este manual para futuras consultas.*

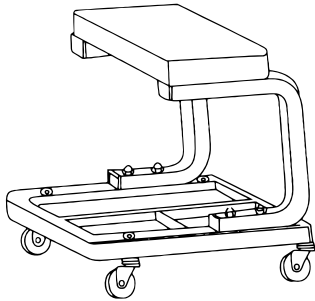

A montagem da BANQUETA FIXA PARA MECÂNICO VONDER, deve ser realizada fixando os componentes assento (1), travessas (2), estruturas de aço (3 e 9), bandeja porta-ferramentas (8) e rodízios giratórios (11), utilizando as porcas (5 e 6), arruelas (7) e parafusos (4 e 10), conforme desenho demonstrativo abaixo:

El montaje de la Banqueta fija para mecánico VONDER, debe ser realizado fijando los componentes asiento (1), soportes (2), estructuras de acero (3 y 9), bandeja porta herramientas (8) y ruedas giratorias (11), utilizando las tuercas (5 y 6), arandelas (7) y tornillos (4 y 10), de acuerdo al dibujo demostrativo de abajo:

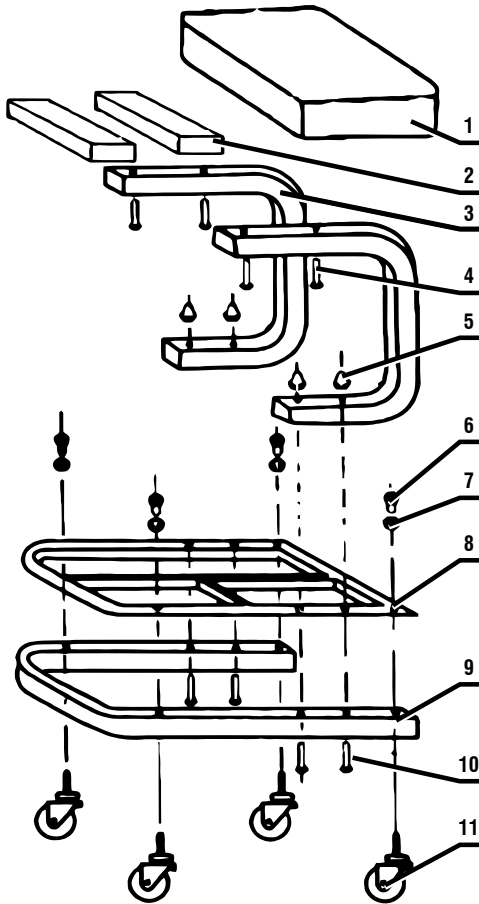

1. Assento almofadado (1 peça)
2. Travessas (2 peças)
3. Estrutura de aço (2 peças)
4. Parafusos do assento (4 peças)
5. Porca calota estrutura de aço (4 peças)
6. Porca calota dos rodízios (4 peças)
7. Arruelas (4 peças)
8. Bandeja porta ferramentas (1 peça)
9. Estrutura de aço da base (1 peça)
10. Parafuso sextavado (4 peças)
11. Rodízios giratórios (4 peças)

1. Asiento acolchonado (1 pieza)
2. Soportes (2 piezas)
3. Estructura de acero (2 piezas)
4. Tornillos del asiento (4 piezas)
5. Tuerca de calota estructura de acero (4 piezas)
6. Tuerca de calota de las ruedas (4 piezas)
7. Arandelas (4 piezas)
8. Bandeja porta herramientas (1 pieza)
9. Estructura de acero de la base (1 pieza)
10. Tornillo hexagonal (4 piezas)
11. Ruedas giratorias (4 piezas)

Cód.: 35.79.110.000

[www.vonder.com.br](http://www.vonder.com.br)

O.V.D. Imp. e Distr. Ltda. • CNPJ: 76.635.689/0001-92  
Rua João Bettega, 2876 • CEP 81070-900 • Curitiba - PR • Brasil

Fabricado na CHINA com controle de qualidade VONDER

Fabricado en CHINA con control de calidad VONDER