

vonder®

SACA-POLIA HIDRÁULICO

Saca-polea hidráulico

5 tf, 10 tf e 20 tf



Imagens Ilustrativas/Imágenes Ilustrativas



Leia antes de usar e guarde este manual para futuras consultas.

Lea antes de usar y guarde este manual para futuras consultas.

Símbolos e seus significados





Símbolos	Nome	Explicação
	Atenção!	Alerta de segurança (riscos de acidentes) e atenção durante o uso.
	Consulte o manual de instruções	Leia o manual de operações/instruções antes de utilizar o equipamento.
	Utilize EPI (Equipamento de Proteção Individual)	Utilize Equipamento de Proteção Individual (EPI) adequado para cada tipo de trabalho.
	Mantenha outras pessoas afastadas	Para reduzir o risco de acidentes mantenha outras pessoas afastadas do ambiente onde está sendo utilizado o equipamento.
	Descarte seletivo	Faça o descarte das embalagens adequadamente, conforme legislação vigente da sua cidade, evitando contaminação de rios, córregos e esgotos.

Tabela 1 – Símbolos e seus significados

ORIENTAÇÕES GERAIS

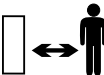

ATENÇÃO!

LEIA TODOS OS AVISOS DE SEGURANÇA E TODAS AS INSTRUÇÕES.

Esse manual contém detalhes de instalação, operação e manutenção do equipamento. Não utilize o equipamento sem antes ler o manual de instruções e proceda conforme as orientações.

Ao utilizar o equipamento, siga as precauções básicas de segurança a fim de evitar acidentes.

Caso esse equipamento apresente alguma não conformidade, encaminhe-o para a Assistência Técnica Autorizada VONDER mais próxima ou entre em contato conosco: www.vonder.com.br

O revendedor não pode receber a devolução deste equipamento sem autorização previa da VONDER.

Guarde o manual para uma consulta posterior ou para repassar as informações a outras pessoas que venham a operar o equipamento.

1. AVISOS DE SEGURANÇA

Os termos “ferramenta, equipamento, máquina ou aparelho” utilizados neste manual referem-se a equipamentos hidráulicos.

1.1. Área de trabalho

- a. **Mantenha a área de trabalho limpa e iluminada.**
As áreas desorganizadas e escuras são um convite a acidentes.

- b. **Mantenha crianças e visitantes afastados ao operar uma ferramenta.** As distrações podem fazer você perder o controle da ferramenta.

1.2. Segurança pessoal

- a. **Fique atento, olhe o que você está fazendo e use o bom senso ao operar uma ferramenta.** Não use a ferramenta quando você estiver cansado ou sob a influência de drogas, álcool ou de medicamentos. Um momento de desatenção enquanto opera uma ferramenta pode resultar em grave ferimento pessoal.
- b. **Use equipamento de segurança.** Equipamentos de segurança, tais como: óculos de proteção fechados nas laterais, máscara de proteção (adequada ao produto que está sendo utilizado), luvas (adequadas ao produto que está sendo utilizado), sapatos de segurança antiderrapantes, roupas de proteção (adequadas à operação que será realizada), capacete de segurança, protetor auricular, pescoço coberto, utilizados em condições apropriadas, reduzirão os riscos de ferimentos pessoais.
- c. **Não force além do limite da ferramenta.** Mantenha o apoio e o equilíbrio adequados toda vez que utilizá-la. Isto permite melhor controle da ferramenta em situações inesperadas.
- d. **Vista-se apropriadamente para a realização do trabalho.** Não use roupas demasiadamente largas ou joias. Mantenha seus cabelos, roupas e luvas longe das peças móveis. Roupas folgadas, joias ou cabelos longos podem ser presos pelas partes em movimento.

1.3. Uso e cuidados com a ferramenta

- a. **Não force a ferramenta.** Use a ferramenta correta para sua aplicação. A ferramenta correta faz o trabalho melhor e mais seguro, de acordo com a função e capacidade para as quais foi projetada.
- b. **Guarde a ferramenta fora do alcance de crianças e não permita que pessoas não familiarizadas com a ferramenta ou com estas instruções a operem.** As ferramentas são perigosas nas mãos de usuários não treinados.

- c. **Faça a manutenção da ferramenta.** Cheque o desalinhamento ou coesão das partes móveis, rachaduras e qualquer outra condição que possa afetar a operação da ferramenta. Se danificada, a ferramenta deve ser reparada antes do uso. Muitos acidentes são causados pela inadequada manutenção das ferramentas.
- d. **Use a ferramenta, acessórios, suas partes, entre outros, de acordo com as instruções e da maneira designada para o tipo particular da ferramenta, levando em consideração as condições e o trabalho a ser desempenhado.** O uso da ferramenta em operações diferentes das designadas pode resultar em situações de risco.

1.4. Reparos

Tenha sua ferramenta reparada por um agente de reparos qualificado e que use somente peças originais idênticas. Isso irá garantir que a segurança da ferramenta seja mantida.

2. INSTRUÇÕES ESPECÍFICAS DO PRODUTO

Os equipamentos VONDER são projetados para os trabalhos especificados nesse manual, com acessórios originais. Antes de cada uso, examine cuidadosamente o equipamento, verificando se ele apresenta alguma anomalia de funcionamento.

2.1. Aplicações/dicas de uso

Indicado para remoção de polias e rolamentos, para operações rápidas, com menor esforço e maior segurança. Ideal para trabalhos em oficinas mecânicas e manutenções industriais. Para polias com furo a partir de 22 mm utilizando o equipamento de 5 tf, para polias com furo a partir de 27 mm utilizando o equipamento de 10 tf e para polias com furo a partir de 31 mm utilizando o equipamento de 20 tf.

2.2. Destaques/diferenciais

Projetado para trabalhar em qualquer posição, pois conta com giro de 360° na alavanca. Possui 3 garras articuladas, podendo ser usado com 2 garras.

2.3. Características técnicas

SACA-POLIA HIDRÁULICO VONDER			
Código	36.51.005.000	36.51.010.000	36.51.020.000
Nº de garras	3		
Tipo de garra	Articulada		
Posição de utilização	Interno/Externo		
Capacidade (tf)	5 tf	10 tf	20 tf
Abertura da garra	50 mm a 275 mm	50 mm a 315 mm	50 mm a 375 mm
Comprimento efetivo das garras	200 mm	250 mm	340 mm
Diâmetro e curso do pistão	Ø 21 mm x 66 mm	Ø 26 mm x 66 mm	Ø 30,5 mm x 71 mm
Massa aproximada (peso)	7,14 kg	10,18 kg	16,2 kg

Tabela 2 – Características técnicas

2.4. Componentes

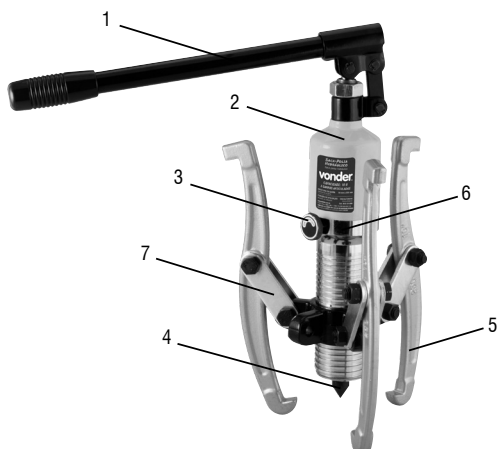

Fig. 1 – Componentes

1. Alavanca de acionamento
2. Corpo do reservatório
3. Válvula abre/fecha
4. Ponteira de apoio
5. Garras
6. Suporte das garras
7. Hastes de fixação das garras

2.5. Montagem

Para efetuar a montagem do equipamento, proceda conforme passos a seguir:

- a. Inicie a montagem rosqueando o suporte das garras no equipamento na direção da seta (Fig. 2).



Fig. 2 – Montagem do suporte das garras

- b. Em seguida, efetue a montagem das hastes nas garras (Fig. 3).

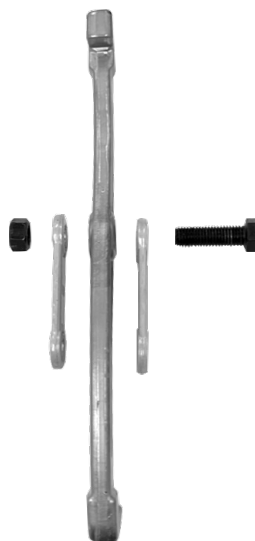

Fig. 3 – Montagem das garras

- c. Para finalizar a montagem, fixe o conjunto das hastes no suporte das garras e encaixe a alavanca de acionamento.



Fig. 4 – Produto montado

2.6. Funcionamento

Para utilizar o equipamento siga os passos a seguir:

- Aperte a válvula abre/fecha (3).

- Ajuste as garras para segurar o objeto desejado. Quando utilizado somente com duas garras, centralizar o objeto nas garras afim de que não escape, podendo causar um acidente
- Levante a alavanca de acionamento (1) para mover a bomba para cima e para baixo.
- Para retornar a ponteira (4) para a posição inicial, basta abrir a válvula abre/fecha.

2.7. Limpeza

Para a conservação, recomenda-se uma manutenção rotineira, que inclui remoção da sujeira superficial com um pano, mas sem permitir que entre líquido no equipamento.

2.8. Transporte e armazenamento

Cuidado ao transportar e manusear o equipamento. Quedas e impactos podem danificar o sistema de funcionamento.

Armazene o equipamento em ambiente seco e arejado, livre de umidade e gases corrosivos. Mantenha-o protegido da chuva e umidade. Após o uso, recomenda-se limpar o produto e colocá-lo novamente na embalagem para a estocagem.

3. INSTRUÇÕES GERAIS DE MANUTENÇÃO E PÓS-VENDA

Os produtos VONDER, quando utilizados adequadamente, ou seja, conforme orientações desse manual, apresentam baixos níveis de manutenção. Mesmo assim, dispomos de uma vasta rede de atendimento ao consumidor.

3.1. Manutenção

Para manter a segurança e confiabilidade do produto, inspeções, troca de peças e partes ou qualquer outra manutenção e/ou ajuste devem ser efetuados apenas por um profissional qualificado.

A parte externa só pode ser limpa com pano umedecido e detergente, mas sem permitir que entre líquido no equipamento.

3.2. Pós-venda e Assistência Técnica

Em caso de dúvida sobre o funcionamento da ferramenta, sobre a rede de Assistências Técnicas Autorizadas VONDER ou quando detectada anomalia no funcionamento do equipamento, entre em contato com a VONDER através do site www.vonder.com.br ou pelo telefone 0800 723 4762.

3.3. Descarte do produto

Não descarte óleo, peças e partes do produto no lixo doméstico, procure separar e encaminhar a um posto de coleta adequado. Informe-se em seu município sobre locais ou sistemas de coleta seletiva. Em caso de dúvidas sobre a forma correta de descarte, consulte a VONDER através do site www.vonder.com.br ou pelo telefone 0800 723 4762.

Símbolos y sus significados





Símbolos	Nome	Explicação
	<i>¡Atención!</i>	<i>Alerta de seguridad (riesgos de accidentes) y atención durante el uso.</i>
	<i>Consulte el manual de instrucciones</i>	<i>Leia o manual de operações/instruções antes de utilizar o equipamento.</i>
	<i>Utilize EPI (Equipamento de Proteção Individual)</i>	<i>Lea el manual de operaciones/instrucciones antes de usar el equipo.</i>
	<i>Mantenga alejadas a otras personas</i>	<i>Para reducir el riesgo de accidentes, mantenga a otras personas alejadas del entorno donde se utiliza el equipo.</i>
	<i>Eliminación selectiva</i>	<i>Disponer de los envases adecuadamente, de acuerdo con la legislación vigente en su ciudad, evitando la contaminación de ríos, arroyos y alcantarillas.</i>

Tabla 1 – Símbolos y sus significados

ORIENTACIONES GENERALES

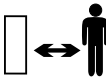

¡ATENCIÓN!

LEA TODOS LOS AVISOS DE SEGURIDAD Y TODAS LAS INSTRUCCIONES.

Este manual contiene detalles de instalación, operación y mantenimiento del equipo. No utilice el equipo sin antes leer el manual de instrucciones y proceder de acuerdo con las instrucciones.

Al utilizar el equipo, siga las precauciones básicas de seguridad para evitar accidentes.

Si este equipo presenta alguna no conformidad, envíelo a la Asistencia Técnica Autorizada VONDER más cercana o entre en contacto con nosotros: www.vonder.com.br

El distribuidor no puede recibir la devolución de este equipo sin la autorización previa de VONDER.

Guarde el manual para una consulta posterior o para repasar la información a otras personas que vengan a operar el equipo.

1. AVISOS DE SEGURIDAD

Los términos “herramienta, equipo, máquina o aparato” utilizados en este manual se refieren a equipos hidráulicos.

1.1. Área de trabajo

- a. **Mantenga el área de trabajo limpia y brillante.** Las áreas desorganizadas y oscuras son una invitación a los accidentes.
- b. **Mantenga alejados a los niños y visitantes cuando opere una herramienta.** Las distracciones pueden hacerle perder el control de la herramienta.

1.2. Seguridad personal

- a. **Presta atención, observa lo que estás haciendo y usa el sentido común al operar una herramienta.** No use la herramienta cuando esté cansado o bajo la influencia de drogas, alcohol o medicamentos. Un momento de falta de atención al utilizar una herramienta puede provocar lesiones personales graves.
- b. **Utilice equipo de seguridad.** Equipos de seguridad, tales como: gafas protectoras cerradas a los lados, máscara protectora (adecuada al producto que se utiliza), guantes (adecuados al producto que se utiliza), calzado de seguridad antideslizante, ropa protectora (adecuada a la operación realizada), El uso de casco de seguridad, protección auditiva y cobertura para el cuello, utilizados en condiciones adecuadas, reducirá el riesgo de lesiones personales.
- c. **No fuerce la herramienta por encima del límite.** Mantenga el soporte y el equilibrio adecuados cada vez que lo use. Esto permite un mejor control de la herramienta en situaciones inesperadas.
- d. **Vístase apropiadamente para el trabajo.** No use ropa o joyas excesivamente sueltas. Mantenga el cabello, la ropa y los guantes alejados de las partes móviles. La ropa suelta, las joyas o el cabello largo pueden quedar atrapados por las piezas móviles.

1.3. Uso y cuidado de la herramienta

- a. **No fuerce la herramienta.** Utilice la herramienta correcta para su aplicación. La herramienta adecuada hace el trabajo mejor y más seguro, según la función y capacidad para la que fue diseñada.
- b. **Guarde la herramienta fuera del alcance de los niños y no permita que nadie que no esté fami-**

lizarizado con la herramienta o con estas instrucciones la opere. Las herramientas son peligrosas en manos de usuarios no capacitados.

- c. **Mantener la herramienta.** Verifique si hay desalineación o cohesión de las piezas móviles, grietas y cualquier otra condición que pueda afectar el funcionamiento de la herramienta. Si está dañada, la herramienta debe repararse antes de su uso. Muchos accidentes son causados por un mantenimiento inadecuado de las herramientas.
- d. **Utilizar la herramienta, accesorios, piezas de la misma, etc., de acuerdo con las instrucciones y en la forma designada para el tipo particular de herramienta, teniendo en cuenta las condiciones y el trabajo a realizar.** El uso de la herramienta en operaciones distintas a las designadas puede resultar en situaciones de riesgo.

1.4. Reparaciones

Haga reparar su herramienta por un agente de reparación calificado que utilice únicamente piezas originales idénticas. Esto garantizará que se mantenga la seguridad de la herramienta.

2. INSTRUCCIONES ESPECÍFICAS DE LOS PRODUCTOS

Los equipos VONDER están diseñados para los trabajos especificados en este manual, con accesorios originales. Antes de cada uso, examine cuidadosamente el equipo, comprobando si presenta algún mal funcionamiento.

2.1. Aplicaciones/Consejos de uso

Adecuada para desmontar poleas y rodamientos, para operaciones rápidas con menos esfuerzo y mayor seguridad. Ideal para trabajos en talleres mecánicos y mantenimiento industrial. Para poleas con agujero igual o superior a 22 mm utilizando equipos de 5 tf, para poleas con agujero igual o superior a 27 mm utilizando equipos de 10 tf y para poleas con agujero igual o superior a 31 mm utilizando equipos de 20 tf.

2.2. Destaqués/diferenciales

Diseñado para trabajar en cualquier posición, ya que dispone de un giro de 360° en la palanca. Tiene 3 garras articuladas y también se puede utilizar con 2 garras.

2.3. Características técnicas

SACA-POLEA HIDRÁULICO VONDER			
<i>Código</i>	36.51.005.000	36.51.010.000	36.51.020.000
<i>Nº de garras</i>	3		
<i>Tipo de garra</i>	Articulada		
<i>Posición de uso</i>	Interno/Externo		
<i>Capacidad</i>	5 tf	10 tf	20 tf
<i>Apertura de la garra</i>	50 mm a 275 mm	50 mm a 315 mm	50 mm a 375 mm
<i>Longitud efectiva de la garra</i>	200 mm	250 mm	340 mm
<i>Diámetro y carrera del pistón</i>	Ø 21 mm x 66 mm	Ø 26 mm x 66 mm	Ø 30,5 mm x 71 mm
<i>Masa aproximada (peso)</i>	7,14 kg	10,18 kg	16,2 kg

Tabla 2 – Características técnicas

2.4. Componentes

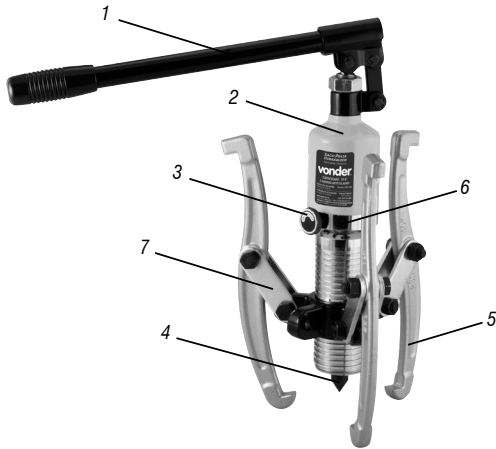

Fig. 1 – Componentes

1. Palanca de accionamiento
2. Cuerpo del depósito
3. Válvula de apertura/cierre
4. Punta de apoyo
5. Garras
6. Soporte de garras
7. Varillas de fijación de garras

2.5. Montaje

Para montar el equipo, proceda como se indica a continuación:

- a. Comience el montaje atornillando el soporte de garra al equipo en la dirección de la flecha (Fig. 2).



Fig. 2 – Montaje del soporte de las garras

- b. Luego, monte las varillas en las garras (Fig. 3).

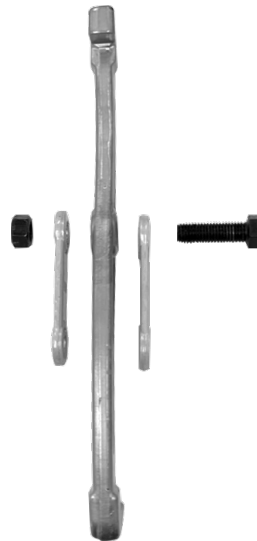

Fig. 3 – Montaje de las garras

- c. Para completar el montaje, fijar el juego de varillas en el soporte de garras y colocar la palanca de accionamiento.



Fig. 4 – Producto montado

2.6. Operación

Para utilizar el equipo, siga los pasos a continuación:

a. Presione la válvula de apertura/cierre (3).

- b. Ajusta las garras para sujetar el objeto deseado. Cuando se utilice con sólo dos mordazas, centre el objeto en las mordazas para que no se salga y provoque un accidente.
- c. Levante la palanca de accionamiento (1) para mover la bomba hacia arriba y hacia abajo.
- d. Para devolver la punta (4) a la posición inicial, simplemente abra la válvula de apertura/cierre.

2.7. Limpieza

Para su conservación se recomienda un mantenimiento rutinario, que incluye retirar la suciedad superficial con un paño, pero sin permitir que entre líquido al equipo.

2.8. Transporte y almacenamiento

Tenga cuidado al transportar y manipular el equipo. Las caídas y los impactos pueden dañar el sistema operativo. Almacene el equipo en un ambiente seco y ventilado, libre de humedad y gases corrosivos. Manténgalo protegido de la lluvia y la humedad. Después de su uso, se recomienda limpiar el producto y devolverlo al embalaje para su almacenamiento.

3. INSTRUCCIONES GENERALES DE MANTENIMIENTO Y POST-VENTA

Los productos VONDER, cuando se utilizan correctamente, es decir, de acuerdo con las pautas de este manual, tienen bajos niveles de mantenimiento. Aun así, contamos con una amplia red de atención al cliente.

3.1. Mantenimiento

Para mantener la seguridad y confiabilidad del producto, las inspecciones, el reemplazo de piezas o cualquier otro mantenimiento y/o ajuste deben ser realizados únicamente por un profesional calificado.

La parte externa sólo se puede limpiar con un paño húmedo y detergente, pero sin permitir que entre líquido al equipo.

3.2. Posventa y Asistencia Técnica

Si tiene dudas sobre el funcionamiento de la herramienta, sobre la red de Asistencia Técnica Autorizada VONDER o cuando se detecta alguna anomalía en el funcionamiento del equipo, póngase en contacto con VONDER a través de la página web www.vonder.com.

3.3. Descarte del producto

No deseche el aceite, piezas y piezas del producto con la basura doméstica, trate de separarlos y enviarlos a un punto de recogida adecuado. Infórmate en tu municipio sobre los lugares o sistemas de recogida selectiva. Si tiene dudas sobre el método correcto de eliminación, consulte a VONDER a través del sitio web www.vonder.com.br

4. GARANTIA

El SACA-POLEA HIDRÁULICO VONDER tiene los siguientes plazos de garantía contra faltas de conformidad derivadas de su fabricación, a partir de la fecha de compra: **Garantía legal: 90 días.** Si el equipo presenta alguna falta de conformidad, comuníquese con VONDER a través del sitio web www.vonder.com.br

ALQUILADORAS:

1. Los productos adquiridos por las empresas de alquiler tienen una garantía única y exclusiva de 90 (noventa) días, contados a partir de la fecha de envío de la respectiva factura de venta, excluyendo cualquier otra garantía legal y/o contractual.
2. La garantía ofrecida a los arrendadores cubre exclusivamente las piezas necesarias para la reparación de los productos, siendo ellos los responsables de realizar por su cuenta las respectivas reparaciones y mantenimientos, sin derecho a ningún coste o reembolso por parte de OVD.

La garantía se aplicará siempre bajo las siguientes condiciones:

El consumidor deberá presentar la factura de compra de la herramienta y el certificado de garantía debidamente cumplimentado y sellado por el establecimiento donde la adquirió.

Pérdida del derecho de garantía:

1. El incumplimiento y no obediencia de una o más de las orientaciones en este manual, invalidará la garantía, así también:
 - En el caso de que el producto haya sido abierto, alterado, ajustado o arreglado por personas NO autorizadas por VONDER.
 - En el caso de que cualquier pieza, parte o componente del producto se caracterice como no original.
 - Falta de mantenimiento preventivo de la herramienta.
 - Partes y piezas desgastadas naturalmente.
2. Están excluidos de la garantía, desgaste natural de las partes y piezas del producto, caídas, impactos y uso inadecuado del equipo o fuera del propósito para el cual fue proyectado.

vonder®

Cód.: 36.51.005.000 / 36.51.010.000 / 36.51.020.000
 Consulte nossa Rede de Assistência Técnica Autorizada
www.vonder.com.br

O.V.D. Imp. e Distr. Ltda. • CNPJ: 76.635.689/0001-92
 Rua João Betttega, 2876 • CEP 81070-900
 Curitiba - PR - Brasil

Fabricado na CHINA com controle de qualidade VONDER
Fabricado en CHINA con control de calidad VONDER

CERTIFICADO DE GARANTIA

O **SACA-POLIA HIDRÁULICO VONDER** possui os seguintes prazos de garantia contra não conformidades decorrentes de sua fabricação, contados a partir da data da compra: Garantia legal: 90 dias. Caso o equipamento apresente alguma não conformidade entre em contato com a VONDER pelo site www.vonder.com.br ou telefone 0800 723 4762.

LOCADORAS

- Os produtos adquiridos por locadoras contam com garantia única e exclusiva de 90 (noventa) dias, contados a partir da data de expedição da respectiva nota fiscal de venda, com exclusão de qualquer outra garantia legal e/ou contratual.
- A garantia ofertada às locadoras cobre exclusivamente as peças necessárias ao reparo dos produtos, cabendo a estas a execução por conta própria dos respectivos consertos e manutenções, sem direito a qualquer custeio ou reembolso por parte da OVD.

A garantia ocorrerá sempre nas seguintes condições:

O consumidor deverá apresentar, OBRIGATORIAMENTE, a nota fiscal de compra do produto e o certificado de garantia devidamente preenchido e carimbado pela loja onde foi adquirido.

Perda do direito de garantia:

- O não cumprimento de uma ou mais hipóteses a seguir invalidará a garantia:
 - Caso o produto tenha sido aberto, alterado, ajustado ou consertado por pessoas NÃO autorizadas pela VONDER;
 - Caso qualquer peça, parte ou componente do produto caracterizar-se como não original;
 - Falta de manutenção do equipamento;
 - Partes e peças desgastadas naturalmente.
- Estão excluídos da garantia, além do desgaste natural de partes e peças do produto, quedas, impactos e uso inadequado do produto ou fora do propósito para o qual foi projetado.



vonder®

CERTIFICADO DE GARANTIA

Modelo:	Nº de série:	
Cliente:	CPF/CNPJ:	
Endereço/Dirección:		
Cidade/Ciudad:	UF/Provincia:	CEP/Código Postal:
Fone/Teléfono:	E-mail:	
Revendedor:		
Nota fiscal Nº/Factura Nº:	Data da venda/Fecha venta: / /	
Nome do vendedor/Nombre vendedor:	Fone/Teléfono:	
Carimbo da empresa/Sello empresa:		
<p>A Garantia Contratual NÃO é válida para LOCADORAS, será concedida EXCLUSIVAMENTE Garantia Legal de 90 dias, conforme Código de Defesa do Consumidor (CDC). <i>La Garantía Contractual NO es válida para ALQUILADORAS, será concedida EXCLUSIVAMENTE Garantía Legal de 90 días, según el Código de Protección del Consumidor.</i></p>		