

vonder®

SOPRADOR TÉRMICO DIGITAL

Soplador térmico digital



MODELO

STV 1800

Imagens Ilustrativas/Imágenes Ilustrativas



Leia antes de usar e guarde este manual para futuras consultas.

Lea antes de usar y guarde este manual para futuras consultas.

Símbolos e seus significados









Símbolos	Nome	Explicação
	Cuidado/Atenção	Alerta de segurança (riscos de acidentes) e atenção durante o uso.
	Leia o manual de operações/instruções	Leia o manual de operações/instruções antes de utilizar o equipamento.
	Descarte seletivo	Faça o descarte das embalagens adequadamente, conforme legislação vigente em sua cidade, evitando contaminação de rios, córregos e esgotos.
	Utilize EPI (Equipamento de Proteção Individual)	Utilize Equipamento de Proteção Individual adequado para cada tipo de trabalho.
	Equipamento classe II	Identifica equipamentos que atendam aos requisitos de segurança especificados para equipamentos de classe II de acordo com a norma IEC 61140.
	Risco de choque elétrico	Cuidado ao manusear, risco de choque elétrico.
	Instruções de ligação elétrica	Seguir as instruções para a correta instalação da máquina.
	Uso em ambientes internos	Use a máquina em ambientes internos protegidos da chuva.

Tabela 1 – Símbolos e seus significado

Orientações Gerais



ATENÇÃO: Leia todos os avisos de segurança e todas as instruções. Falha em seguir todos os avisos e instruções listados abaixo pode resultar em choque elétrico, fogo e/ou ferimento sério.

O revendedor não pode receber a devolução deste equipamento sem autorização prévia da VONDER.

Guarde todos os avisos e instruções para futuras consultas.

Os termos “ferramenta elétrica, equipamento ou aparelho” utilizados neste manual referem-se a ferramentas operadas com eletricidade (cordão elétrico) e a ferramentas operadas com acumulador (bateria).

1. AVISOS DE SEGURANÇA

Todas as instruções deste manual devem ser lidas e cumpridas. A não observância dos requisitos de segurança e operações poderá causar choque elétrico, incêndio e/ou graves lesões

1.1. Área de trabalho

- Mantenha a área de trabalho limpa e iluminada.** As áreas desorganizadas e escuras são um convite aos acidentes.
- Não opere aparelhos elétricos em atmosferas explosivas, como na presença de líquidos inflamáveis, gases ou poeira.** Os aparelhos elétricos criam faíscas que podem inflamar a poeira ou os vapores.

- c. **Mantenha crianças e visitantes afastados ao operar um aparelho elétrico.** As distrações podem fazer você perder o controle do aparelho. Recomenda-se que as crianças sejam vigiadas para assegurar que elas não estejam brincando com o aparelho.

1.2. Segurança pessoal

- a. **Fique atento, olhe o que você está fazendo e use o bom senso ao operar um aparelho elétrico. Não use o aparelho quando você estiver cansado ou sob a influência de drogas, álcool ou de medicamentos.** Um momento de desatenção enquanto opera o aparelho pode resultar em grave ferimento pessoal.
- b. **Use equipamento de segurança.** Equipamentos de segurança, tais como: óculos de segurança, máscara contra a poeira, sapatos de segurança antiderrapantes, capacete de segurança, luvas de segurança ou protetor auricular reduzirão os riscos de ferimentos pessoais.
- c. **Evite a partida não intencional. Assegure que o interruptor está na posição “desligado” antes de conectar o plugue na tomada e/ou bateria, pegar ou transportar o aparelho.** Transportar o aparelho com seu dedo no interruptor ou conectá-lo com o interruptor na posição “ligado” são convites a acidentes.
- d. **Não exceda o limite do aparelho. Mantenha o apoio e o equilíbrio adequados toda vez que utilizá-lo.** Isto permite melhor controle do aparelho em situações inesperadas.
- e. **Vista-se apropriadamente para a realização do trabalho. Não use roupas demasiadamente largas ou joias. Mantenha seus cabelos, roupas e luvas longe das peças móveis.** Roupas folgadas, joias ou cabelos longos podem ser presos pelas partes em movimento.

1.3. Segurança elétrica

- a. **Os plugues dos aparelhos elétricos devem ser compatíveis com as tomadas. Nunca modifique o plugue. Não use nenhum plugue adaptador com os aparelhos aterrados.** Os plugues sem modificações aliados a utilização de tomadas compati-

veis reduzem o risco de choque elétrico.

- b. **Evite o contato do corpo com superfícies ligadas à terra ou aterradas tais como as tubulações, radiadores, fornos e refrigeradores.** Há um aumento no risco de choque elétrico se seu corpo estiver ligado à terra ou aterramento.
- c. **Não exponha o aparelho elétrico à chuva ou condições úmidas, exceto aparelhos com Índice de Proteção (IP) adequado (ver item 2).** A entrada de água no aparelho aumenta o risco de choque elétrico.
- d. **Não force o cordão de alimentação. Nunca use o cordão de alimentação para transportar, puxar ou desconectar o aparelho da tomada. Mantenha o cabo elétrico longe do calor, óleo, bordas afiadas ou das partes em movimento.** Os cabos danificados ou emaranhados aumentam o risco de choque elétrico.
- Para cordão tipo Y: se o cordão de alimentação estiver danificado, ele deve ser substituído pelo fabricante ou pessoa qualificada, a fim de evitar riscos.
- e. **Ao operar um aparelho ao ar livre, use um cabo de extensão apropriado para esta finalidade.** O uso de um cabo adequado para uso ao ar livre reduz o risco de choque elétrico.
- f. **Se a operação do aparelho em um local seguro não for possível, use alimentação protegida por um dispositivo de corrente residual (RCD).** O uso de um RCD reduz o risco de choque elétrico.

NOTA: o dispositivo de corrente residual (RCD) pode ser um interruptor do circuito de falha à terra ou disjuntor de fuga de corrente.

1.4. Uso e cuidado com equipamentos elétricos

- a. **Não force o aparelho. Use o aparelho correto para sua aplicação.** Desta forma, o trabalho será melhor realizado e com mais segurança, de acordo com a função e capacidade para o qual foi projetado.
- b. **Não use o aparelho se o interruptor não ligar e desligar.** Qualquer aparelho que não pode ser controlado com o interruptor é perigoso e deve ser reparado.

- c. **Desconecte o plugue da tomada antes de fazer qualquer tipo de ajuste, mudança de acessórios ou armazenamento do aparelho.** Tais medidas de segurança preventivas reduzem o risco de ligar o aparelho acidentalmente.
- d. **Este aparelho não se destina a utilização por pessoas (inclusive crianças) com capacidades físicas, sensoriais ou mentais reduzidas, ou pessoas, com falta de experiência e conhecimento, a menos que tenham recebido instruções referentes a utilização do aparelho ou estejam sob a supervisão de uma pessoa responsável pela sua segurança.** Os aparelhos são perigosos nas mãos de usuários não capacitados.
- e. **Faça a manutenção dos aparelhos. Cheque o desalinhamento ou coesão das partes móveis, rachaduras e qualquer outra condição que possa afetar a operação do aparelho. Se danificado, ele deve ser reparado antes do uso.** Muitos acidentes são causados pela inadequada manutenção dos aparelhos.
- f. **Mantenha ferramentas de corte dos aparelhos, quando aplicável, afiados e limpos.** A manutenção apropriada das ferramentas de corte com lâminas afiadas tornam estas menos prováveis de emperramento e são mais fáceis de controlar.
- g. **Use o aparelho, acessórios, entre outras partes que o compõem, de acordo com as instruções e da maneira designada para o tipo particular do aparelho, levando em consideração as condições e o trabalho a ser desempenhado.** O uso do aparelho em operações diferentes das designadas pode resultar em situações de risco.

1.5. Reparos

- a. **Tenha seu aparelho elétrico reparado por um agente qualificado que usa somente peças originais.** Isto garante que a segurança do aparelho seja mantida.

1.6. Indicações de segurança específicas

ATENÇÃO: Coloque a ferramenta em seu suporte quando não estiver sendo utilizada.

- a. A utilização sem cuidados do aparelho pode causar um incêndio.

- b. Tome cuidado ao utilizar o aparelho em lugares onde haja materiais combustíveis. Não utilize em um mesmo lugar por tempo prolongado.
- c. Não use na presença de atmosfera explosiva.
- d. O calor pode ser conduzido para materiais combustíveis que estão fora do campo de visão.
- e. Coloque o aparelho sobre seu suporte após o uso e deixe esfriar antes de guardar.
- f. Não deixe o aparelho sem vigilância quando em uso.

1.7. Indicações de segurança adicionais

- a. Não coloque a mão sobre as saídas de ar nem bloqueie as aberturas de qualquer maneira.
- b. O bocal e os acessórios desta ferramenta ficam extremamente quentes durante o uso. Deixe essas partes esfriarem antes de tocar.
- c. Não deixe a ferramenta sem supervisão enquanto estiver ligada.
- d. Um incêndio pode ocorrer se o aparelho não for usado com cuidado.
- e. O calor pode ser conduzido a materiais combustíveis que estejam fora de vista. Não use em ambientes úmidos, onde gases inflamáveis possam estar presentes ou perto de materiais combustíveis.
- f. Deixe a ferramenta esfriar completamente antes de armazenar.
- g. Assegure ventilação adequada, pois vapores tóxicos podem ser produzidos.
- h. Não use como secador de cabelo.
- i. Não obstrua a entrada de ar ou a saída do bico, pois isso pode causar acúmulo excessivo de calor, resultando em danos à ferramenta.
- j. Não direcione a explosão de ar quente para outras pessoas.
- k. Não toque no bico de metal, pois ele fica muito quente durante o uso e permanece quente por até 30 minutos após o desligamento do aparelho
- l. Não coloque o bocal contra qualquer superfície enquanto estiver usando ou imediatamente após o uso.

m. Não coloque nenhum objeto no bocal, pois isso pode causar choque elétrico. Não olhe diretamente para o bocal enquanto o aparelho estiver funcionando, visto que sua alta temperatura pode causar ferimentos. Não permita que a tinta adira ao bocal ou raspador, pois pode inflamar depois de algum tempo.

2. INSTRUÇÕES ESPECÍFICAS DO PRODUTO

As ferramentas elétricas VONDER são projetadas para os trabalhos especificados neste manual, com acessórios originais. Antes de cada uso, examine cuidadosamente a ferramenta, verificando se ela apresenta alguma anomalia de funcionamento.

Observe também que a tensão da rede elétrica deve coincidir com a tensão especificada na ferramenta. Exemplo: uma ferramenta 127 V~ deve ser ligada somente em uma tomada de 127 V~.

2.1. Aplicações/dicas de uso

O Soprador Térmico STV 1800 VONDER é indicado para moldar materiais plásticos, para uso em artesanato e para remover tintas. Sua função é produzir um fluxo de ar de alta temperatura, sendo indicado para profissionais como: encanadores, marceneiros, carpinteiros e pintores, além de ser muito útil em fábricas de móveis e em atividades relacionadas à moldagem de materiais plásticos, moldagem e instalação de canos de PVC, remoção ou secagem de pinturas, aplicação de películas, entre outras.

A ferramenta deve ser utilizada somente com acessórios compatíveis.

2.2. Destaques/diferenciais

O Soprador Térmico STV 1800 VONDER possui visor em cristal líquido que permite a visualização da temperatura ajustada, controle eletrônico digital de temperatura (ajuste de 10°C em 10°C), possui 4 posições de memória que registra ajustes pré-definidos podendo ser carregados rapidamente. Características que garantem à ferramenta a execução de trabalhos mais precisos e otimizados.

2.3. Características técnicas

SOPRADOR TÉRMICO STV 1800 VONDER		
Código	60.01.018.127	60.01.018.220
Tensão	127 V~	220 V~
Frequência	60 Hz	
Número de estágio	2 Estágios	
Potência	1.700 W	1.800 W
Potência 1° estágio	110 W	
Temperatura 1° estágio	50° C	
Fluxo de ar 1° estágio	250 Litros/min - 500 Litros/min	
Potência 2° estágio	110 W - 1.700 W	110 W - 1.800 W
Temperatura 2° estágio	50°C/650°C	
Fluxo de ar 2° estágio	250 Litros/min - 500 Litros/min	
Massa aproximada	908 g	
Dimensões	260 mm x 80 mm x 220 mm	
Norma IEC 60335-1	Segurança de aparelhos eletrodomésticos e similares. Parte 1: Requisitos gerais	
Norma IEC 60335-2-45	Segurança de aparelhos eletrodomésticos e similares. Parte 2: Requisitos particulares para ferramentas, móveis de aquecimento e aparelhos similares.	

Tabela 2 – Características técnicas

2.4. Componentes

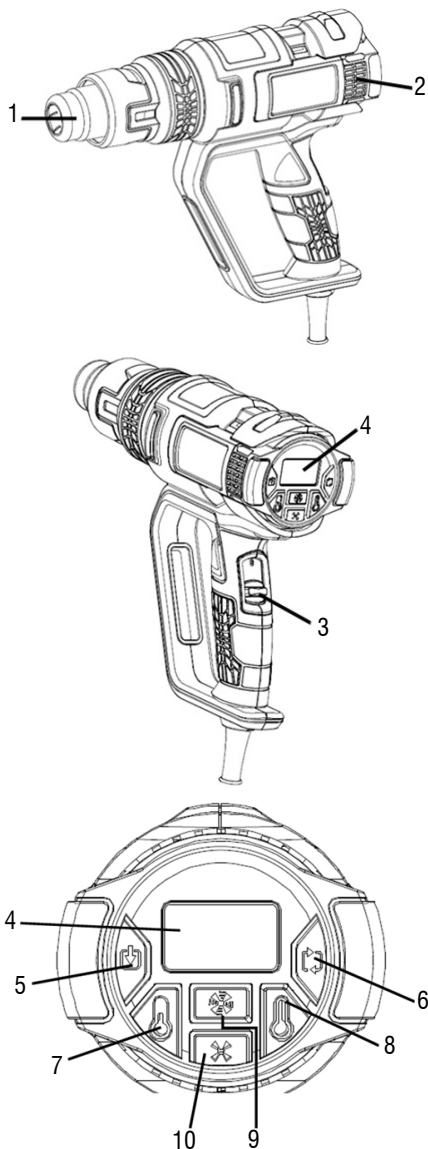

Fig. 1 – Componentes

1. Bico
2. Ranhuras de ventilação
3. Interruptor
4. Visor digital
5. Botão de armazenamento
6. Botão de modo de seleção
7. Botão de ajuste de temperatura “-“
8. Botão de ajuste para a temperatura “+“
9. Botão de ajuste do fluxo de ar “-“
10. Botão de ajuste do fluxo de ar “+“

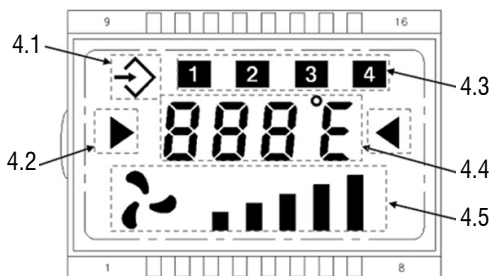

Fig. 2 – Visor digital

- 4.1 Entrada pré-definida
- 4.2 Indicador de temperatura
- 4.3 Indicação do modo pré-definido
- 4.4 Indicação de temperatura
- 4.5 Indicação de nível do fluxo de ar

2.5. Funcionamento

2.5.1. Operação

Sempre posicione o soprador corretamente. Mantenha-o em posição adequada. Ao colocar o Soprador Térmico em operação, conserve-o a uma distância de 15 cm do corpo e em um ângulo de projeção igual ou superior a 15°.



ATENÇÃO! O Soprador Térmico deve ser colocado em posição de descanso enquanto não estiver sendo usado.



Fig. 3 – Posição de descanso.

2.5.2. Interruptor

Para ligar o SOPRADOR TÉRMICO, coloque o interruptor de acionamento (3) nas posições I ou II de acordo com o material a ser trabalhado. Aguarde um minuto para o SOPRADOR TÉRMICO atingir a temperatura de trabalho.

Nota – ao ligar pela primeira vez o equipamento, é normal que saia uma fumaça. Isso não indica que é um problema.

2.5.3. Botão de armazenamento

O soprador é capaz de armazenar até quatro temperaturas pré-definidas. Para armazenar uma temperatura, basta fazer a seleção desejada utilizando o botão de ajuste de temperatura (7 “-“ ou 8 “+”). Feito a seleção basta pressionar por 3 segundos o botão de armazenamento (5).

2.5.4. Botão de modo de seleção

Utilize o botão de modo de seleção (6) para selecionar uma das quatro temperaturas pré-definidas armazenadas.

2.5.5. Botão de ajuste de temperatura

O soprador possui uma escala variável de 10 em 10 graus (Ex. 50, 60, 70, 80... até 650), sendo o mínimo 50 e o máximo 650, e a velocidade de mudança possui um modo lento e outro rápido. Apertando o botão de ajuste de temperatura uma única vez, a mudança de escala é de forma lenta. Pressionando e segurando o botão de ajuste de temperatura, a mudança é de forma rápida.

2.5.6. Botão de ajuste do fluxo de ar

O soprador possui cinco ajustes de fluxo. Para aumentar o fluxo pressione o botão de ajuste do fluxo de ar (10). Para diminuir o fluxo pressione o botão de ajuste do fluxo de ar (9).

Nota: O indicador de temperatura estável fica piscando até que a temperatura selecionada seja atingida.



Se você não tiver certeza sobre a configuração correta, comece com uma configuração de temperatura baixa e aumente gradualmente a temperatura até obter os melhores resultados.

2.6. Acessórios

Os acessórios especificados neste manual são recomendados para uso exclusivo com o Soprador Térmico Digital STV 1800 VONDER. O uso de qualquer outro acessório não recomendado poderá apresentar riscos ao usuário e/ou danos ao equipamento e, consequentemente, a perda do direito de garantia.

Para facilitar a utilização do Soprador Térmico é fundamental utilizar o bocal mais apropriado. Veja a seguir figuras dos bocais e suas devidas aplicações.

a. Bocal plano: uso geral.

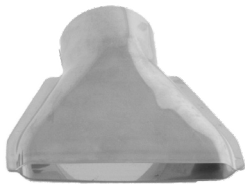

Fig. 4 – Bocal plano

b. Bocal de desvio: protege superfícies adjacentes à região que está sendo trabalhada, regiões que não precisam ser aquecidas, como, por exemplo, os vidros de uma janela.

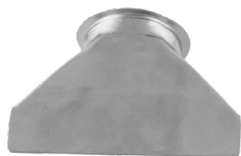

Fig. 5 – Bocal de desvio

c. Bocal de deflexão: para moldar materiais plásticos, por exemplo, tubos, bem como, retração de cabos.

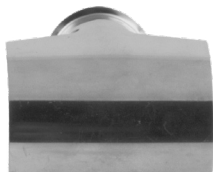

Fig. 6 – Bocal de deflexão

d. Bocal de ponta: para trabalhos de precisão;



Fig. 7 – Bocal de ponta



Tenha cuidado ao manusear os bicos!

- Certifique-se de que a ferramenta está desligada e o bico tenha esfriado.
- Ao cair, o bico pode incendiar um objeto. Os bicos devem ser montados com firmeza e seguros na unidade.
- Tocar em um bico quente pode levar a queimaduras graves. Antes de conectar ou substituir um bico, deixe o aparelho esfriar completamente ou use uma ferramenta adequada.
- Um bico quente pode incendiar uma superfície. Coloque os bicos quentes apenas em superfícies à prova de fogo.
- Um bocal incorreto ou defeituoso pode causar acúmulo de calor e danificar o aparelho. Use somente bicos originais, de acordo com a tabela, e que sejam adequados para a sua ferramenta.

Nota: Para reduzir o tempo de resfriamento do bocal, coloque o interruptor no estágio I (temperatura mais baixa), ajuste o fluxo de ar para a pressão máxima e deixe funcionar por alguns minutos. Após, desligue a ferramenta e deixe-a arrefecer durante pelo menos 30 minutos antes de guardá-la.

3. INSTRUÇÕES GERAIS DE MANUTENÇÃO E **PÓS-VENDA**

As ferramentas elétricas VONDER quando utilizadas adequadamente, ou seja, conforme orientações deste manual apresentam baixos níveis de manutenção. Mesmo assim, dispomos de uma vasta rede de atendimento ao consumidor.

3.1. Manutenção

Antes de efetuar inspeção e/ou manutenção, verifique se o equipamento está desligado.

Para manter a segurança e confiabilidade do produto, inspeções, troca de peças e partes ou qualquer outra manutenção e/ou ajuste devem ser efetuados apenas por um profissional qualificado. Confira a rede de Assistência Técnica Autorizada VONDER.

Caso haja alguma anomalia, entre em contato com a VONDER (www.vonder.com.br).

3.2. Pós-venda e assistência técnica

Em caso de dúvida sobre o funcionamento da ferramenta ou sobre a rede de Assistência Técnica Autorizada VONDER entre em contato através do site: www.vonder.com.br ou do telefone 0800 723 4762.

Quando detectada anomalia no funcionamento da ferramenta, a mesma deverá ser examinada e/ou reparada por um profissional da rede de Assistência Técnica Autorizada da VONDER (consulte a relação completa em www.vonder.com.br). Somente peças originais deverão ser utilizadas nos reparos.

3.3. Descarte da ferramenta

Nunca descarte a ferramenta e/ou suas pilhas e baterias (quando existentes) no lixo doméstico. Estas devem ser encaminhadas a um posto de coleta adequado ou a uma Assistência Técnica Autorizada VONDER.

Em caso de dúvida sobre a forma correta de descarte, consulte a VONDER através do site www.vonder.com.br ou do telefone 0800 723 4762.

Símbolos y sus significados

Símbolos	Nombre	Explicación
	Precaución/Atención	Alerta de seguridad (riesgos de accidentes) y atención durante el uso.
	Lea el manual de operaciones/instrucciones	Lea el manual de operaciones/instrucciones antes de utilizar el equipo.
	Descarte selectivo	Haga el descarte de los embalajes adecuadamente, conforme legislación vigente en su ciudad, evitando contaminación de ríos, arroyos y alcantarillados.
	Utilice EPI (Equipo de Protección Individual)	Utilice Equipo de Protección Individual adecuado para cada tipo de trabajo.
	Clase aislamiento II	Doble aislamiento
	Riesgo de choque eléctrico	Cuidado al manipular, riesgo de descarga eléctrica.
	Instrucciones de conexión eléctrica	Siga las instrucciones para la correcta instalación de la máquina.
	Uso en interiores	Utilice la máquina en interiores protegidos de la lluvia.

Tabla 1 – Símbolos y sus significados

Orientaciones Generales



ATENCIÓN: Lea todos los avisos de seguridad y todas las instrucciones. Fala en seguir todas las advertencias y instrucciones listadas abajo puede resultar en descarga eléctrica, fuego y/o heridas serias.

El revendedor no puede aceptar la devolución de este equipo sin la autorización previa de VONDER.

Guarde todas las advertencias y instrucciones para futuras consultas.

El término “herramienta eléctrica, equipo o aparato” utilizado en este manual se refiere a herramientas operadas con electricidad (cordón eléctrico) ya herramientas operadas con acumulador (batería).

1. AVISOS DE SEGURIDAD

Todas las instrucciones de este manual deben ser leídas y cumplidas. La no observancia de los requisitos de seguridad y operaciones podrá causar choque eléctrico, incendio y/o graves lesiones.

1.1. Área de trabajo

- a. **Mantenga el área de trabajo limpia y iluminada.** Las áreas desorganizadas y oscuras son una invitación a los accidentes.
- b. **No opere herramientas en atmósferas explosivas, como en presencia de líquidos inflamables, gases o polvo.** Las herramientas crean chispas que pueden inflamar el polvo o los vapores.

- c. **Mantenga a niños y visitantes alejados el operar una herramienta.** Las distracciones le pueden hacer perder el control de la herramienta eléctrica. Se recomienda que los niños sean vigilados para cerciorarse de que ellos no estén jugando con el aparato.

1.2. Seguridad personal

- a. **Esté atento, observe lo que usted está haciendo y use el sentido común al operar una herramienta. No use la herramienta cuando usted esté cansado o bajo la influencia de drogas, alcohol o de medicamentos.** Un momento de desatención mientras opera una herramienta puede resultar en una grave herida personal.
- b. **Use equipamiento de Protección Individual (EPI). Siempre use lentes de seguridad.** El equipamiento de seguridad tal como: gafas de seguridad, la máscara contra polvo, zapatos de seguridad antideslizantes, casco de seguridad o protectores auriculares utilizados en condiciones apropiadas reducirán los riesgos de accidentes personales.
- c. **Evite el arranque no intencional. Asegúrese que el interruptor está en la posición “apagada” antes de conectar el enchufe en el tomacorrientes y/o batería, tomar o cargar el aparato.** Cargar el aparato con su dedo en el interruptor o conectar las herramientas que presentan interruptor en la posición “encendido” es una invitación a accidentes.
- d. **No fuerce más allá del límite del aparato. Mantenga el apoyo y el equilibrio adecuado siempre que utilice el aparato.** Esto permite un mejor control del aparato en situaciones inesperadas.
- e. **Vístase apropiadamente para la realización del trabajo. No use ropas demasiado anchas o joyas. Mantenga sus cabellos, ropa y guantes lejos de las piezas móviles.** La ropa holgada, joyas o cabellos largos pueden engancharse en las partes en movimiento.

1.3. Seguridad eléctrica

- a. **El enchufe del aparato debe ser compatible con los tomacorrientes. Nunca modifique el enchufe. No use ningún enchufe adaptador con las herramientas puestas a tierra.** Los enchufes sin modificaciones aliados a la utilización de tomacorrientes compatibles reducen el riesgo de descarga eléctrica.
- b. **Evite el contacto del cuerpo con superficies conectadas a tierra o puestas a tierra tales como las cañerías, radiadores, hornos y refrigeradores.** Hay un aumento en el riesgo de descarga eléctrica si su cuerpo es conectado a tierra o puesta a tierra.
- c. **No exponga el aparato a la lluvia o a condiciones húmedas, excepto los aparatos con un nivel de protección (IP) adecuado (véase el apartado 2).** El agua entrando en el aparato aumenta el riesgo de descarga eléctrica.
- d. **No fuerce el cable de alimentación. Nunca use el cable de alimentación para cargar, pujar o para desconectar el cargador del enchufe. Mantenga el cable eléctrico lejos del calor, aceite, bordes afilados o de las partes en movimientos.** Los cables dañados o enmarañados aumentan el riesgo de descarga eléctrica.
- Para cable tipo X: si el cable de alimentación estuviera dañado, este debe ser sustituido por un cable especial o un conjunto suministrado por el fabricante o agente autorizado.
 - Para cable tipo Y: si el cable de alimentación estuviera dañado, este debe ser sustituido por el fabricante o persona cualificada, a fin de evitar riesgos.
 - Para cable tipo Z: el cable de alimentación no puede ser sustituido. Se el cable de alimentación estuviera dañado, el aparato debe ser descartado.
- e. **Si la operación de un aparato en un lugar seguro no es posible, use alimentación protegida por un dispositivo de corriente residual (RCD).** El uso de un RCD reduce el riesgo de descarga eléctrica.

NOTA: El dispositivo de corriente residual (RCD) puede ser un interruptor del circuito de fallo de tierra o un disyuntor de fuga de corriente.

1.4. Uso y cuidado con equipos eléctricos

- a. **No fuerce el aparato. Use el aparato correcto para su aplicación** de acuerdo con la función y capacidad para la cual fue proyectada.
- b. **No use el aparato si el interruptor no encender y apagar.** Cualquier aparato que no puede ser controlada con el interruptor es peligrosa y debe ser reparada.
- c. **Desconecte el enchufe de la toma de corriente antes de hacer cualquier tipo de ajuste, cambio de accesorios o almacenamiento del aparato.** Tales medidas de seguridad preventivas reducen el riesgo de encender el aparato accidentalmente.
- d. **Este aparato no se destina a la utilización por personas (inclusive niños) con capacidades físicas, sensoriales o mentales reducidas, o personas, con falta de experiencia y conocimiento, a menos que hayan recibido instrucciones referentes a la utilización del aparato o estén bajo la supervisión de una persona responsable por su seguridad.** Los aparatos son peligrosos en las manos de usuarios no capacitados.
- e. **Haga el mantenimiento de los aparatos. Chequee la desalineación o cohesión de las partes móviles, rajaduras y cualquier otra condición que pueda afectar la operación del aparato. Si estuviera dañada, esta debe ser reparada antes del uso.** Muchos accidentes son causados por el mantenimiento inadecuado de los aparatos.
- f. **Mantenga las herramientas de corte afiladas y limpias.** El mantenimiento apropiado de las herramientas de corte con láminas afiladas torna estas menos probables al atasco y son más fáciles de controlar.
- g. **Use el aparato, accesorios, entre otras partes que la componen, de acuerdo con las instrucciones y de la manera designada para el tipo particular del aparato, llevando en consideración las condiciones y el trabajo a ser desempeñado.** El uso del aparato en operaciones diferentes de las designadas puede resultar en situaciones de riesgo.

1.5. Mantenimiento

- a. **Tenga su aparato eléctricos reparado por un agente cualificado que utilice solamente piezas originales.** Esto asegura que la seguridad de la herramienta se mantenga.

1.6. Indicaciones de seguridad específicas

ATENCIÓN: Coloque la herramienta en el soporte cuando no estuviera siendo utilizada.

- a. La utilización sin cuidados del aparato puede causar un incendio.
- b. Tome cuidado al utilizar el aparato en lugares donde haya materiales combustibles. No lo utilice en un mismo lugar por tiempo prolongado.
- c. No lo use en la presencia de atmosfera explosiva.
- d. El calor puede ser conducido para materiales combustibles que están fuera del campo de visión.
- e. Coloque el aparato sobre su soporte después del uso y déjelo enfriar antes de guardarlo.
- f. No deje el aparato sin vigilancia cuando estuviera en uso.

1.7. Indicaciones de seguridad adicionales

- a. No coloque la mano sobre las salidas de aire ni bloquee las aberturas de cualquier manera.
- b. El bocal y los accesorios de esta herramienta quedan extremadamente calientes durante el uso. Deje estas partes enfriarse antes de tocarlas.
- c. No deje la herramienta sin supervisión mientras estuviera encendida.
- d. Un incendio puede ocurrir si el aparato no fuera usado con cuidado.
- e. El calor puede ser conducido a materiales combustibles que estén fuera del campo de visión. No lo use en ambientes húmedos, donde gases inflamables puedan estar presentes o cerca de materiales combustibles.
- f. Deje la herramienta enfriarse completamente antes de almacenarla.
- g. Garantice la ventilación adecuada, pues vapores tóxicos pueden ser producidos.
- h. No lo use como secador de cabellos.

- i. No obstruya la entrada de aire o la salida de la boquilla, pues esto puede causar acúmulo excesivo de calor, resultando en daños a la herramienta.
- j. No dirija la explosión de aire caliente para otras personas.
- k. No toque en la boquilla de metal, pues esta queda muy caliente durante el uso y permanece caliente por hasta 30 minutos después de apagar el aparato
- l. No coloque el bocal contra cualquier superficie mientras estuviera usándolo o inmediatamente después del uso.
- m. No coloque ningún objeto en el bocal, pues esto puede causar choque eléctrico. No mire directamente para el bocal mientras el aparato estuviera funcionando, porque su alta temperatura puede causar lesiones. No permita que la pintura se adhiera al bocal o raspador, pues esta se puede inflamar después de algún tiempo.

2. INSTRUCCIONES ESPECÍFICAS DE LOS PRODUCTOS

Las herramientas eléctricas VONDER son proyectadas para los trabajos especificados en este manual, con accesorios originales. Antes de cada uso examine cuidadosamente la herramienta verificando si presenta alguna anomalía de funcionamiento.

Observe también que la tensión de la red eléctrica debe coincidir con la tensión especificada en el equipo. Ejemplo: Un equipo 127 V ~ sólo debe conectar-se a una toma de 127 V ~.

2.1. Aplicaciones/recomendaciones de uso

El Soplador Térmico STV 1800 VONDER es indicado para moldar materiales plásticos, para uso en artesanía y para remover pinturas. Su función es producir un flujo de aire de alta temperatura, siendo indicado para profesionales como: plomeros, mueblistas, carpinteros y pintores, además de ser muy útil en fábricas de muebles y en actividades relacionadas a moldeo de materiales plásticos, moldeo e instalación de caños de PVC, remoción o secado de pinturas, aplicación de películas, entre otras.

La herramienta debe ser utilizada solamente con accesorios compatibles.

2.2. Destaques/atributos

El Soplador Térmico STV 1800 VONDER posee visor en cristal líquido que permite la visualización de la temperatura ajustada, control electrónico digital de temperatura (ajuste de 10°C en 10°C), posee 4 posiciones de memoria que registra ajustes predefinidos pudiendo ser cargados rápidamente. Características que garantizan a la herramienta la ejecución de trabajos más precisos y optimizados.

2.3. Características Técnicas

SOPLADOR TÉRMICO STV 1800 VONDER		
Código	60.01.018.127	60.01.018.220
Tensión	127 V~	220 V~
Frecuencia	60 Hz	
Número de etapa	2 Etapas	
Potencia	1.700 W	1.800 W
Potencia 1° etapa	110 W	
Temperatura 1° etapa	50° C	
Flujo de aire 1° etapa	250 Litros/min - 500 Litros/min	
Potencia 2° etapa	110 W - 1.700 W	110 W - 1.800 W
Temperatura 2° etapa	50° C/650° C	
Flujo de aire 2° etapa	250 Litros/min - 500 Litros/min	
Masa aproximada	908 g	
Dimensiones	260 mm x 80 mm x 220 mm	
Norma IEC 60335-1	Seguridad de aparatos electrodomésticos y similares. Parte 1: Requisitos generales	
Norma IEC 60335-2-45	Seguridad de aparatos electrodomésticos y similares. Parte 2: Requisitos particulares para herramientas, muebles de calentamiento y aparatos similares.	

Tabla 2 – Características técnicas

2.4. Componentes

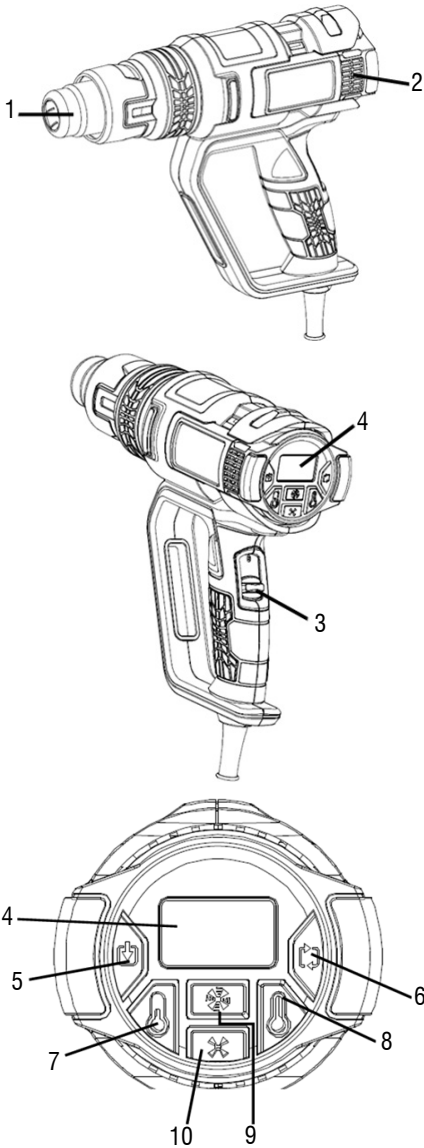

Fig. 1 - Componentes

1. Boquilla
2. Ranuras de ventilación
3. Interruptor
4. Visor digital
5. Botón de almacenamiento
6. Botón de modo de selección
7. Botón de ajuste de temperatura “-“
8. Botón de ajuste para la temperatura “+”
9. Botón de ajuste del flujo de aire “-“
10. Botón de ajuste del flujo de aire “+”

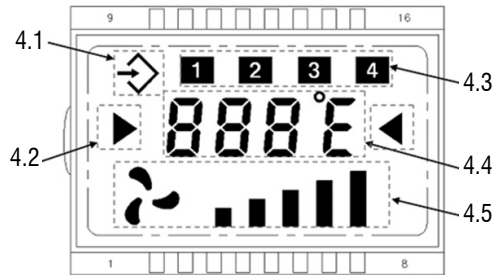

Fig. 2 - Visor digital

- 4.1 Entrada predefinida
- 4.2 Indicador de temperatura
- 4.3 Indicación del modo predefinido
- 4.4 Indicación de temperatura
- 4.5 Indicación de nivel del flujo de aire

2.5. Funcionamiento

2.5.1. Operación

Siempre posicione el soplador correctamente. Manténgalo en posición adecuada. Al colocar el Soplador Térmico en operación, consérvelo a una distancia de 15 cm del cuerpo y en un ángulo de proyección igual o superior a 15°.



¡ATENCIÓN! El Soplador Térmico debe ser colocado en posición de descanso mientras no estuviera siendo usado.



Fig. 3 – Posición de descanso

2.5.2. Interruptor

Para conectar el Soplador Térmico, coloque el interruptor de accionamiento (3) en las posiciones I o II de acuerdo con el material a ser trabajado. Espere un minuto para el Soplador Térmico alcanzar la temperatura de trabajo.

Nota – al encender por la primera vez el equipo, es normal que salga humo. Esto no indica que sea un problema.

2.5.3. Botón de almacenamiento

El soplador es capaz de almacenar hasta cuatro temperaturas predefinidas. Para almacenar una temperatura, basta hacer la selección deseada utilizando el botón de ajuste de temperatura (7 “-“ u 8 “+”). Realizada la selección basta presionar por 3 segundos el botón de almacenamiento (5).

2.5.4. Botón de modo de selección

Utilice el botón de modo de selección (6) para seleccionar una de las cuatro temperaturas predefinidas almacenadas.

2.5.5. Botón de ajuste de temperatura

El soplador posee una escala variable de 10 en 10 grados (Ej. 50, 60, 70, 80... hasta 650), siendo el mínimo 50 y el máximo 650, y la velocidad de cambio posee un modo lento y otro rápido. Apretando el botón de ajuste de temperatura una única vez, el cambio de escala es de forma lenta. Presionando y sujetando el botón de ajuste de temperatura, el cambio es de forma rápida.

2.5.6. Botón de ajuste del flujo de aire

El soplador posee cinco ajustes de flujo. Para aumentar el flujo presione el botón de ajuste del flujo de aire (10). Para disminuir el flujo presione el botón de ajuste del flujo de aire (9).

Nota: El indicador de temperatura estable queda parpadeando hasta que la temperatura seleccionada sea alcanzada.



Si usted no tuviera certeza sobre la configuración correcta, comience con una configuración de temperatura baja y aumente gradualmente la temperatura hasta obtener los mejores resultados.

2.6. Accesorios

Los accesorios especificados en este manual se recomiendan para uso exclusivo en el Soplador Térmico Digital STV 1800 VONDER. El uso de cualquier otro accesorio no recomendado puede presentar riesgos al usuario y/o daños al equipo y, consecuentemente, la pérdida del derecho de garantía.

Para facilitar la utilización de la Soplador Térmico, es fundamental utilizar la boquilla más apropiada. Vea a continuación figuras de las boquillas y sus debidas aplicaciones.

a. *Boquilla plana: uso general.*

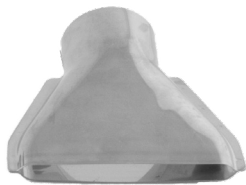

Fig. 4 – Boquilla plana

b. *Boquilla de desvío: protege las superficies adyacentes a la región que está siendo trabajada, regiones que no necesitan ser calentadas, como por ejemplo los vidrios de una ventana.*



Fig. 5 – Boquilla de desvío

c. *Boquilla de deflexión: para moldear materiales plásticos, por ejemplo, tubos, así como retracción de cables.*

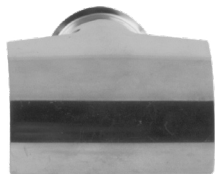

Fig. 6 – Boquilla de deflexión

d. *Boquilla de punta: para trabajos de precisión;*



Fig. 7 – Boquilla de punta



¡Tenga cuidado al manosear las boquillas!

- ***Cerciórese de que la herramienta esté apagada y la boquilla se haya enfriado.***
- ***Al caer, la boquilla puede incendiar un objeto. Las boquillas deben ser montadas con firmeza y sujetas en la unidad.***
- ***Tocar en una boquilla caliente puede causar quemaduras graves. Antes de conectar o sustituir una boquilla, deje el aparato enfriarse completamente o use una herramienta adecuada.***
- ***Una boquilla caliente puede incendiar una superficie. Coloque las boquillas calientes apenas en superficies a prueba de fuego.***
- ***Una boquilla incorrecta o defectuosa puede causar acúmulo de calor y dañar el aparato. Use solamente boquillas originales, de acuerdo con la tabla, y que sean adecuadas para su herramienta.***

Nota: Para reducir el tiempo de enfriamiento de la boquilla, coloque el interruptor en la etapa I (temperatura más baja), ajuste el flujo de aire para la presión máxima y déjela funcionar por algunos minutos. Después, apague la herramienta y déjela enfriarse durante por lo menos 30 minutos antes de guardarla.

3. INSTRUCCIONES GENERALES DE MANTE- NIMIENTO Y POST-VENTA

Las herramientas eléctrica VONDER cuando utilizadas adecuadamente, o sea, conforme orientaciones de este manual, deben presentar bajos niveles de mantenimiento. A pesar de esto, disponemos de una vasta red de atendimento al consumidor.

3.1. Mantenimiento

Certifíquese de que la herramienta esté apagada y desconectada de la red eléctrica antes de realizar cualquier inspección o mantenimiento.

Para mantener la seguridad y confiabilidad del producto, inspecciones, cambio de piezas y partes o cualquier otro mantenimiento y/o ajuste deben ser efectuados apenas por un profesional cualificado. Confiera la red de asistencia técnica autorizada de VONDER.

Cuando detectada anomalía, entre en contacto a través del sitio web: www.vonder.com.br.

3.2. Post-venta y asistencia técnica

En caso de duda sobre el funcionamiento de la herramienta o sobre la red de asistencias técnicas autorizadas VONDER, entre en contacto a través del sitio web: www.vonder.com.br.

Cuando detectada anomalía en el funcionamiento de la herramienta, la misma deberá ser examinada y/o reparada por un profesional de la red de asistencia técnica autorizada de VONDER. Solamente piezas originales deberán ser utilizadas en los reparos.

Consulte en nuestro sitio web www.vonder.com.br la relación completa de asistencia técnica autorizadas.

3.3. Descarte de la herramienta

Nunca descarte la herramienta y/o sus pilas y baterías (cuando existentes) en la basura doméstica. Estas deben ser encaminadas a un puesto de colecta adecuado o a una asistencia técnica autorizada VONDER.

En caso de duda sobre la forma correcta de descarte, consulte VONDER a través del sitio web www.vonder.com.br.

4. CERTIFICADO DE GARANTÍA

El Soplador Térmico STV 1800 VONDER posee los siguientes plazos de garantía contra no conformidades resultantes de su fabricación, contados a partir de la fecha de la compra: Garantía legal: 90 días; Garantía contractual: 3 meses. En caso de defectos, busque la Asistencia Técnica Autorizada VONDER más cercana. Constatado el defecto de fabricación por la Asistencia Técnica Autorizada VONDER, la reparación se efectuará en garantía.

La garantía se realizará siempre en las siguientes condiciones:

El consumidor deberá presentar, obligatoriamente, la factura de compra de la herramienta y el certificado de garantía debidamente rellenado y sellado por la tienda donde fue adquirida.

ALQUILADORAS:

1. Los productos adquiridos por alquiladoras cuentan con garantía única y exclusiva de 90 (noventa) días, contados a partir de la fecha de expedición de la respectiva factura de venta, con exclusión de cualquier otra garantía legal y/o contractual.
2. La garantía ofertada a las alquiladoras cubre exclusivamente las piezas necesarias a la reparación de los productos, cabiendo a estas la ejecución por cuenta propia de las respectivas reparaciones y mantenimientos, sin derecho a cualquier costeo o reembolso por parte de OVD.

Pérdida del derecho de garantía:

- 1. El incumplimiento de una o más hipótesis a continuación invalidará la garantía:*
 - Si el producto ha sido abierto, alterado, ajustado o reparado por personas no autorizadas por VONDER;*
 - Si cualquier pieza, parte o componente del producto se caracteriza como no original;*
 - En caso de que se produzca la conexión en tensión eléctrica distinta de la mencionada en el producto;*
 - Falta de mantenimiento del equipo;*
 - Instalación eléctrica y/o extensiones deficientes/inadecuadas*
 - Partes y piezas desgastadas naturalmente.*
- 2. Están excluidos de la garantía, además del desgaste natural de partes y piezas del producto, caídas, impactos y uso inadecuado de la herramienta o fuera del propósito para el cual fue proyectada*
- 3. La garantía no cubre gastos de envío o transporte de la herramienta hasta la Asistencia Técnica Autorizada VONDER, siendo que los costos serán de responsabilidad del consumidor.*

vonder®

Cód.: 60.01.018.127 Cód.:60.01.018.220

Consulte nossa Rede de Assistência Técnica Autorizada

www.vonder.com.br

O.V.D. Imp. e Distr. Ltda. • CNPJ: 76.635.689/0001-92

Rua João Bettega, 2876 • CEP 81070-900

Curitiba - PR - Brasil

Fabricado na CHINA com controle de qualidade VONDER

Fabricado en CHINA con control de calidad VONDER

CERTIFICADO DE GARANTIA

O SOPRADOR TÉRMICO DIGITAL STV 1800 VONDER possui os seguintes prazos de garantia contra não conformidades decorrentes de sua fabricação, contados a partir da data da compra: Garantia legal: 90 dias; Garantia contratual: 3 meses. Em caso de defeitos, procure a Assistência Técnica Autorizada VONDER mais próxima. Constatado o defeito de fabricação pela Assistência Técnica Autorizada VONDER, o conserto será efetuado em garantia.

LOCADORAS:

- Os produtos adquiridos por locadoras contam com garantia única e exclusiva de 90 (noventa) dias, contados a partir da data de expedição da respectiva nota fiscal de venda, com exclusão de qualquer outra garantia legal e/ou contratual.
- A garantia ofertada às locadoras cobre exclusivamente as peças necessárias ao reparo dos produtos, cabendo a estas a execução por conta própria dos respectivos consertos e manutenções, sem direito a qualquer custeio ou reembolso por parte da OVD.

A garantia ocorrerá sempre nas seguintes condições:

O consumidor deverá apresentar, obrigatoriamente, a nota fiscal de compra da ferramenta e o certificado de garantia devidamente preenchido e carimbado pela loja onde foi adquirida.



vonder®

Perda do direito de garantia:

- O não cumprimento de uma ou mais hipóteses a seguir invalidará a garantia:
 - Caso o produto tenha sido aberto, alterado, ajustado ou consertado por pessoas não autorizadas pela VONDER;
 - Caso qualquer peça, parte ou componente do produto caracterizar-se como não original;
 - Caso ocorra a ligação em tensão elétrica diferente da mencionada no produto;
 - Falta de manutenção do equipamento
 - Instalação elétrica e/ou extensões deficientes/inadequadas;
 - Partes e peças desgastadas naturalmente.
- Estão excluídos da garantia, além do desgaste natural de partes e peças do produto, quedas, impactos e uso inadequado da ferramenta ou fora do propósito para o qual foi projetada
- A garantia não cobre despesas de frete ou transporte da ferramenta até a Assistência Técnica Autorizada VONDER, sendo que os custos serão de responsabilidade do consumidor.

CERTIFICADO DE GARANTIA

Modelo:		Tensão/Tensión: <input type="checkbox"/> 127 V~ <input type="checkbox"/> 220 V~	
Cliente:		CPF/CNPJ:	
Endereço/Dirección:			
Cidade/Ciudad:		UF/Provincia:	CEP/Código Postal:
Fone/Teléfono:		E-mail:	
Revendedor:			
Nota fiscal Nº/Factura Nº:		Data da venda/Fecha venta: / /	
Nome do vendedor/Nombre vendedor:		Fone/Teléfono:	
Carimbo da empresa/Sello empresa:			
<p>A Garantia Contratual NÃO é válida para LOCADORAS, será concedida EXCLUSIVAMENTE Garantia Legal de 90 dias, conforme Código de Defesa do Consumidor (CDC). <small>La Garantía Contractual NO es válida para ALQUILADORAS, será concedida EXCLUSIVAMENTE Garantía Legal de 90 días, según el Código de Protección del Consumidor.</small></p>			