

# vonder®

## **LIXADEIRA DE PAREDE**

*Lijadora de pared*



**LPV 1000**

Imagens ilustrativas / imágenes ilustrativas



### **Manual de Instruções**

**Leia antes de usar**

*Manual de instrucciones  
Lea antes de usar*



## 1. Orientações Gerais



**ATENÇÃO: LEIA TODOS OS AVISOS DE SEGURANÇA E TODAS AS INSTRUÇÕES.**

Falha em seguir todos os avisos e instruções listados abaixo pode resultar em choque elétrico, fogo e/ou em ferimento sério.

### Prezado usuário:

Este manual contém detalhes de instalação, funcionamento, operação e manutenção da LIXADEIRA DE PAREDE LPV 1000 VONDER.

O termo “ferramenta” em todos os avisos listados abaixo refere-se ao equipamento alimentado através de seu cordão de alimentação.



### ATENÇÃO:

CASO ESTE EQUIPAMENTO APRESENTE ALGUMA NÃO CONFORMIDADE, ENCAMINHE-O PARA A ASSISTÊNCIA TÉCNICA AUTORIZADA VONDER MAIS PRÓXIMA.



### ATENÇÃO:

AO UTILIZAR A LIXADEIRA DE PAREDE LPV 1000 VONDER DEVEM SER SEGUIDAS AS PRECAUÇÕES BÁSICAS DE SEGURANÇA A FIM DE EVITAR RISCOS DE CHOQUE ELÉTRICO E ACIDENTES.

USO OBRIGATÓRIO DA LIXADEIRA DE PAREDE LPV 1000 COM SACO DE PÓ E/OU ASPIRADOR DE PÓ ADEQUADO PARA ASPIRAÇÃO DE PARTÍCULAS FINAS (NÃO ACOMPANHA O ASPIRADOR).

UTILIZE APENAS LIXAS COM 8 FUROS QUE COINCIDAM COM A FURAÇÃO DA MÁQUINA.

EQUIPAMENTO NÃO É INDICADO PARA USO EM MASSA ACRÍLICA.

## 2. Símbolos e seus significados

Símbolos	Nome	Explicação
	Cuidado/Atenção	Alerta de segurança (riscos de acidentes) e atenção durante o uso.
	Leia o manual de operações/instruções	Leia o manual de operações/instruções antes de utilizar o equipamento.
	Descarte seletivo	Faça o descarte das embalagens adequadamente, conforme legislação vigente da sua cidade, evitando contaminação de rios, córregos e esgotos.
	Utilize EPI (Equipamento de proteção Individual)	Utilize Equipamento de Proteção Individual adequado para cada tipo de trabalho.
	Classe isolamento II	Dupla isolamento.
	Risco de choque elétrico	Cuidado ao manusear, risco de choque elétrico

Símbolos	Nome	Explicação
	Instruções de ligação elétrica	Seguir as instruções para a correta instalação da máquina.

Tabela 1 – Símbolos e seus significados

### 3. Instruções de Segurança

#### 3.1. Segurança da área de trabalho



- a) O plugue da ferramenta deve ser compatível com as tomadas. Nunca modifique o plugue. Não use nenhum plugue adaptador com as ferramentas aterradas. Os plugues sem modificações aliados a utilização de tomadas compatíveis reduzem o risco de choque elétrico.

- b) Evite o contato do corpo com superfícies ligadas à terra ou aterradas tais como as tubulações, radiadores, fornos e refrigeradores. Há um aumento no risco de choque elétrico se seu corpo for ligado à terra ou aterramento.
- c) Não exponha a ferramenta à chuva ou às condições úmidas. A água entrando na ferramenta aumenta o risco de choque elétrico.
- d) Não force o cordão de alimentação. Nunca use o cordão de alimentação para carregar, puxar ou o para desconectar a ferramenta da tomada. Mantenha o cabo elétrico longe do calor, óleo, bordas afiadas ou das partes em movimento. Os cabos danificados ou emaranhados aumentam o risco de choque elétrico.
- e) Ao operar uma ferramenta ao ar livre, use um cabo de extensão apropriado. O uso de um cabo apropriado ao ar livre reduz o risco de choque elétrico.
- f) Se a operação de uma ferramenta em um local seguro não for possível, use alimentação protegida por um dispositivo de corrente residual (RCD). O uso de um RCD reduz o risco de choque elétrico.

**NOTA:** O termo “dispositivo de corrente residual (RCD)” pode ser substituído pelo termo “interruptor do circuito de falha à terra (GFCI - *ground fault circuit interrupter*)” ou “disjuntor de fuga de corrente (ELCB - *earth leakage circuit breaker*)”.

- g) Verifique a tensão correta antes de ligar a ferramenta à rede elétrica. Tensão alta pode causar acidentes ao operador e danos à ferramenta. Tensão baixa pode causar danos à ferramenta.
- h) Se a ferramenta apresentar excesso de faísca dentro da caixa do motor, desligue-a imediatamente e leve-a até uma assistência técnica autorizada mais próxima, consulte em nosso site nossa rede de assistentes técnicos: [www.vonder.com.br](http://www.vonder.com.br).

#### 3.2. Segurança pessoal



- a) Fique atento durante a realização do trabalho e use o bom senso ao operar uma ferramenta. Não a utilize quando você estiver cansado ou sob a influência de drogas, álcool ou de medicamentos. Um momento de desatenção enquanto opera uma ferramenta pode resultar em grave ferimento pessoal.

- b) Utilize sempre equipamento de segurança, principalmente óculos. Equipamentos de segurança, tais como: máscara contra a poeira, sapatos de segurança antiderrapantes, capacete de segurança ou protetor auricular, utilizados em condições apropriadas, reduzirão os riscos de ferimentos pessoais.
- c) Use protetores auriculares. A exposição ao ruído pode causar perda auditiva.
- d) Use máscara contra pó e óculos de segurança. Dependendo da aplicação, use protetor facial, luvas de segurança e avental capaz de bloquear fragmentos da peça de trabalho. O protetor ocular deve ser capaz de proteger contra fragmentos gerados pelas várias operações.
- e) Evite a partida não intencional. Assegure que o interruptor está na posição desligada antes de conectar o plugue

na tomada e/ou bateria, pegar ou carregar a ferramenta. Carregar as ferramentas com seu dedo no interruptor ou conectar as ferramentas que apresentam interruptor na posição “ligado” são convites a acidentes.

- f) Remova qualquer chave de ajuste antes de ligar a ferramenta. Uma chave de boca ou de ajuste conectada a uma parte rotativa da ferramenta pode resultar em ferimento pessoal.
- g) Não exceda o limite da ferramenta. Mantenha o apoio e o equilíbrio adequados toda vez que utilizá-la. Isto permite melhor controle da ferramenta em situações inesperadas.
- h) Utilize roupas apropriadas para o trabalho. Não use roupas demasiadamente largas ou joias. Mantenha seus cabelos, roupas e luvas longe das peças móveis. Roupas folgadas, joias ou cabelos longos podem ser presos pelas partes em movimento.
- i) Se os dispositivos são fornecidos com conexão para extração e coleta de pó, assegure que estes estão conectados e utilizados corretamente. O uso destes dispositivos pode reduzir riscos relacionados a poeira.
- j) Segure a ferramenta pela superfície isolada de manuseio ao realizar uma operação onde o acessório pode entrar em contato com a fiação não aparente. O contato do acessório a um fio “vivo” pode tornar “vivas” as partes metálicas expostas da ferramenta e resultar um choque elétrico.

### 3.3. Uso e cuidados com a ferramenta



- a) Não force a ferramenta. Use a ferramenta correta para sua aplicação. Desta forma, o trabalho será melhor realizado e com mais segurança, de acordo com a função e capacidades para a qual foi projetada.
- b) Não use a ferramenta se o interruptor não ligar e desligar. Qualquer ferramenta que não pode ser controlada com o interruptor é perigosa e deve ser reparada.
- c) Desconecte o plugue da tomada antes de fazer qualquer tipo de ajuste, mudança de acessórios ou armazenamento de ferramentas. Tais medidas de segurança preventivas reduzem o risco de se ligar a ferramenta acidentalmente.
- d) Guarde a ferramenta fora do alcance das crianças e não permita que pessoas não familiarizadas com o equipamento ou com estas instruções o operem. As ferramentas são perigosas nas mãos de usuários não treinados.
- e) Para a manutenção das ferramentas, verifique o desalinhamento ou coesão das partes móveis, rachaduras e qualquer outra condição que possa afetar a sua operação. Se danificada, a ferramenta deve ser reparada antes do uso. Muitos acidentes são causados pela inadequada manutenção das ferramentas. Para manutenções, encaminhe a ferramenta a uma assistência técnica autorizada. Consulte nossa rede completa em nosso site: [www.vonder.com.br](http://www.vonder.com.br).
- f) Use a ferramenta, acessórios, entre outras partes que a compõem, de acordo com as instruções e da maneira designada para o tipo particular da ferramenta, levando em consideração as condições e o trabalho a ser desempenhado. O uso da ferramenta em operações diferentes das designadas pode resultar em situações de risco.
- g) Cuide da ferramenta mantendo-a sempre limpa. Siga corretamente as instruções de lubrificação e troca de acessórios. Inspeção o cordão elétrico periodicamente, assim como as escovas de carvão. Caso seja necessária a troca procure uma assistência técnica autorizada. Em nosso site temos uma lista completa de assistentes técnicos autorizados VONDER. Mantenha os pontos onde o operador segura a ferramenta sempre limpos, secos e livres de óleo ou graxa.
- h) Nunca substitua peças ou partes pessoalmente, e nem peça a outra pessoa para fazê-lo. Leve sempre a ferramenta a uma assistência técnica autorizada mais próxima. Consulte: [www.vonder.com.br](http://www.vonder.com.br).
- i) Utilize somente partes, peças e acessórios originais.
- j) Sempre ligue a máquina antes de entrar em contato com o material a ser trabalhado.

### 3.4. Instruções de segurança adicionais para operações de lixamento

- a) Não use um disco de lixa de papel excessivamente grande. Siga as recomendações do fabricante ao selecionar as lixas de papel. Lixas grandes que ultrapassam o limite do suporte apresentam um risco de dilaceração e podem causar bloqueios, rasgo do disco ou contragolpe.
- b) Segure a lixadeira com as duas mãos.
- c) Antes de ligar a máquina, verifique se todos os conectores estão fechados, com a mangueira conectada e com saco de pó e/ou aspirador de pó ligado.

#### 4. Componentes



Figura 1 – Componentes da Lixadeira de Parede LPV 1000

- |                                      |   |
|--------------------------------------|---|
| 01 - Variador de velocidade          | 11 - Motor                                  |
| 02 - Interruptor                     | 12 - Cabeça articulada                      |
| 03 - Punho                           | 13 - LED                                    |
| 04 - Cordão elétrico                 | 14 - Proteção da lixa                       |
| 05 - Adaptador do cabo extensível    | 15 - Mangueira flexível                     |
| 06 - Cabo extensível                 | 16 - Adaptador para aspirador de pó Ø 40 mm |
| 07 - Punho                           | 17 - Saco de pó                             |
| 08 - Adaptador da mangueira flexível | 18 - Trava cabeça                           |
| 09 - Cabo dobrável                   | 19 - Aba da capa de proteção                |
| 10 - Punho                           |   |

#### 5. Descrição técnica

Aplicações Dicas de Uso:

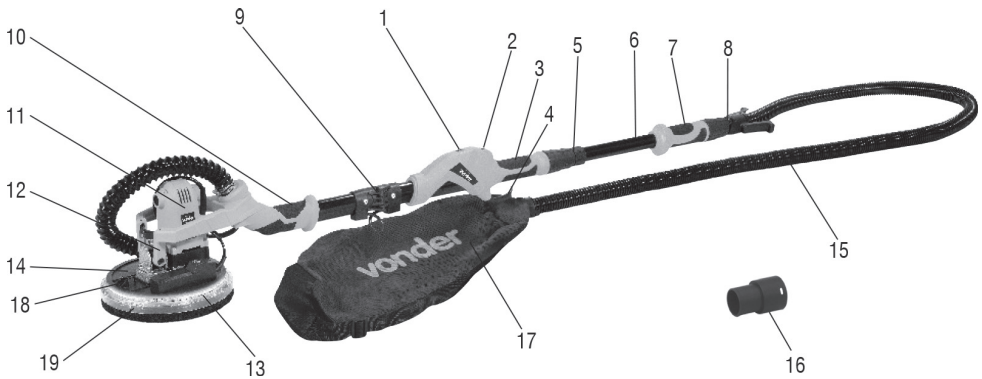
Indicada para lixamentos em paredes e tetos de alvenaria, gesso e massa corrida (não utilizar em paredes/tetos de massa corrida acrílica). Utilizar apenas lixas com 8 furos que coincidam com a furação da máquina. Uso obrigatório da lixadeira de parede com saco de aspiração (acompanha), ou aspirador de pó adequado para aspiração de

partículas finas (não acompanha).

Destaques / Diferenciais:

Possui motor com dupla isolamento, velocidade variável, luz de LED para melhor iluminação da área a ser trabalhada, aba da capa de proteção removível, facilitando o lixamento de cantos e cabo dobrável, tornando-a mais compacta para o transporte. Principal diferencial deste produto, é de que já acompanha saco coletor para pó, proporcionando maior praticidade no uso e no transporte, além de diminuir o custo total, pois não é necessário adquirir um aspirador de pó. O próprio motor da máquina, faz a sucção e empurra o pó para o saco coletor.

## 5.1. Características

Item	Lixadeira de Parede LPV 1000	
Código	60.01.100.127	60.01.100.220
Tensão	127 V~	220 V~
Potência	1.050 W	
Rotação	600 rpm - 2.600 rpm	
Diâmetro indicado da lixa	225 mm	
Diâmetro e rosca do eixo	M6 (rosca fêmea)	
Comprimento da mangueira flexível	2 metros	
Tipo de velocidade	Variável	
Comprimento da lixadeira sem cabo de extensão	1,10 m	
Comprimento da lixadeira com cabo de extensão	Ajustável de 1,41 m a 1,65 m	
Frequência	50 Hz/60 Hz	
Prazo de garantia	6 meses	
Peso aproximado	4,75 kg	

Tabela 2 – Especificações técnicas

## 6. Operação

### 6.1. Montagem do cabo dobrável

Para a lixadeira ficar mais compacta e facilitar o transporte e armazenagem, ela possui um cabo dobrável. Para deixar a máquina em posição de operação, proceda de acordo com os seguintes passos:

1. Abra o cabo de acordo com a Fig. 2;
2. Trave a junção do cabo através da trava, Fig. 3;



Figura 2 – Abertura do cabo dobrável



Figura 3 – Travando o cabo

## 6.2. Utilização sem o tubo extensor (ambientes pequenos)

Em ambientes que não seja necessária a utilização do tubo extensor, monte a lixadeira da seguinte forma:

1. Gire a porca do cabo no sentido anti-horário, conforme Fig. 4;



Figura 4 – Abertura do cabo

2. Insira o conector da mangueira flexível;



Figura 5 – Inserindo a mangueira flexível

3. Gire a porca do cabo no sentido horário para apertar o sistema, Fig. 6;

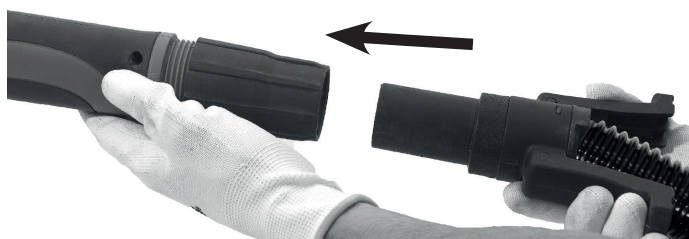

Figura 6 – Travando o sistema

4. Gire a válvula para regular a sucção do aspirador de pó. Válvula fechada: maior poder de sucção, válvula aberta: menor poder de sucção, Fig. 7.



Figura 7 – Ajustando a válvula



**ATENÇÃO:**

Na porca de aperto do tubo há a gravação  (fechar) e a gravação  (abrir) para facilitar o sentido de fechar ou abrir o sistema.

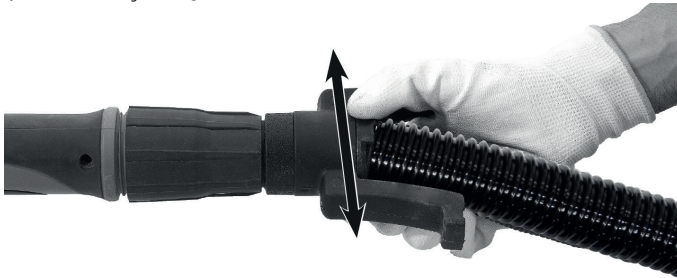
**6.3. Utilização com o tubo extensor**

Para utilizar a lixadeira com o tubo extensor, proceda da seguinte forma:

1. Gire a porca do cabo no sentido anti-horário, conforme Fig. 8;



Figura 8 – Abertura do cabo

2. Insira o tubo extensor, conforme Fig. 9;



Figura 9 – Tubo extensor

3. Gire a porca do cabo no sentido horário para apertar o sistema, Fig. 10;

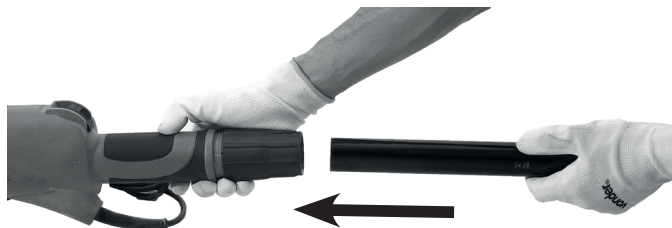

Figura 10 – Travando o sistema

4. Proceda da mesma forma, girando a porca do cabo no sentido horário para finalizar o aperto do sistema, Fig. 11;



Figura 11 – Travando o sistema



**ATENÇÃO:**

Na porca de aperto do tubo há a gravação  (fechar) e a gravação  (abrir) para facilitar o sentido de fechar ou abrir o sistema.

**6.4. Conexão da mangueira de sucção**



**ATENÇÃO:**

- Poeiras podem fazer mal à saúde, desta forma utilize sempre EPI apropriado para o trabalho, como luvas, máscaras e demais proteções que garantam a segurança nas operações.

A Lixadeira de Parede LPV 1000 VONDER sai de fábrica montada com com saco de pó.

Acompanha a lixadeira um adaptador com diâmetro de 40 mm que possibilita a utilização em aspiradores de pó com conectores menores. Para realizar a troca do adaptador, pressione as travas do conector do saco de pó, conforme Fig. 12 (são duas travas) , remova o saco e insira o outro adaptador até o acionamento das travas.

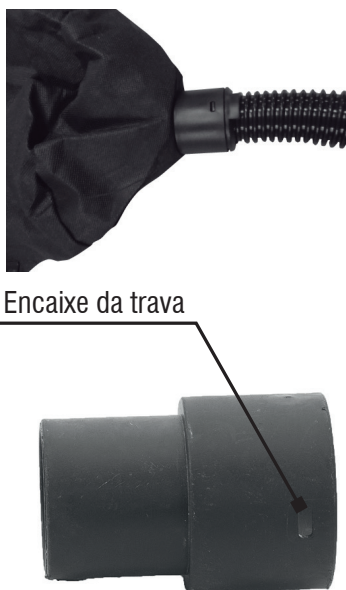

Encaixe da trava

Figura 12 – Conectores da mangueira

### 6.5. Extração e instalação da base da lixa



#### **ATENÇÃO:**

Antes de instalar ou extrair a base da lixa, certifique-se que a máquina está desligada e com o plugue fora da tomada.

Para instalar ou extrair a base da lixa, proceda da seguinte maneira:

1. Insira a chave allen no parafuso central da base do disco da lixa, Fig. 13;
2. Fixe a base do disco com a mão;
3. Gire a chave afrouxando o parafuso;
4. Para instalar a base da lixa, realize os procedimentos acima no sentido inverso;



Figura 13 – Extração e instalação da base do disco



#### ATENÇÃO:

Para garantir um melhor desempenho quando instalada uma nova base da lixa, opere a máquina por alguns minutos em rotação mais baixa a fim de garantir o melhor assentamento da lixa e da base. Durante este processo pode ser que algumas partículas da base da lixa se desprendam.

### 6.6. Instalação da lixa



#### ATENÇÃO:

- Utilize somente lixa com 8 furos que coincidam com a furação da base da lixa.
- A base da lixa e as lixas para a lixadeira de parede possuem um sistema de fixação fácil, onde para instalar e remover a lixa, basta posicioná-la sobre a base.

### 6.7. Sistema de sucção da poeira

A lixadeira de parede possui um sistema de sucção com saco de pó de 50%. Para uma remoção mais eficiente, é necessária sempre a utilização combinada da lixadeira com um aspirador recomendado para este uso. Este sistema possui duas formas, sendo uma promovida pelos oito furos internos e o segundo por toda a circunferência ao redor da base do disco da lixa, Fig. 14.



Figura 14 – Sistemas de sucção

### 6.8. Interruptor

Para ligar a ferramenta, deslize o interruptor no sentido indicado na Fig. 15. Empurre-o até o final para manter a máquina ligada. Para desligar, deslize o interruptor no sentido oposto do indicado na Fig. 15.

Chave liga/desliga



Figura 15 – Chave liga/desliga

#### **ATENÇÃO:**



Aguarde até que a ferramenta atinja a sua velocidade máxima antes de iniciar o trabalho. A pressão excessiva sobre a ferramenta, não aumenta a velocidade do trabalho, mas sim danifica o disco de lixa, diminuindo o rendimento e a vida útil da ferramenta. Mantenha as mãos afastadas do disco de lixa e das partes móveis da ferramenta.

#### **6.9. Regulagem da rotação**

A Lixadeira de Parede LPV 1000 VONDER possui regulagem de rotação que pode ser selecionada entre 600 rpm e 2.600 rpm. Para regular a rotação, gire o botão mostrado na Fig. 16.



Figura 16 – Regulagem da rotação

#### **6.10. LED**

A lixadeira também conta com luz de LED para melhor iluminação da área de trabalho.



Figura 17 – Chave liga/desliga do LED

### 6.11. Funcionamento

Após a máquina ser ligada, espere o disco atingir a velocidade máxima para, em seguida, iniciar a operação. Durante a operação, não altere a posição do interruptor para ligado ou desligado. O interruptor deverá ser alterado apenas quando a máquina não estiver em contato com a peça de trabalho.

### 6.12. Trava da cabeça

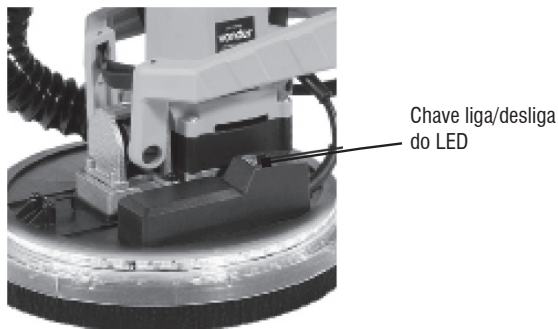
Para trabalhos mais longos sob cabeça, é possível travar a cabeça articulada através de um gancho trava (18), Fig. 18.



Figura 18 – Trabalhando com a cabeça da lixadeira travada

Puxe a cinta na parte da frente da cabeça articulada até que consiga prender no gancho de travamento da cabeça, conforme Fig. 19.

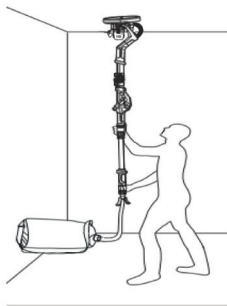

Figura 19 – Puxando a cinta

## 6.13. Trabalhos em cantos

A Lixadeira de Parede LPV 1000 VONDER possibilita o trabalho em cantos para um melhor resultado.

Para este trabalho proceda da seguinte forma:

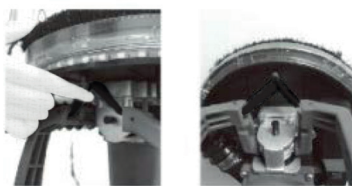
1. Solte a aba da capa de proteção.

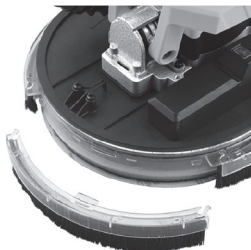

2. Conforme sua necessidade de trabalho, gire a capa de proteção.



3. Equipamento pronto para uso.



## 7. Cuidados

### 7.1. Manutenção

Antes de efetuar inspeção e/ou manutenção, verifique se a ferramenta está desligada e o plugue fora da tomada. Para manter a segurança e confiabilidade do produto, as manutenções e/ou ajuste devem ser efetuados apenas por uma assistência técnica autorizada VONDER. Consulte: [www.vonder.com.br](http://www.vonder.com.br)

Se for constatado qualquer avaria no cordão elétrico, não utilize a ferramenta e leve-a a um assistente técnico autorizado VONDER para a substituição do cordão elétrico.

### 7.2. Acessórios

Os complementos especificados neste manual são recomendados para uso exclusivo em ferramentas VONDER. O uso de qualquer outro acessório não recomendado poderá apresentar riscos ao usuário e/ou danos ao equipamento e consequentemente à perda do direito de garantia.

### 7.3. Limpeza

Para evitar acidentes, sempre desconecte a ferramenta da tomada antes de limpar ou realizar uma manutenção. Sempre após a utilização da Lixadeira de Parede LPV 1000, realize uma limpeza nas aletas de ventilação, punhos e na carcaça de uma forma geral. Para realizar a limpeza utilize um pincel e um pano seco. Não jogue água sobre a ferramenta, não emergir. Não utilizar solventes ou qualquer produto químico. A pressão excessiva sobre a ferramenta não aumenta a velocidade do trabalho, mas sim danifica o disco de lixa, diminuindo o rendimento e a vida útil da ferramenta.

### 7.4. Descarte



#### ATENÇÃO:

- Não descarte os componentes elétricos, eletrônicos, peças e partes do produto no lixo comum. Procure separar e encaminhar para a coleta seletiva.
- Informe-se em seu município sobre locais ou sistemas de coleta seletiva.

## 8. Resolução de problemas

Nº	Problema	Análise	Solução
1	Lixadeira não liga	Problema na tomada	Ligue a lixadeira em outra tomada.
		Problema no cordão elétrico e/ou no plugue	Encaminhe a máquina para a Assistência Técnica Autorizada VONDER mais próxima.
		Problema na chave liga/desliga	Encaminhe a máquina para a Assistência Técnica Autorizada VONDER mais próxima.
2	Ruído estranho quando a máquina está em funcionamento	Problema na chave liga/desliga	Encaminhe a máquina para a Assistência Técnica Autorizada VONDER mais próxima.
		Componentes travados	Encaminhe a máquina para a Assistência Técnica Autorizada VONDER mais próxima.
3	Motor esquentando demasiadamente	Partículas bloquearam aletas de ventilação	Com a lixadeira desligada promova a limpeza das aletas de ventilação e da carcaça da máquina.
		Uso excessivo de força durante a realização do trabalho	Encaminhe a máquina para a Assistência Técnica Autorizada VONDER mais próxima.
4	Faíscas frequentes ou fortes nas escovas de carvão	Desgaste da escova de carvão	Encaminhe a máquina para a Assistência Técnica Autorizada VONDER mais próxima.
5	Outros		Encaminhe a máquina para a Assistência Técnica Autorizada VONDER mais próxima.

Tabela 3 – Resolução de problemas

## 1. Orientaciones Generales



**ATENCIÓN: LEA TODOS LOS AVISOS DE SEGURIDAD Y TODAS LAS INSTRUCCIONES.**

Falla en seguir todas las advertencias e instrucciones listadas abajo puede resultar en descarga eléctrica, fuego y/o en heridas serias.

### Estimado usuario:

Este manual contiene los detalles de instalación, funcionamiento, operación y mantenimiento del Lijadora de Pared LPV 1000 VONDER.

El término “herramienta” en todas las advertencias listadas abajo se refieren a la herramienta alimentada a través de su cable de alimentación.



#### ATENCIÓN:

EN CASO DE QUE ESTE EQUIPAMIENTO PRESENTE ALGÚN DESPERFECTO, ENVÍELO A LA ASISTENCIA TÉCNICA AUTORIZADA VONDER MÁS PRÓXIMA.

#### ATENCIÓN:

AL UTILIZAR EL LIJADORA DE PARED LPV 1000 VONDER DEBEN SER SEGUIDAS LAS PRECAUCIONES BÁSICAS DE SEGURIDAD CON EL FIN DE EVITAR RIESGOS DE DESCARGA ELÉCTRICA Y ACCIDENTES.

USO OBLIGATORIO DE LA LIJADORA DE PARED LPV 1000 CON SACO DE POLVO Y/O ASPIRADOR DE POLVO ADECUADO PARA ASPIRACIÓN DE PARTÍCULAS FINAS (NO ACOMPAÑA EL ASPIRADOR).

UTILICE APENAS LIJAS CON 8 AGUJEROS QUE COINCIDAN CON LA PERFORACIÓN DE LA MÁQUINA.

ESTE EQUIPO NO ES INDICADO PARA USO EN PASTA MURO ACRÍLICA.



## 2. Símbolos

Símbolos	Nombre	Explicación
	Cuidado/Atención	Alerta de seguridad (riesgos de accidentes) y atención durante el uso
	Manual de operaciones/ instrucciones	Manual con informaciones e instrucciones de uso y operación
	Descarte selectivo	Realice el desechado de los envases adecuadamente, de acuerdo a la legislación vigente en su ciudad, evitando la contaminación de ríos, arroyos y sumideros.
	Utilice EPI (Equipamiento de Protección Individual)	Utilice un Equipamiento de Protección Individual adecuado para cada tipo de trabajo
	Clase aislamiento II	Doble aislamiento
	Riesgo de descarga eléctrica	Cuidado al utilizar, riesgo de descarga eléctrica
	Instrucciones de instalación eléctrica	Seguir las instrucciones para la correcta instalación de la máquina

Tabla 1 – Símbolos y sus significados

### 3. Instrucciones de Seguridad

#### 3.1. Seguridad del área de trabajo



- a) El enchufe de la herramienta debe ser compatible con los tomacorrientes. Nunca modifique el enchufe. No use ningún enchufe adaptador con las herramientas puestas a tierra. Los enchufes sin modificaciones aliados a la utilización de tomacorrientes compatibles reducen el riesgo de descarga eléctrica.
- b) Evite el contacto del cuerpo con superficies conectadas a tierra o puestas a tierra tales como las cañerías, radiadores, hornos y refrigeradores. Hay un aumento en el riesgo de descarga eléctrica si su cuerpo es conectado a tierra o puesta a tierra.
- c) No exponga la herramienta a la lluvia o a condiciones húmedas. El agua entrando en la herramienta aumenta el riesgo de descarga eléctrica.
- d) No fuerce el cable de alimentación. Nunca use el cable de alimentación para cargar, pujar o para desconectar la herramienta del enchufe. Mantenga el cable eléctrico lejos del calor, aceite, bordes afilados o de las partes en movimientos. Los cables dañados o enmarañados aumentan el riesgo de descarga eléctrica.
- e) Al operar una herramienta al aire libre, use un cable de extensión apropiado para el uso al aire libre. El uso de un cable apropiado al aire libre reduce el riesgo de descarga eléctrica.
- f) Si la operación de una herramienta en un lugar seguro no es posible, use alimentación protegida por un dispositivo de corriente residual (RCD). El uso de un RCD reduce el riesgo de descarga eléctrica.

**NOTA: El término “dispositivo de corriente residual (RCD)” puede ser sustituido por el término “interruptor del circuito de fallo a tierra (GFCI - ground fault circuit interrupter )” o “disyuntor de fuga de corriente (ELCB - earth leakage circuit breaker)”.**

- g) Verifique la tensión correcta antes de conectar la herramienta a la red eléctrica. Tensión alta puede causar lesiones al operador y daños a la herramienta. Tensión baja puede causar daños a la herramienta.
- h) Si la herramienta presenta exceso de chispas dentro de la caja del motor, desenchúfela inmediatamente y llévela a la asistencia técnica autorizada más próxima, consulte en nuestro sitio nuestra red de asistentes técnicos: [www.vonder.com.br](http://www.vonder.com.br).

#### 3.2. Seguridad personal



- a) Esté atento, observe lo que usted está haciendo y use el sentido común al operar una herramienta. No use la herramienta cuando usted esté cansado o bajo la influencia de drogas, alcohol o de medicamentos. Un momento de desatención mientras opera una herramienta puede resultar en una grave herida personal.
- b) Use equipamiento de seguridad. Siempre use lentes de seguridad. El equipamiento de seguridad tal como la máscara contra polvo, zapatos de seguridad antideslizantes, casco de seguridad o protectores auriculares utilizados en condiciones apropiadas reducirán los riesgos de accidentes personales.
- c) Use protectores auriculares. La exposición al ruido puede causar pérdida auditiva.
- d) Usar máscara contra polvo y lentes de seguridad. Dependiendo de la aplicación, usar protector facial, guantes de seguridad y delantal capaz de bloquear fragmentos de la pieza de trabajo. El protector ocular debe ser capaz de contener fragmentos proyectados generados por las diversas operaciones.
- e) Evite el arranque no intencional. Asegúrese que el interruptor está en la posición apagada antes de conectar el enchufe en el tomacorrientes y/o batería, tomar o cargar la herramienta. Cargar las herramientas con su dedo en el interruptor o conectar las herramientas que presentan interruptor en la posición “encendido” es una invitación a accidentes.
- f) Retire cualquier llave de ajuste antes de encender la herramienta. Una llave de boca o de ajuste conectada a una parte rotativa de la herramienta puede resultar en accidentes personales.
- g) No fuerce más allá del límite. Mantenga el apoyo y el equilibrio adecuado siempre que utilice la herramienta. Esto permite un mejor control de la herramienta en situaciones inesperadas.

- h) *Vístase apropiadamente. No use ropas demasiado anchas o joyas. Mantenga sus cabellos, ropa y guantes lejos de las piezas móviles. La ropa holgada, joyas o cabellos largos pueden engancharse en las partes en movimiento.*
- i) *Si los dispositivos son suministrados con conexión para extracción y recolección de polvo, asegúrese que estos están conectados y utilizados correctamente. El uso de estos dispositivos puede reducir riesgos relacionados al polvo.*
- j) *Sostener la herramienta por la superficie de utilización aislada, al realizar una operación donde el accesorio puede entrar en contacto con el cableado no aparente. El contacto del accesorio a un cable “electrificado” puede volver “electrificadas” las partes metálicas expuestas de la herramienta y puede resultar en descargas eléctricas al operador.*

### **3.3. Uso y cuidados de la herramienta**



- a) *No fuerce la herramienta. Use la herramienta correcta para su aplicación. La herramienta correcta hace el trabajo mejor y más seguro si se utiliza dentro de aquello para lo cual fue proyectada.*
- b) *No use la herramienta si el interruptor no enciende y desenchufar. Cualquier herramienta que no pueda ser controlada con el interruptor es peligrosa y debe ser reparada.*
- c) *Desconecte el enchufe del tomacorrientes antes de hacer cualquier tipo de ajuste, cambio de accesorios o almacenamiento de herramientas. Tales medidas de seguridad preventivas reducen el riesgo de encender la herramienta accidentalmente.*
- d) *Guarde las herramientas fuera del alcance de los niños y no permita que personas no familiarizadas con la herramienta o con estas instrucciones operen la herramienta. Las herramientas son peligrosas en las manos de usuarios no capacitados.*
- e) *Mantenimiento de las herramientas. Verifique la desalineación o cohesión de las partes móviles, rajaduras y cualquier otra condición que pueda afectar la operación de la herramienta. Si está dañada, la herramienta debe ser reparada antes del uso. Muchos accidentes son causados por el inadecuado mantenimiento de las herramientas. Para mantenimientos encamine la herramienta a una asistencia técnica autorizada, consulte nuestra red de asistentes técnicos autorizados en nuestro sitio: [www.vonder.com.br](http://www.vonder.com.br).*
- f) *Use la herramienta, accesorios, sus partes, etc, de acuerdo a las instrucciones y en la manera designada para el tipo particular de la herramienta, teniendo en cuenta las condiciones y el trabajo a ser desempeñado. El uso de la herramienta en operaciones diferentes a las designadas puede resultar en situaciones de riesgo.*
- g) *Cuide la herramienta, manteniéndola siempre limpia. Siga correctamente las instrucciones de lubricación y cambio de accesorios. Revise el cable eléctrico periódicamente, así como los cepillos de carbón. En caso de que sea necesario el cambio busque una asistencia técnica autorizada, en nuestro sitio tenemos una lista completa de asistentes técnicos: [www.vonder.com.br](http://www.vonder.com.br). Mantenga los puntos donde el operador sostiene la herramienta siempre limpios, secos y libres de aceite o grasa.*
- h) *Nunca sustituya piezas o partes personalmente y tampoco le pida a otra persona que lo haga. Lleve siempre la herramienta a la asistencia técnica autorizada más próxima. [www.vonder.com.br](http://www.vonder.com.br).*
- i) *Utilice solamente partes, piezas y accesorios originales.*
- j) *Siempre encienda la máquina antes de entrar en contacto con el material que si está trabajando.*

### **3.4. Instrucciones de seguridad adicionales para las operaciones de lijado**

- a) *No use un disco de lija de papel excesivamente grande. Siga las recomendaciones del fabricante al seleccionar las lijas de papel. Lijas grandes de papel que se extienden más allá del soporte presentan un riesgo de dilaceración y pueden causar bloqueos, rajadura del disco o contra-golpe.*
- b) *Sujete la lijadora sujetando con las dos manos.*
- c) *Antes de encender la máquina verifique si todos los conectores están cerrados, con la manguera conectada y con aspirador*

de polvo encendido.

## 4. Componentes



Figura 1 – Componentes de la Lijadora de Pared LPV 1000

01 - Variador de velocidad

02 - Interruptor

03 - Manilla

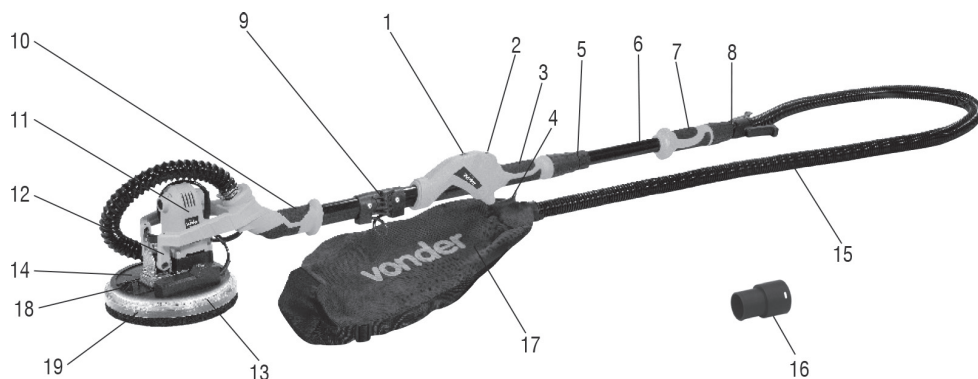
04 - Cable eléctrico

05 - Adaptador del cable extensible

06 - Cable extensible

07 - Manilla

08 - Adaptador de la manguera flexible

09 - Cable plegable

10 - Manilla

11 - Motor

12 - Cabeza articulada

13 - LED

14 - Protección de la lija

15 - Manguera flexible

16 - Adaptador para aspirador de polvo

17 - Saco de polvo

18 - Traba cabeza

19 - Aleta de la capa de protección

## 5. Especificaciones técnicas

*Aplicaciones Recomendaciones de Uso:*

Indicada para lijados en paredes y techos de albañilería, yeso y pasta muro (no utilizar en paredes/techos de pasta muro acrílica). Utilizar apenas lijas con 8 agujeros que coincidan con la perforación de la máquina. Uso obligatorio de la lijadora de pared con saco de aspiración (acompaña), el aspirador de polvo adecuado para aspiración de partículas finas (no acompaña).

*Destacues / Atributos:*

Posee motor con doble aislación, velocidad variable, luz de LED para mejor iluminación del área a ser trabajada, ala de la capa de protección removible, facilitando el lijado de cantos y mango plegable, tornándola más compacta para el transporte. Principal atributo de este producto es de que ya acompaña saco colector para polvo, proporcionando mayor practicidad en el uso y en el transporte, además de disminuir el costo total, pues no es necesario adquirir un aspirador de polvo. El propio motor de la máquina hace la succión y empuja el polvo para el saco colector.

## Características

Ítem	Lijadora de Pared LPV 1000	
Código	60.01.100.127	60.01.100.220
Tensión	127 V~	220 V~
Potencia	1.050 W	
Rotación	600 rpm - 2.600 rpm	
Diámetro de la lija	225 mm	
Diámetro y rosca del eje	M6 (rosca hembra)	
Largo de la manguera flexible	2 metros	
Tipo de velocidad	Variable	
Largo de la Lijadora sin cable de extensión	1,10 m	
Largo de la Lijadora con cable de extensión	Ajustável de 1,41 m a 1,65 m	
Frecuencia	50 Hz/60 Hz	
Prazo de garantía	6 meses	
Peso aproximado	5,3 kg	

Tabla 2 – Especificaciones técnicas

## 6. Operación

### 6.1. Montaje del cable plegable

Para la lijadora quedar más compacta y facilitar en el transporte y almacenaje, ella posee un cable plegable, para dejar la máquina en posición de operación proceda de acuerdo con los siguientes pasos:

1. Abra el cable de acuerdo con la Fig. 2;
2. Trabe la junción del cable a través de la traba, Fig. 3;



Figura 2 – Abertura del cable plegable



Figura 3 – Trabando el cable

### 6.2. Utilización sin el tubo extensor (ambientes pequeños)

En ambientes que no sea necesaria la utilización del tubo extensor monte la lijadora de la siguiente forma:

1. Gire la tuerca del cable en el sentido contrario de los punteros del reloj conforme, Fig. 4;



Figura 4 – Abertura del cable

2. Inserte el conector de la manguera flexible;



Figura 5 – Insertar la manguera flexible

3. Gire la tuerca del cable en el sentido de los punteros del reloj para apretar el sistema, Fig. 6;

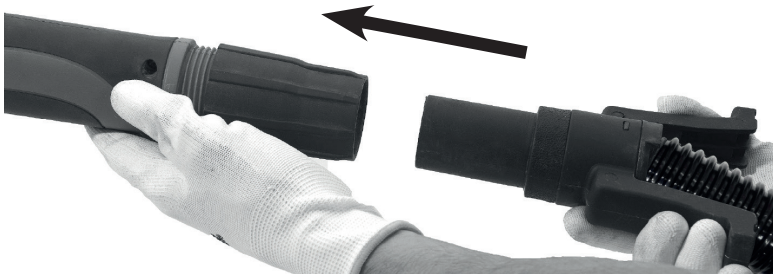

Figura 6 – Trabando el sistema

4. Gire la válvula para regular la succión del aspirador de polvo. Válvula cerrada mayor poder de succión, válvula abierta menor poder de succión, Fig. 7



Figura 7 – Ajuste de la válvula

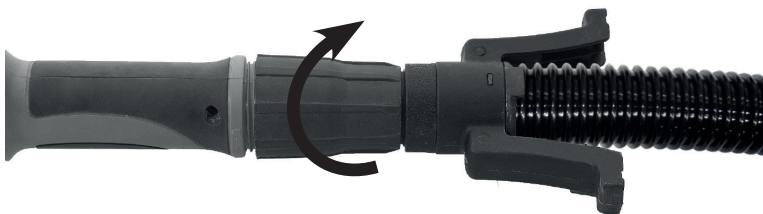

**ATENCIÓN:**

En la tuerca de apriete del tubo hay una grabación  (cerrar) y una grabación  (apertura) para facilitar el sentido de cerrar o abrir el sistema.

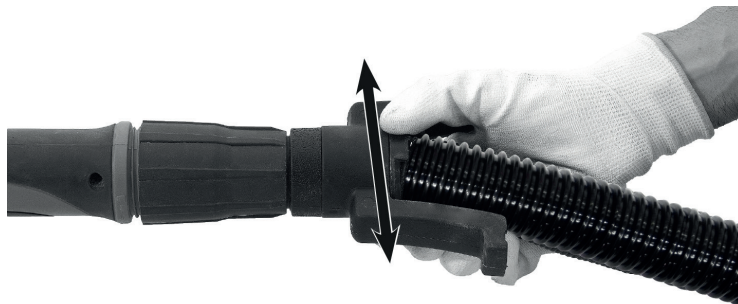
**6.3. Utilización con el tubo extensor**

Para utilizar la lijadora con el tubo extensor proceda de la siguiente forma:

1. Gire la tuerca del cable en el sentido contrario de los punteros del reloj, conforme Fig. 8;



Figura 8 – Abertura del cable

2. Inserte el tubo extensor, conforme Fig. 9;



Figura 9 – Tubo extensor

3. Gire la tuerca del cable en el sentido de los punteros del reloj para apretar el sistema, Fig. 10;

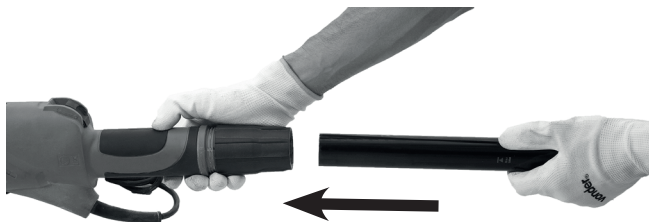

Figura 10 – Trabando el sistema

4. Gire la tuerca del cable en el sentido de los punteros del reloj para apretar el sistema, Fig. 11;



Figura 11 – Trabando el sistema



**ATENCIÓN:**

En la tuerca de apriete del tubo hay una grabación  (cerrar) y una grabación  (apertura) para facilitar el sentido de cerrar o abrir el sistema.

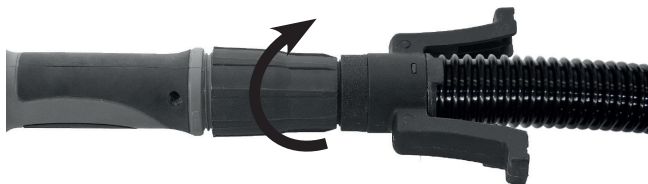
Traba

**6.4. Conexión de la manguera de succión**



**ATENCIÓN:**

- Polvaredas pueden hacer mal la salud, utilice siempre EPI apropiado para el trabajo, como guantes, mascarar y demás protecciones que garanticen la seguridad en las operaciones.
- La Lijadora de Pared LPV 1000 sale de fábrica montada con la bolsa de polvo
- Acompaña la lijadora un adaptador de diámetro de 40 mm que posibilita la utilización en aspiradores de polvo con conectores menores. Para realizar el cambio del adaptador el usuario debe, presionar las trabas del conector de la bolsa de polvo, Fig. 12 (son dos trabas) y remover la bolsa y insertar el otro adaptador hasta que el accionamiento de las trabas.



Encaje de la traba



Figura 12 – Conectores de la manguera

## 6.5. Extracción e instalación de la base de la lija

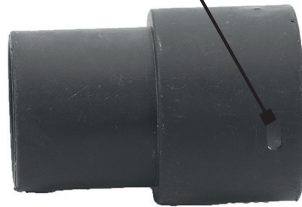

### **ATENCIÓN:**

Antes de instalar o extraer la base de la lija, certifique que la máquina está apagada y con el enchufe fuera de la toma de corriente de corriente.

Para instalar o extraer la base de la lija proceda de la siguiente manera:

1. Inserte la llave Allen en el perno central de la base del disco de la lija, Fig. 13;
2. Fije la base del disco con la mano;
3. Gire la llave aflojando el perno;
4. Para instalar la base de la lija, realice los procedimientos arriba en el sentido inverso;



Figura 13 – Extracción e instalación de la base del disco



**ATENCIÓN:**

Para garantizar un mejor desempeño, cuando instalado una nueva base de la lija, accione la máquina por algunos minutos en rotación más baja a fin de garantizar el mejor asentamiento de la lija y de la base. Durante este proceso puede ser que algunas partículas de la base de la lija se desprendan.

**6.6. Instalación de la lija**



**ATENCIÓN:**

- Utilice solamente lija con 8 agujeros que coincidan con la perforación de la base de la lija.
- La base de la lija y las lijas para la lijadora de pared poseen un sistema de fijación fácil, donde para instalar y remover la lija basta posicionarla sobre la base.

**6.7. Sistema de succión del polvo**

La lijadora de pared posee un sistema de succión para remoción de las polvaredas provenientes de los trabajos, es necesario siempre la utilización combinada de la lijadora con un aspirador recomendado para este uso. Este sistema posee dos formas, siendo una promovida por los ocho agujeros internos y el segundo por toda la circunferencia al rededor de la base del disco de la lija, Fig. 14.



Figura 14 – Sistema de succión

## 6.8. Interruptor

Para encender la herramienta, deslice el interruptor en el sentido indicado en la Fig. 15, empújelo hasta el final para mantener la máquina encendida. Para apagar, deslice el interruptor en el sentido opuesto del indicado en la Fig. 15.

Chave enciende/apaga



Figura 15 – Chave enciende/apaga

### ATENCIÓN:



- Aguarde hasta que la herramienta alcance su velocidad máxima antes de iniciar el trabajo.
- La presión excesiva sobre la herramienta, no aumenta la velocidad del trabajo, y si daña el disco de lija, disminuyendo el rendimiento y la vida útil de la herramienta.
- Mantenga las manos alejadas del disco de lija y de las partes móviles de la herramienta.

## 6.9. Regulación de la rotación

La Lijadora de Pared LPV 1000 posee regulación de rotación que puede ser seleccionada entre 600 rpm a 2.600 rpm. Para regular la rotación gire el botón mostrado en la Fig. 16.



Figura 16 – Regulación de la rotación

### 6.10. LED

Cuenta con luz de LED para una mejor iluminación de la área a ser trabajada.



Figura 17 – Chave liga/desliga do LED

### 6.11. Funcionamiento

Después de la máquina ser encendida, se debe esperar primero hasta el disco alcanzar la velocidad máxima, para en seguida iniciar la operación. Durante la operación, no alterar la posición del interruptor para encendido o apagado. El interruptor deberá ser alterado apenas cuando la máquina no esté en contacto con la pieza de trabajo.

### 6.12. Traba cabeza

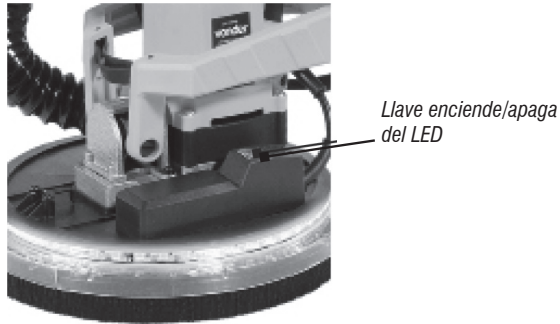
Para trabajos más largos bajo cabeza, es posible trabar la cabeza articulada a través de un gancho traba (19), Fig. 18.



Figura 18 – Trabajando con la cabeza de la lijadora trabada

Tire la cinta en la parte frontal de la cabeza articulada hasta que consiga fijar el gancho de trabado de la cabeza, conforme Fig. 19.

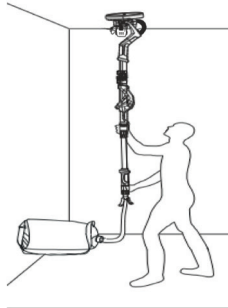

Figura 19 – Pujando la cinta

### 6.13. Trabajos en cantos

La Lijadora de Pared LPV 1000 VONDER posibilita el trabajo en cantos para un mejor resultado.

Para este trabajo proceda de la siguiente forma.

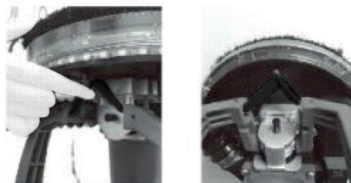
1. Suelte la aleta de la capa de protección.

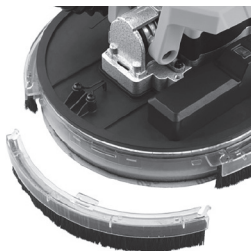

2. Conforme su necesidad de trabajo, gire la capa de protección.



3. Equipo listo para uso.



## 7. Cuidados

### 7.1. Mantenimiento

- Antes de efectuar inspección o mantenimiento, verifique si la herramienta está apagada y el enchufe fuera del tomacorriente. Para mantener la seguridad y confiabilidad del producto, las inspecciones y cambio de los cepillos de carbón o cualquier otro mantenimiento y/o ajuste deben ser efectuados sólo por una Asistencia Técnica Autorizada VONDER.

### 7.2. Accesorios

- Los complementos especificados en este manual son recomendados para uso exclusivo en herramientas VONDER. El uso de cualquier otro accesorio no recomendado podrá presentar riesgos al usuario y o daños al equipo y en consecuencia la pérdida del derecho de garantía.

### 7.3. Limpieza

- Para evitar accidentes, siempre desconecte la herramienta de la toma de corriente antes de limpiar o realizar un mantenimiento. Siempre después de la utilización de la Lijadora de Pared LPV 1000, realice una limpieza en las aletas de ventilación, puños y en la carcasa de una forma general. Para realizar la limpieza utilice un pincel y un paño seco. No arroje agua sobre la herramienta, no sumergir. No utilizar solventes o cualquier producto químico. La presión excesiva sobre la herramienta no aumenta la velocidad del trabajo, sin embargo, daña el disco de lija, disminuyendo el rendimiento y la vida útil de la herramienta.

## 7.4. Desechado



### ATENCIÓN:

- No deseche partes del producto en vías públicas, en la basura común o en otros lugares no autorizados. Procure separarlos y enviarlos a la recolección selectiva;
- Infórmese en su municipio sobre lugares o sistemas de recolección selectiva y desecho de acuerdo a la legislación ambiental en vigo.

## 8. Resolución de problemas

Nº	Problema	Análisis	Solución
1	Lijadora no enciende	Problema en la toma de corriente	Conecte la lijadora en otra toma de corriente.
		Problema en el cable eléctrico y/o en el enchufe	Encamine la máquina para la Asistencia Técnica Autorizada VONDER más próxima.
		Problema en la llave enciende/apaga	Encamine la máquina para la Asistencia Técnica Autorizada VONDER más próxima.
2	Ruido extraño cuando la máquina está en funcionamiento	Problema en la llave enciende/apaga	Encamine la máquina para la Asistencia Técnica Autorizada VONDER más próxima.
		Componentes trabados	Encamine la máquina para la Asistencia Técnica Autorizada VONDER más próxima.
3	Motor calentando demasiado	Partículas bloquearon aletas de ventilación	Con la lijadora apagada promueva la limpieza de las aletas de ventilación y de la carcasa de la máquina.
		Uso excesivo de fuerza durante la realización del trabajo	Encamine la máquina para la Asistencia Técnica Autorizada VONDER más próxima.
4	Chispas frecuentes o fuertes en las escobas de carbón	Desgaste de la escoba de carbón	Encamine la máquina para la Asistencia Técnica Autorizada VONDER más próxima.
5	Otros		Encamine la máquina para la Asistencia Técnica Autorizada VONDER más próxima.

Tabla 3 – Resolución de problemas

## CERTIFICADO DE GARANTÍA

La Lijadora de Pared LPV 1000 VONDER es garantizada por 6 (seis) meses contra disconformidades de fabricación, a partir de la fecha de compra, siendo 3 (tres) meses de plazo de garantía legal (CDC) y más 3 (tres) meses concedidos por el fabricante. En caso de disconformidad, procure la asistencia técnica VONDER más próxima. En caso de constatación de disconformidades por la asistencia técnica el arreglo será efectuado en garantía.

## **La garantía ocurrirá siempre en las siguientes condiciones:**

*El consumidor deberá presentar obligatoriamente, la factura de compra de la herramienta y el certificado de garantía debidamente relleno y sellado por la tienda donde el equipo fue adquirido.*

## **Pérdida del derecho de garantía:**

- 1. El incumplimiento de una o más de las siguientes hipótesis invalidará la garantía:*
  - En el caso de que el producto haya sido abierto, alterado, ajustado o arreglado por personas no autorizadas por VONDER;*
  - En el caso de que cualquier pieza, parte o componente del producto se caracterice como no original;*
  - En el caso de que ocurra conexión en tensión eléctrica diferente de la mencionada en el producto;*
  - Falta de mantenimiento preventivo de la herramienta;*
  - Instalación eléctrica y/o extensiones deficientes/inadecuadas;*
- 2. Están excluidos de la garantía, desgaste natural de piezas del producto, uso inadecuado, caídas, impactos, y uso inadecuado del equipo o fuera del propósito para el cual fue proyectado.*
- 3. La Garantía no cubre gastos de flete o transporte del equipo hasta la asistencia técnica más próxima, siendo que los costos serán de responsabilidad del consumidor.*



# vonder®

Consulte nossa Rede de Assistência Técnica Autorizada  
www.vonder.com.br

Distribuído por O.V.D. Imp. e Distr. Ltda.  
CNPJ: 76.635.689/0001-92

Fabricado na CHINA com controle de qualidade VONDER

Caso este equipamento apresente alguma não conformidade,  
encaminhe-o para a Assistência Técnica Autorizada  
VONDER mais próxima.

## CERTIFICADO DE GARANTIA

A LIXADEIRA DE PAREDE LPV 1000 VONDER é garantida por 6 (seis) meses contra não conformidades de fabricação, a partir da data da compra, sendo 3 (três) meses prazo de garantia legal (CDC) e mais 3 (três) meses concedidos pelo fabricante. Em caso de não conformidade, procure a Assistência Técnica VONDER mais próxima. No caso de constatação de não conformidade pela Assistência Técnica o conserto será efetuado em garantia.

### A GARANTIA OCORRERÁ SEMPRE NAS SEGUINTESS CONDIÇÕES:

O consumidor deverá apresentar obrigatoriamente, a nota fiscal de compra da ferramenta e o certificado de garantia devidamente preenchido e carimbado pela loja onde o equipamento foi adquirido.

### PERDA DO DIREITO DE GARANTIA:

1) O não cumprimento de uma ou mais hipóteses a seguir invalidará a garantia:

- Caso o produto tenha sido aberto, alterado, ajustado ou consertado por pessoas não autorizadas pela VONDER;
- Caso qualquer peça, parte ou componente do produto caracterizar-se como não original;
- Caso ocorra à ligação em tensão elétrica diferente da mencionada no produto;
- Falta de manutenção preventiva da ferramenta;
- Instalação elétrica e/ou extensões deficientes / inadequadas.

2) Estão excluídos da garantia, desgaste natural de peças do produto, uso indevido, e uso inadequado do equipamento ou fora do propósito para o qual foi projetado.

3) A garantia não cobre despesas de frete ou transporte do equipamento até a assistência técnica mais próxima, sendo que os custos serão de responsabilidade do consumidor.



# vonder®

## CERTIFICADO DE GARANTIA

Modelo:	N° de série:	Tensão: <input type="checkbox"/> 127 V~ <input type="checkbox"/> 220 V~
Cliente:		
Endereço/Dirección:		
Cidade/Ciudad:	UF/Provincia:	CEP/Código Postal:
Fone/Telefone:	E-mail:	
Revendedor:		
Nota fiscal N°/Factura n°:	Data da venda/Fecha venta: / /	
Nome do vendedor/Nombre vendedor:	Fone/Telefone:	
Carimbo da empresa/Sello empresa:		