

vonder®

SERRA MÁRMORE

Sierra mármol

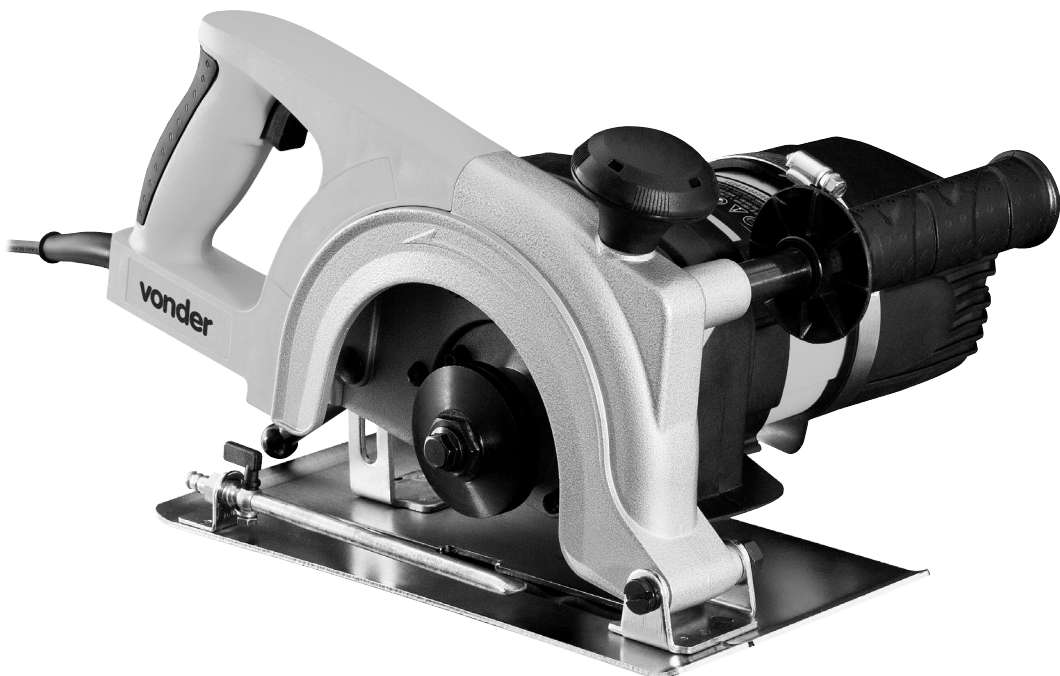

MODELO

SMV 1800S

Imagens Ilustrativas/Imágenes Ilustrativas



Leia antes de usar e guarde este manual para futuras consultas.

Lea antes de usar y guarde este manual para futuras consultas.

1. Orientações Gerais



LEIA ESTE MANUAL ANTES DE UTILIZAR A SERRA MÁRMORE SMV 1800S VONDER.

ATENÇÃO: guarde o manual para uma consulta posterior ou repassar as informações para outras pessoas que venham a operar a SERRA MÁRMORE VONDER. Proceda conforme as orientações deste manual

Prezado usuário:

Este manual contém detalhes de instalação, funcionamento, operação e manutenção da **SERRA MÁRMORE SMV 1800S VONDER**.



ATENÇÃO:

CASO ESTE EQUIPAMENTO APRESENTE ALGUMA NÃO CONFORMIDADE, ENCAMINHE-O PARA A ASSISTÊNCIA TÉCNICA AUTORIZADA VONDER MAIS PRÓXIMA (CONSULTE: www.vonder.com.br).



ATENÇÃO:

AO UTILIZAR A SERRA MÁRMORE SMV 1800S VONDER DEVEM SER SEGUIDAS AS PRECAUÇÕES BÁSICAS DE SEGURANÇA A FIM DE EVITAR RISCOS DE CHOQUE ELÉTRICO E ACIDENTES.

2. Símbolos e seus significados

Símbolos	Nome	Explicação
	Cuidado / Atenção	Alerta de segurança (riscos de acidentes) e atenção durante o uso.
	Leia o manual de operações/instruções	Leia o manual de operações/instruções antes de utilizar o equipamento.
	Descarte seletivo	Faça o descarte das embalagens adequadamente, conforme legislação vigente da sua cidade, evitando contaminação de rios, córregos e esgotos.
	Utilize EPI (Equipamento de Proteção Individual)	Utilize Equipamento de Proteção Individual adequado para cada tipo de trabalho.
	Risco de choque elétrico	Cuidado ao manusear, risco de choque elétrico.
	Classe isolamento II	Dupla isolamento.
	Instruções de ligação elétrica	Siga as instruções para a correta instalação do equipamento.

Tab. 1 - Símbolos e seus significados

3. Instruções de segurança

3.1. Segurança na operação



- Este aparelho não se destina à utilização por pessoas com capacidades físicas, sensoriais ou mentais reduzidas ou por pessoas com falta de experiência e conhecimento, a menos que estas tenham recebido instruções referentes à utilização do aparelho ou estejam sob a supervisão de uma pessoa responsável pela sua segurança;
- A SERRA MÁRMORE SMV 1800S VONDER não deve ser utilizada por crianças ou por pessoas que não tenham lido e compreendido este manual.

Não utilize o produto se o cordão elétrico ou partes de segurança estiverem danificados.

- Mantenha a área de trabalho limpa e iluminada;
- Utilize apenas peças e partes originais para garantir a segurança do equipamento;
- Nunca substitua peças ou partes pessoalmente e nem solicite a outra pessoa para fazê-lo. Leve sempre a uma Assistência Técnica Autorizada VONDER mais próxima;
- Se durante a utilização acontecer uma queda ou quebra de alguma parte do equipamento, desligue-o imediatamente;
- Ruído em excesso pode provocar danos à audição. Utilize sempre protetores auriculares e não permita que outras pessoas permaneçam no ambiente com ruído excessivo e sem proteção;



Utilize sempre EPIs (Equipamentos de Proteção Individual), tais como máscara contra poeira, sapatos antiderrapantes, capacete, protetores auriculares e luvas para reduzir o risco de ferimentos pessoais;

- Utilize roupas apropriadas para o trabalho. Não utilize roupas demasiadamente largas ou qualquer tipo de acessórios (anéis, alianças, correntes, brincos,

relógios, entre outros), pois eles podem ficar presos às partes móveis da máquina. Pessoas com cabelos longos devem prendê-los durante o uso;

- Use máscara contra pó e óculos de segurança. Dependendo da aplicação, usar protetor facial, luvas de segurança e avental, pois são capazes de bloquear fragmentos da peça de trabalho. O protetor ocular protege contra fragmentos arremessados pelas várias operações. A máscara contra pó ou respirador filtra as partículas geradas pela operação;
- Se os dispositivos são fornecidos com conexão para extração e coleta de pó, assegure-se de que estes estão conectados e sendo utilizados corretamente. O uso destes dispositivos pode reduzir riscos relacionados à poeira;
- Remova qualquer chave de ajuste antes de ligar a ferramenta;
- Não exceda o limite da ferramenta. A pressão excessiva sobre a ferramenta não aumenta a velocidade de furação, mas danifica o acessório, diminuindo o rendimento e a vida útil da ferramenta;
- Utilize sempre a ferramenta correta para a sua aplicação;
- Evite a partida não intencional. Assegure-se de que o interruptor está desligado antes de conectar o plugue na tomada, pegar ou carregar a ferramenta;
- Segure a ferramenta pela superfície isolada de manuseio ao realizar uma operação onde o acessório de corte pode entrar em contato com a fição não aparente ou seu próprio cordão. O contato do acessório de corte a um fio “vivo” pode tornar “vivas” as partes metálicas expostas da ferramenta e resultar ao operador um choque elétrico;
- Não efetue cortes com a ferramenta na posição invertida (placa-base voltada para cima). A utilização não recomendada pode gerar riscos de acidentes e ferimentos pessoais;
- Não utilize a ferramenta para trabalhos sobre a altura da cabeça. A parte cortada pode cair sobre o próprio corpo e causar acidentes;
- Não utilize ou adapte a ferramenta para corte em madeira com lâmina de serra circular. Este tipo de utilização pode causar ferimentos graves;
- Não utilize a ferramenta para corte em direção ao

próprio corpo. Esse tipo de utilização pode resultar em perda do controle da ferramenta em caso de contragolpe e riscos de ferimentos graves;

- O contragolpe é uma reação repentina à compressão ou bloqueio do disco diamantado. O travamento ou bloqueio levam a uma parada abrupta do disco diamantado em rotação. Desta forma, a ferramenta descontrolada é forçada na direção oposta do disco no ponto de contato;
- Não segure a peça a ser trabalhada com a mão ou a perna. Fixe a peça numa base firme para minimizar o perigo de contato com o corpo, travamento do disco e contragolpe;
- Utilize disco diamantado de tamanho e diâmetros corretos. Um disco diamantado não apropriado funciona desequilibradamente e leva à perda do controle do equipamento;
- Não utilize disco diamantado danificado. Disco danificado ou desalinhado pode causar contragolpe;
- Utilize somente flanges internos e externos corretos e não danificados. Os flanges que acompanham a serra mármore foram especialmente projetados para a melhor performance e segurança da operação;
- Ao executar cortes em paredes, onde não é possível identificar o que está por trás dela, segure a máquina firmemente pelo punho isolado. Ao imergir o disco diamantado, ele pode ser travado por objetos escondidos e causar um contragolpe ou entrar em contato com uma fiação da instalação viva, podendo causar ferimentos ao operador. Para evitar isso, antes de iniciar o corte, utilize aparelhos detectores;
- Não utilize a serra mármore de forma estacionária. Esta ferramenta não foi projetada para funcionar como uma serra mármore de mesa. A utilização de forma incorreta causa riscos de ferimentos graves.

3.2. Segurança na ligação elétrica ATENÇÃO:



As instruções abaixo devem ser seguidas para a instalação elétrica da SERRA MÁRMORE SMV 1800S VONDER:

A instalação da energia elétrica deve ser feita por um profissional qualificado e de acordo com a norma IEC 60364-1;

- Antes de ligar a serra mármore verifique se a tensão da rede elétrica é compatível com a tensão da ferramenta;
- Não utilize a serra mármore caso o interruptor não funcione adequadamente e nunca faça “ligação direta”. Consulte uma Assistência Técnica Autorizada VONDER mais próxima.

3.3. Risco de choque elétrico



- Os plugues da ferramenta devem ser compatíveis com as tomadas. Nunca modifique o plugue. Não use nenhum plugue adaptador com as ferramentas aterradas. Os plugues sem modificações aliados à utilização de tomadas compatíveis reduzem o risco de choque elétrico

- Evite o contato do corpo com superfícies ligadas à terra ou aterradas, tais como tubulações, radiadores, fornos e refrigeradores. Há um aumento no risco de choque elétrico se seu corpo estiver ligado à terra ou aterramento;
- Não exponha a ferramenta à chuva ou condições úmidas. A umidade aumenta o risco de choque elétrico;
- Não force o cordão de alimentação. Nunca use o cordão de alimentação para carregar, puxar ou desconectar a ferramenta da tomada. Mantenha o cabo elétrico longe do calor, óleo, bordas afiadas ou das partes em movimento. Os cabos danificados ou emaranhados aumentam o risco de choque elétrico;
- Ao operar uma ferramenta ao ar livre, use um cabo

de extensão apropriado para esta finalidade, reduzindo o risco de choque elétrico;

- Se a operação com uma ferramenta em um local seguro não for possível, use alimentação protegida por um dispositivo de corrente residual (RCD). O uso de um RCD reduz o risco de choque elétrico;
- Para efetuar cortes a úmido, deve ser utilizado um dispositivo de corrente residual (RCD) ou um transformador separador, adquirido separadamente pelo usuário. A utilização do dispositivo de corrente residual ou transformador separador reduz o risco de choque elétrico;
- Verifique a tensão correta antes de ligar a ferramenta à rede elétrica. Tensão alta pode causar acidentes ao operador e danos à ferramenta. Tensão baixa pode causar danos à ferramenta;
- Se a ferramenta apresentar excesso de faísca dentro da caixa do motor, desligue-a imediatamente e leve-a até a Assistência Técnica Autorizada VONDER mais próxima.

IMPORTANTE: Se a rede de alimentação elétrica for precária, ao ligar a SERRA MÁRMORE SMV 1800S VONDER poderá haver uma queda de tensão da rede elétrica. Isto poderá influenciar no funcionamento de outros equipamentos. Um exemplo de uma rede elétrica precária é quando ao ligar o equipamento, o brilho das lâmpadas apresenta queda de intensidade luminosa.

3.4. Inspeção do equipamento

- Ao iniciar a utilização, examine cuidadosamente a serra mármore, verificando se ela apresenta alguma anomalia ou não conformidade de funcionamento. Caso seja encontrada alguma anomalia ou não conformidade, encaminhe-a a uma Assistência Técnica Autorizada VONDER mais próxima.

3.5. Segurança na limpeza e manutenção

- Desconecte o plugue da tomada antes de fazer qualquer tipo de ajuste, mudança de acessórios ou armazenamento de ferramentas. Tais medidas de segurança preventivas reduzem o risco de ligar a ferramenta acidentalmente;
- Guarde as ferramentas fora do alcance das crianças. Não permita que pessoas não familiarizadas

com a ferramenta ou com estas instruções a operem. Ferramentas são perigosas nas mãos de usuários não treinados;

- Cheque o desalinhamento ou coesão das partes móveis, rachaduras e qualquer outra condição que possa afetar a operação da ferramenta. Se danificada, ela deve ser reparada antes do uso. Muitos acidentes são causados pela inadequada manutenção das ferramentas;
- Cuide da ferramenta. Mantenha-a sempre limpa. Siga corretamente as instruções de lubrificação e troca de acessórios;
- Use a ferramenta, acessórios, entre outras partes que a compõem, de acordo com as instruções e da maneira designada para o tipo particular da ferramenta, levando em consideração as condições e o trabalho a ser desempenhado. O uso da ferramenta em operações diferentes das indicadas pode resultar em situações de risco;
- Inspeção o cordão elétrico periodicamente, assim como as escovas de carvão. Caso seja necessária a troca procure uma Assistência Técnica Autorizada VONDER. Mantenha os cabos e pontos onde o operador segura a ferramenta sempre limpos, secos e livres de óleo ou graxa;
- Nunca substitua peças ou partes pessoalmente e nem peça a outra pessoa para fazê-lo. Leve sempre a ferramenta a uma Assistência Técnica Autorizada VONDER mais próxima;
- Utilize somente partes, peças e acessórios originais;
- Sempre ligue a máquina antes de entrar em contato com o material a ser trabalhado.

4. Instalação

4.1. Ambiente

- A serra mármore deve estar instalada em ambiente seco, limpo e sem a presença de materiais corrosivos, inflamáveis ou gases explosivos;
- A serra mármore não deve ser exposta ao sol e à chuva;
- Nunca utilize o equipamento em ambientes com risco de explosão.

5. Componentes

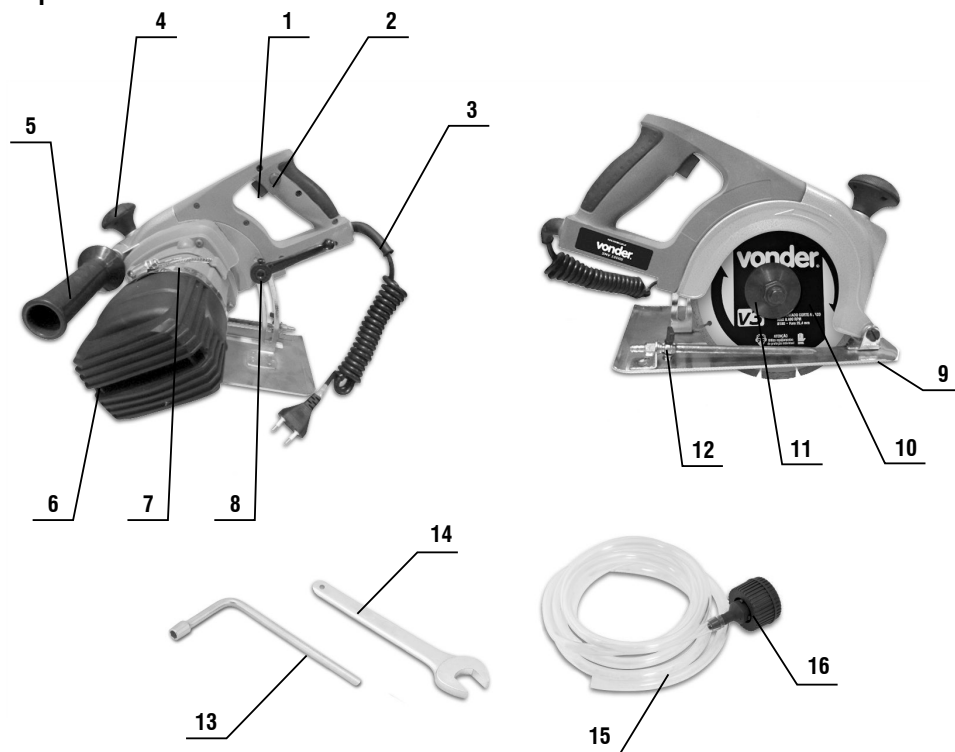

Fig. 1 - Componentes

- 1) Interruptor de acionamento
- 2) Trava de segurança
- 3) Cabo elétrico
- 4) Punho frontal
- 5) Punho auxiliar
- 6) Proteção de resíduos
- 7) Abraçadeira de aperto
- 8) Alavanca de aperto da base
- 9) Base

- 10) Disco diamantado*
- 11) Flange
- 12) Válvula de refrigeração
- 13) Chave L 13 mm
- 14) Chave fixa
- 15) Mangueira de refrigeração
- 16) Adaptador para mangueira

* Não acompanha o produto

6. Descrição técnica

6.1. Características

Item	Serra Mármore SMV 1800S
Código	60.01.180.220
Tensão	220 V~
Frequência	50 Hz/60 Hz
Potência	1.800 W
Rotação (rpm)	4.800/min
Capacidade de corte	58 mm
Diâmetro do disco	7.1/8" - 180 mm
Diâmetro do eixo	18,0 mm (acompanha 2 flanges adaptadora: 22,2 mm/25,4 mm)
Classe de isolamento	Dupla
Normas	ABNT NBR IEC 60745-1 e ABNT NBR 15910
Peso	7,28 kg
Garantia	1 ano

Tab. 2 - Características técnicas

7. Operação

ATENÇÃO:



- Antes de instalar ou extrair o disco diamantado, certifique-se de que a máquina está desligada e com o plugue fora da tomada;
- Não aperte demasiadamente o parafuso trava, isto pode danificar o eixo da máquina.

ATENÇÃO:



- O parafuso de fixação do disco é com rosca esquerda. Para soltá-lo é necessário girar o parafuso no sentido horário.

7.1. Instalação e extração do disco diamantado

Para instalar ou extrair o disco diamantado proceda da seguinte maneira:

1. Utilizando a chave fixa (14) e a chave L (13), solte o parafuso de fixação do disco diamantado;
2. Retire a flange externa (11);
3. Retire o disco diamantado (10);

4. Para substituir o disco diamantado (10), observe o sentido da rotação indicado no disco diamantado e também na máquina, encaixe o disco diamantado no eixo da máquina;
5. Coloque a flange externa (11);
6. Coloque o parafuso de fixação do disco;
7. Segure a flange externa (11) e com a chave fixa (14) aperte o parafuso de fixação do disco utilizando a chave L 13 mm (13).

ATENÇÃO:



- Antes de colocar o plugue da máquina na tomada, gire o disco diamantado verificando se o mesmo não está tocando em nenhuma parte da máquina.

7.2. Ajuste do batente de profundidade

Primeiro certifique-se de que a máquina está desligada e com o plugue fora da tomada. Para ajustar a profundidade de corte (Fig.2), solte a alavanca da base (8) de acordo com o desejado.

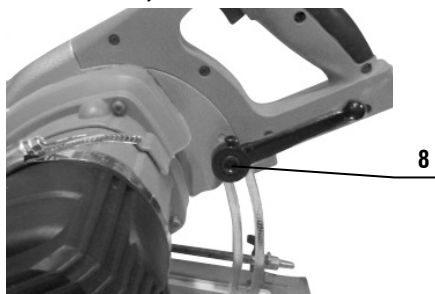

Fig. 2 - Ajuste da profundidade de corte

ATENÇÃO:



- Ainda com a máquina desligada e com o plugue fora da tomada, gire o disco diamantado e certifique-se de que o mesmo não está colidindo com a base da máquina. Nunca regule a altura do batente de profundidade sem observar este detalhe, sob o risco de danos ao equipamento e risco de acidentes.

7.4. Corte com refrigeração

ATENÇÃO:



- Utilize o sistema de refrigeração (Fig. 3) para trabalhos em concreto, azulejo ou piso.
- Quando estiver realizando um trabalho com o auxílio da refrigeração, o fluido será distribuído na área de corte, resultando no resfriamento do disco diamantado (10), evitando o superaquecimento e o desgaste prematuro do disco

- Antes de realizar a operação, certifique-se de que o disco diamantado foi escolhido adequadamente para o procedimento de corte com refrigeração. Se o disco for utilizado em um procedimento de corte seco, a vida útil do disco diamantado será reduzida.



Fig. 3 - Sistema de refrigeração

1. Instale o sistema de refrigeração;
2. Alinhe a mangueira (15) e insira a conexão na torneira ou no tanque de resfriamento. Certifique-se de que o diâmetro interno da conexão (16) corresponde ao diâmetro da torneira ou encaixe do tanque;
3. Abra o sistema de refrigeração da ferramenta elétrica (12), libere a refrigeração (aconselhável ajustar a pressão necessária através de testes práticos), acione a ferramenta elétrica e realize o corte;

- Desligue o interruptor de acionamento (1), aguarde a parada do funcionamento do disco e desligue o sistema de refrigeração (12).

7.6. Interruptor

A Serra Mármore VONDER está em conformidade com a norma brasileira ABNT NBR 15910, e para ligar a mesma são necessários os seguintes passos:

ATENÇÃO:



- Antes de ligar a máquina certifique-se que a tensão da rede elétrica é compatível com a tensão da ferramenta.

- Pressione o botão trava do interruptor;
- Com o botão trava do interruptor pressionado, acione o interruptor de acionamento;
- Para desligar basta soltar o interruptor de acionamento;

ATENÇÃO:



- Aguarde até que a ferramenta atinja a sua velocidade máxima antes de iniciar o corte.
- A pressão excessiva sobre a ferramenta, não aumenta a velocidade de corte, e sim danifica o disco diamantado, diminuindo o rendimento e a vida útil da ferramenta.
- Mantenha as mãos afastadas do disco diamantado;
- Segure firmemente a peça a ser cortada;
- Nunca corte mais de uma peça ao mesmo tempo.

8. Cuidados com a ferramenta

8.1. Manutenção

- Antes de efetuar inspeção e/ou manutenção, verifique se a ferramenta está desligada e o plugue fora da tomada.
- Para manter a segurança e confiabilidade do produto, as inspeções e trocas das escovas de carvão ou qualquer outra manutenção e/ou ajuste devem ser efetuados apenas por uma Assistência Técnica Autorizada VONDER.

8.2. Acessórios

- Os complementos especificados neste manual são recomendados para uso exclusivo em ferramentas VONDER. O uso de qualquer outro acessório não recomendado poderá apresentar riscos ao usuário e/ou danos ao equipamento e, conseqüentemente, a perda do direito de garantia.

8.3. Limpeza

- Para evitar acidentes sempre desconecte a ferramenta da tomada antes de limpar ou realizar uma manutenção. Para um trabalho seguro e adequado, mantenha o equipamento e as aletas de ventilação limpas.

8.4. Descarte



ATENÇÃO:

Para o descarte do seu produto pós-consumo de forma ambientalmente correta, localize um ponto de recebimento mais próximo a você no site da ABREE: <http://abree.org.br>.

A ABREE é a entidade gestora da qual somos associados, que gerencia a logística reversa do seu produto e suas embalagens.



ATENÇÃO:

- Não descarte os componentes elétricos, eletrônicos, peças e partes do produto no lixo comum. Procure separar e encaminhar para a coleta seletiva.
- Informe-se em seu município sobre locais ou sistemas de coleta seletiva.

1. Orientaciones Generales



LEA ESTE MANUAL ANTES DE UTILIZAR LA SIERRA MÁRMOL SMV 1800S VONDER.

ATENCIÓN: *guarde el manual para una consulta posterior o para repararles las informaciones a otras personas que puedan operar la SIERRA MÁRMOL SMV 1800S VONDER. Proceda de acuerdo a las orientaciones de este manual.*

Estimado usuario:

Este manual contiene los detalles de instalación, funcionamiento, operación y mantenimiento de la SIERRA MÁRMOL SMV 1800S VONDER.



ATENCIÓN:

EN CASO DE QUE ESTE EQUIPAMIENTO PRESENTE ALGÚN DESPERFECTO, ENVÍELO A LA ASISTENCIA TÉCNICA AUTORIZADA VONDER MÁS PRÓXIMA (CONSULTAR: www.vonder.com.br).



ATENCIÓN:

AL UTILIZAR LA SIERRA MÁRMOL SMV 1800S VONDER DEBEN SER SEGUIDAS LAS PRECAUCIONES BÁSICAS DE SEGURIDAD CON EL FIN DE EVITAR RIESGOS DE DESCARGA ELÉCTRICA Y ACCIDENTES.

2. Símbolos y sus significados

Símbolos	Nombre	Explicación
	Cuidado/Atención	Alerta de seguridad (riesgos de accidentes) y atención durante el uso
	Manual de operaciones/ instrucciones	Manual con informaciones e instrucciones de uso y operación
	Descarte selectivo	Realice el desechado de los envases adecuadamente, de acuerdo a la legislación vigente en su ciudad, evitando la contaminación de ríos, arroyos y sumideros.
	Utilice EPI (Equipamiento de Protección Individual)	Utilice un Equipamiento de Protección Individual adecuado para cada tipo de trabajo
	Clase aislamiento II	Doble aislamiento
	Riesgo de descarga eléctrica	Cuidado al utilizar, riesgo de descarga eléctrica
	Instrucciones de instalación eléctrica	Seguir las instrucciones para la correcta instalación de la máquina

3. Instrucciones de seguridad

3.1. Seguridad en la operación

ATENCIÓN

Este aparato no está destinado a ser utilizado por personas con capacidades físicas, sensoriales o mentales reducidas o por personas con falta de experiencia y conocimiento, a menos que estas hayan recibido instrucciones referentes a la utilización del aparato o estén bajo la supervisión de una persona responsable por su seguridad;.



- La SIERRA MÁRMOL SMV 1800S VONDER no debe ser utilizada por niños o personas que no hayan leído y comprendido este manual.

No utilice el producto si el cable eléctrico o partes de seguridad están dañadas.

- Mantenga el área de trabajo limpia e iluminada;
- Utilice solamente piezas y partes originales para garantizar la seguridad del equipamiento;
- Nunca sustituya piezas o partes personalmente y no le solicite a otra persona que lo haga. Lleve siempre a la Asistencia Técnica Autorizada VONDER más próxima;
- Si durante la utilización sucede una caída o se quiebra alguna parte del equipamiento, apáguelo inmediatamente;
- El ruido en exceso puede provocar daños a la audición. Utilice siempre protectores auriculares y no permita que otras personas permanezcan en el ambiente con ruido excesivo y sin protección;

- Utilice siempre EPIs (Equipamientos de Protección Individual). Siempre use anteojos de seguridad. El equipamiento de seguridad, tal como el barbijo contra el polvo, zapatos de seguridad antiderrapantes, casco de seguridad, o protector auricular utilizados en condiciones apropiadas reducirán los riesgos de heridas personales;



- Vístase apropiadamente. No use ropas demasiado anchas o joyas. Mantenga sus cabellos, ropas y guantes lejos de las piezas móviles. La ropa holgada, joyas o cabello largo pueden ser prendidos por las partes en movimiento;
- Use máscara contra polvo y lentes de seguridad.

Dependiendo de la aplicación, usar protector facial, guantes de seguridad y delantal, pues son capaces de bloquear fragmentos de la pieza de trabajo. El protector ocular protege contra fragmentos proyectados por las varias operaciones. La máscara contra polvo o respirador filtra las partículas generadas por la operación;

- Si los dispositivos son suministrados con conexión para extracción y recolección de polvo, asegure que estos están conectados y son utilizados correctamente. El uso de estos dispositivos puede reducir riesgos relacionados con el polvo;
- Remueva cualquier llave de ajuste antes de encender la herramienta;
- No exceda el límite de la herramienta. Una presión excesiva en la herramienta no aumenta la velocidad de perforación, pero daña el accesorio, lo que reduce el rendimiento y la vida de la herramienta;
- Use la herramienta correcta para su aplicación;
- Evite accionamientos involuntarios. Nunca cargue la herramienta con el cable eléctrico conectado al tomacorriente y con el dedo en el interruptor. Asegúrese de que el interruptor está apagado y trabado antes de conectar el cable eléctrico al tomacorriente;
- Sujete la herramienta por la superficie aislada de manipulación, al realizar una operación donde el accesorio de corte puede entrar en contacto con el cableado no aparente o su propio cordón. El contacto del accesorio de corte a un hilo "vivo" puede tornar "vivas" las partes metálicas expuestas de la herramienta y puede resultar en una descarga eléctrica sobre el operador;
- No haga cortes con la herramienta al revés (placa base hacia arriba). El uso inadecuado puede crear riesgos de accidentes y lesiones personales;
- No utilice la herramienta para trabajos en la altura de la cabeza. La pieza cortada puede caer sobre su propio cuerpo y causar accidentes;
- No utilizar o adaptar la herramienta para corte en madera con lámina de sierra circular. Este tipo de utilización puede causar heridas graves;
- No utilizar la herramienta para corte en dirección al propio cuerpo. Ese tipo de utilización puede resultar en pérdida del control de la herramienta en caso de contragolpe y riesgos de heridas graves;
- El contragolpe es una reacción repentina a la compresión o bloqueo del disco diamantado. El trabado o bloqueo conducen a una parada abrupta del disco diamantado en rotación. De esta forma, la herramienta descontrolada es forzada en dirección opuesta del disco en el punto de contacto;

- No sostener la pieza a ser trabajada con la mano o la pierna. Fijar la pieza en una base firme para minimizar el peligro de contacto con el cuerpo, trabado del disco y contragolpe;
- Utilizar disco diamantado de tamaño y diámetros correctos. Un disco diamantado no apropiado funciona desequilibradamente y conduce a la pérdida del control;
- No utilizar discos diamantados dañados. Un disco dañado o desalineado puede causar contragolpe;
- Utilizar solamente bridas internas y externas correctas y no dañadas. Las bridas suministradas con la Sierra Mármol fueron especialmente proyectadas para la mejor performance y seguridad de la operación;
- Al ejecutar cortes en paredes donde no es posible identificar lo que está por detrás de ella, sostener la máquina firmemente por el puño aislado. Al calar el disco diamantado, este puede ser trabado por objetos escondidos y causar un contragolpe o entrar en contacto con un cable de la instalación viva, pudiendo de esta forma causarle heridas personales al operador. Para evitar eso, antes de iniciar el corte, utilizar aparatos detectores;
- No utilizar la Sierra Mármol de forma estacionaria. Esta herramienta no fue proyectada para funcionar como una Sierra Mármol de mesa. La utilización de forma incorrecta causa riesgos de heridas graves.

4.1. Seguridad en la instalación eléctrica



ATENCIÓN

Las siguientes instrucciones se deben seguir para la instalación eléctrica de la **SIERRA MÁRMOL SMV 1800S VONDER**:

La instalación eléctrica deberá ser realizada por un profesional cualificado y de conformidad con la norma IEC 60364-1

- Antes de conectar la Sierra Mármol asegúrese de que la tensión de red eléctrica es compatible con la tensión de la herramienta;
- No utilice la Sierra Mármol si el interruptor no funciona correctamente y no hacer "enlace directo". Consulte la Asistencia Técnica Autorizada VONDER más próxima.

4.3. Riesgo de descarga eléctrica



Los enchufes de la herramienta deben ser compatibles con los tomas. Nunca modifique el enchufe. No use ningún enchufe adaptador con las herramientas con descarga a tierra. Los enchufes sin modificaciones aliados a la utilización de tomas compatibles reducen el riesgo de descarga eléctrica;

- Evite el contacto del cuerpo con superficies ligadas a tierra o con descarga a tierra tales como las tuberías, radiadores, hornos y refrigeradores. Hay un aumento en el riesgo de descarga eléctrica si su cuerpo fuere ligado a tierra o descargado a tierra
- No exponga las herramientas a la lluvia o a las condiciones húmedas. El agua al entrar en la herramienta aumenta el riesgo de descarga eléctrica;
- No fuerce el cordón de alimentación. Nunca use el cordón de alimentación para cargar, tirar o para desconectar la herramienta del toma. Mantenga el cable eléctrico lejos del calor, aceite, bordes afilados o de las partes en movimiento. Los cables dañados o enmarañados aumentan el riesgo de descarga eléctrica;
- Al operar una herramienta al aire libre, use un cable de alargue apropiado para el uso al aire libre. El uso de un cable apropiado al aire libre reduce el riesgo de descarga eléctrica;
- Si la operación de una herramienta en un lugar seguro no fuere posible, use alimentación protegida por un dispositivo de corriente residual (RCD). El uso de un RCD reduce el riesgo de descarga eléctrica;
- Para efectuar cortes a húmedo, debe ser utilizado un dispositivo de corriente residual (RCD) o un transformador separador, adquirido separadamente por el usuario. La utilización del dispositivo de corriente residual o transformador separador reduce el riesgo de descarga eléctrica;
- Verifique la tensión correcta antes de conectar la herramienta a la red eléctrica. Tensión alta puede causar accidentes al operador y daños a la herramienta. Tensión baja puede causar daños a la herramienta;
- Si la herramienta presenta exceso de chispas dentro de la caja del motor, apáguela inmediatamente y llévela hasta la Asistencia Técnica Autorizada VONDER más próxima.

IMPORTANTE: Si la red de suministro eléctrico es precaria, al encender la Sierra Mármol podrá haber una caída de la tensión de la red eléctrica. Esto puede influenciar el funcionamiento de otros equipamientos. Un ejemplo de una red eléctrica precaria

es cuando al encender la aspiradora de polvo, el brillo de las lámparas presenta una disminución de intensidad luminosa.

4.4. Inspección del equipamiento

- Al iniciar la utilización examine cuidadosamente la Sierra Mármol, verificando si el misma presenta alguna anomalía o desperfecto de funcionamiento. En caso de que de que sea encontrada alguna anomalía o desperfecto, envíe el mismo a la Asistencia Técnica Autorizada VONDER más próxima.

4.5. Seguridad en la limpieza y mantenimiento

- Desconecte el enchufe del toma antes de hacer cualquier tipo de ajuste, cambio de accesorios o almacenamiento de herramientas. Tales medidas de seguridad preventivas reducen el riesgo de encender la herramienta accidentalmente;
- Guarde las herramientas fuera del alcance de los niños y no permita que personas no familiarizadas con la herramienta o con estas instrucciones operen la herramienta. Las herramientas son peligrosas en las manos de usuarios no entrenados;
- Revise la desalineación o cohesión de las partes móviles, rajaduras y cualquier otra condición que pueda afectar la operación de la herramienta. Si dañada, la herramienta debe ser reparada antes del uso. Muchos accidentes son causados por el inadecuado mantenimiento de las herramientas;
- Cuide de la herramienta. Siempre mantenerla limpia. Siga correctamente las instrucciones de lubricación y cambio de accesorios;

- Use la herramienta, accesorios, sus partes etc. de acuerdo con las instrucciones y en la manera designada para el tipo particular de la herramienta, teniendo en cuenta las condiciones y el trabajo a ser desempeñado. El uso de la herramienta en operaciones diferentes de las designadas puede resultar en situaciones de riesgo;
- Inspeccione el cordón eléctrico periódicamente, así como los cepillos de carbón. Si es necesario el cambio procure una Asistencia Técnica Autorizada VONDER. Mantenga los cabos y puntos donde el operador sujeta la herramienta siempre limpios, secos y libres de aceite o grasa;
- Nunca sustituya piezas o partes personalmente, ni pida a otra persona para hacerlo, lleve siempre la herramienta a una Asistencia Técnica Autorizada VONDER más próxima;
- Utilice solamente partes, piezas y accesorios originales;
- Siempre encienda la máquina antes de entrar en contacto con el material a ser trabajado.

5. Instalación

5.1. Ambiente

- La Sierra Mármol debe estar instalada en lugar seco, limpio y sin la presencia de materiales corrosivos, inflamables o gases explosivos;
- La Sierra Mármol no debe exponerse al sol y la lluvia;
- Nunca use la Sierra Mármol en áreas con riesgo de explosión.

6. Componentes

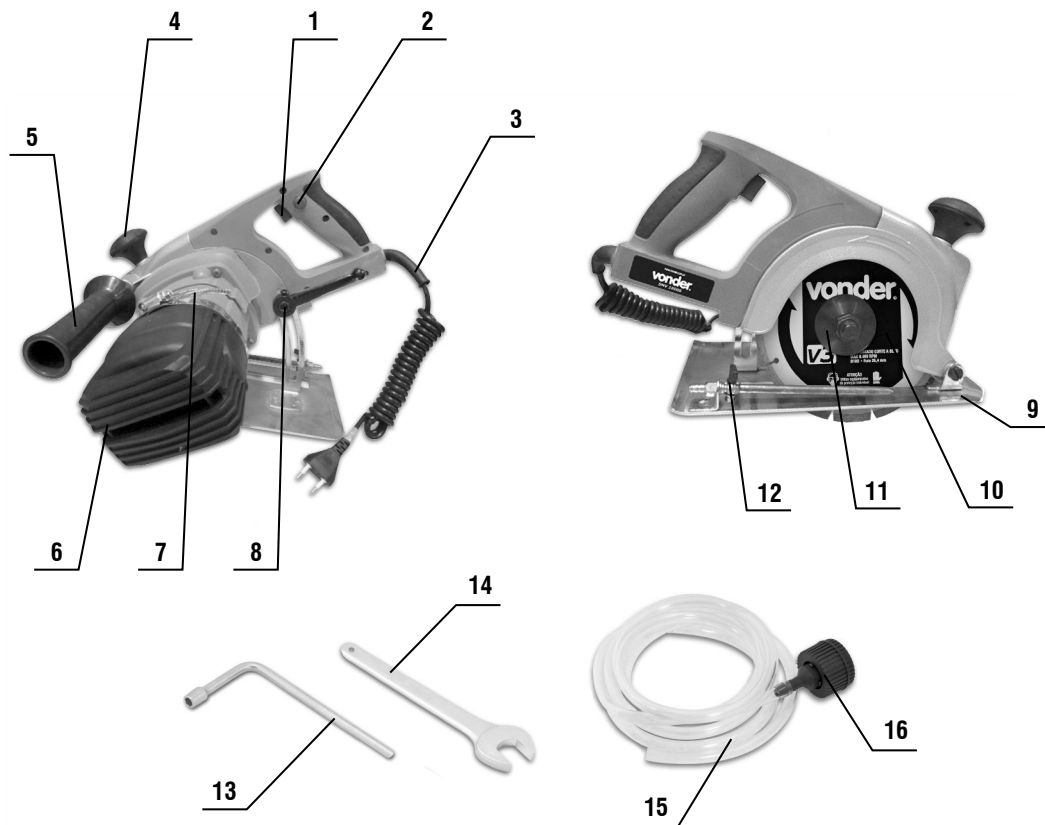

Fig. 1 - Componentes

- 1) Interruptor de accionamiento
- 2) Traba de seguridad
- 3) Cable eléctrico
- 4) Puño frontal
- 5) Puño auxiliar
- 6) Protección de residuos
- 7) Abrazadera de apriete
- 8) Palanca de apriete de la base

- 9) Base
 - 10) Disco diamantado*
 - 11) Brida
 - 12) Válvula de refrigeración
 - 13) Llave L 13 mm
 - 14) Llave fija
 - 15) Manguera de refrigeración
 - 16) Adaptador para manguera
- *No acompaña

7. Descripción técnica

7.1. Características

Item	Sierra Mármol SMV 1800S
Código	60.01.180.220
Tensión	220 V~
Frecuencia	50 Hz/60 Hz
Potencia	1.800 W
Rotación (rpm)	4.800/min
Capacidad de corte	58 mm
Diámetro del disco	7.1/8" - 180 mm
Diámetro del eje	18,0 mm (acompaña 2 bridas adaptadoras: 22,2 mm y 25,4 mm)
Clase de aislamiento	Doble <input type="checkbox"/>
Normas	ABNT NBR IEC 60745-1 y ABNT NBR 15910
Peso	7,28 kg
Garantía	1 año

Tab. 2 - Características técnicas

8. Operación

ATENCIÓN



- Antes de montar o desmontar el disco diamantado, asegúrese de que la herramienta esté apagada y con el enchufe fuera del tomacorriente;
- No apriete demasiado el tornillo traba, esto puede dañar el eje de la máquina.

ATENCIÓN



- El tornillo de fijación del disco es con rosca izquierda, para soltarlo es necesario girar el tornillo en el sentido horario.

9.1. Montaje y desmontaje del disco diamantado

Para montar o desmontar el disco diamantado haga lo siguiente:

1. Utilizando la llave fija (14) y la llave L (13), suelte el tornillo de fijación del disco diamantado;
2. Retire la brida externa (11);
3. Retire el disco diamantado (10);

4. Para sustituir el disco diamantado (10), observe el sentido de rotación indicado en el disco diamantado y también en la máquina, encaje el disco diamantado en el eje de la máquina;
5. Coloque la brida externa (11);
6. Coloque el tornillo de fijación del disco;
7. Asegure la brida externa (11) y con la llave fija (14) apriete el tornillo de fijación del disco utilizando la llave L 13 mm (13).

ATENCIÓN



- Antes de colocar el enchufe de la máquina en el tomacorriente, gire el disco diamantado y asegúrese de que el disco no esté tocando ninguna parte de la máquina.

9.2. Ajuste del tope de profundidad

Primero asegúrese de que la máquina está apagada y con el enchufe fuera del tomacorriente. Para ajustar la profundidad de corte (Fig. 2), suelte la tuerca del tope de profundidad (8) de acuerdo con lo deseado;

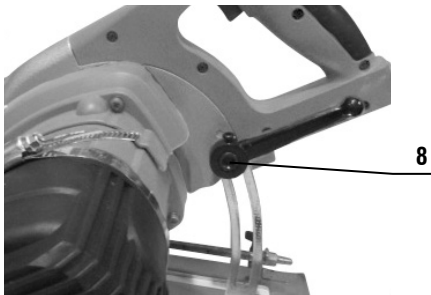

Fig. 2 - Ajuste de la profundidad de corte

ATENCIÓN



- Inclusive con la máquina apagada y con el enchufe fuera del tomacorriente, gire el disco diamantado y asegúrese de que el mismo no esté colisionando con la base de la máquina, nunca regule la altura del tope de profundidad sin observar este detalle bajo el riesgo de daños al equipo y riesgo de accidentes.

9.3. Corte con refrigeración

ATENCIÓN



- Usar el sistema de refrigeración (Fig. 3) para trabajar en el hormigón, baldosas o suelo.
- Cuando se realiza un trabajo con la ayuda de la refrigeración, el fluido será distribuido en la zona de corte, resultando en la refrigeración del disco de diamante (10), evitando el sobrecalentamiento y un desgaste prematuro del disco.

Antes de realizar la operación, asegúrese de que el disco de diamante fue elegido adecuadamente para el procedimiento de corte con enfriamiento. Si el disco se usa en un procedimiento de corte en seco, se reducirá la vida del disco de diamante.

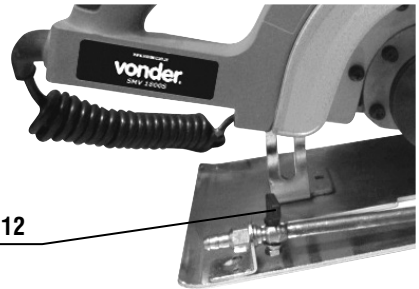

Fig. 3 - Sistema de refrigeración

1. Instale el sistema de refrigeración;
2. Alinee la manguera (15) y inserte la conexión en el grifo o en el tanque de enfriamiento. Asegúrese de que el diámetro interno de la conexión (16) corresponde al diámetro del grifo o al encaje del tanque;
3. Abra el sistema de refrigeración de la herramienta eléctrica, active la refrigeración (aconsejable ajustar la presión necesaria a través de pruebas prácticas), accione la herramienta eléctrica y realice el corte;
4. Apague la herramienta eléctrica, espere la parada del funcionamiento del disco, desconecte el sistema de refrigeración (12).

9.5. Interruptor

La SIERRA MÁRMOL SMV 1800S VONDER cumple con normas brasileiras ABNT NBR IEC 60745-1 y ABNT NBR 15910 y conéctelo requiere los siguientes pasos:



ATENCIÓN

- Antes de conectar la Sierra Mármol asegúrese de que la tensión de red eléctrica es compatible con la tensión de la herramienta.

1. Presione el botón traba del interruptor;
2. Con el botón traba del interruptor presionado, accione el interruptor de accionamiento;
3. Para apagar, basta soltar el interruptor de accionamiento.

ATENCIÓN

- Espere hasta que la herramienta alcance la velocidad máxima antes de empezar el corte;
- La presión excesiva sobre la herramienta, no aumenta la velocidad de corte, pero sí daña el disco diamantado, disminuyendo el rendimiento y la vida útil de la herramienta;
- Mantenga las manos alejadas del disco diamantado;
- Sostenga firmemente la pieza que va a cortar;
- Nunca corte más de una pieza al mismo tiempo.



10. Cuidados con la herramienta

10.1. Mantenimiento

Antes de efectuar inspección o mantenimiento, verifique si la herramienta está apagada y el enchufe fuera del tomacorriente. Para mantener la seguridad y confiabilidad del producto, las inspecciones y cambio de los cepillos de carbón o cualquier otro mantenimiento y/o ajuste deben ser efectuados sólo por una Asistencia Técnica Autorizada VONDER.

10.2. Accesorios

Los complementos especificados en este manual son recomendados para uso exclusivo en herramientas VONDER. El uso de cualquier otro accesorio no recomendado podrá presentar riesgos al usuario y/o daños al equipo y en consecuencia la pérdida del derecho de garantía.

10.3. Limpieza

Para evitar accidentes siempre desconecte la herramienta del

toma antes de limpiar o realizar un mantenimiento. Para un trabajo seguro y adecuado, mantenga el equipamiento y las aletas de ventilación limpias.

10.4. Desechado

ATENÇÃO:



- No deseche partes del producto en vías públicas, en la basura común o en otros lugares no autorizados. Procure separarlos y enviarlos a la recolección selectiva;
- Infórmese en su municipio sobre lugares o sistemas de recolección selectiva

11. Certificado de garantía

La Sierra Mármol SMV 1800S VONDER tiene los siguientes plazos de garantía contra no conformidades resultantes de su fabricación, contados a partir de la fecha de la compra: **garantía legal 90 días, Garantía contractual: 9 meses.** En caso de defectos, contactar con VONDER. Una vez que se haya encontrado el defecto de fabricación, la reparación se realizará bajo garantía.

ALQUILERES:

1. Los productos adquiridos por las empresas de alquiler tienen una garantía única y exclusiva de noventa (90) días a partir de la fecha de emisión de la factura de venta, con exclusión de cualquier otra garantía legal y/o contractual.

2. La garantía ofrecida a las empresas de alquiler cubre únicamente las piezas necesarias para reparar los productos, quedando a su cargo la realización de las reparaciones y el mantenimiento por su cuenta, sin derecho a coste o reembolso alguno por parte de OVD.

La garantía ocurrirá siempre en las siguientes condiciones:

El consumidor deberá presentar obligatoriamente, la factura de compra de la herramienta y el certificado de garantía debidamente relleno y sellado por la tienda donde el equipo fue adquirido.

Pérdida del derecho de garantía:

1. El incumplimiento de una o más de las siguientes hipótesis invalidará la garantía:
- En el caso de que el producto haya sido abierto,

alterado, ajustado o arreglado por personas no autorizadas por VONDER;

- *En el caso de que cualquier pieza , parte o componente del producto se caracterice como no original;*
 - *En el caso de que ocurra conexión en tensión eléctrica diferente de la mencionada en el producto;*
 - *Falta de mantenimiento preventivo de la herramienta;*
 - *Instalación eléctrica y/o extensiones deficientes/ inadecuadas;*
 - *Partes y piezas desgastadas naturalmente.*
2. *Están excluidos de la garantía, desgaste natural de piezas del producto, uso inadecuado, caídas, impactos, y uso inadecuado del equipo o fuera del propósito para el cual fue proyectado.*
 3. *La Garantía no cubre gastos de flete o transporte del equipo hasta la asistencia técnica más próxima, siendo que los costos serán de responsabilidad del consumidor.*

vonder®

Cód.: 60.01.180.220

Consulte nossa Rede de Assistência Técnica Autorizada
www.vonder.com.br

O.V.D. Imp. e Distr. Ltda. • CNPJ: 76.635.689/0001-92
 Rua João Bettega, 2876 • CEP 81070-900
 Curitiba - PR - Brasil

Fabricado na CHINA com controle de qualidade VONDER
 Fabricado en CHINA con control de calidad VONDER

CERTIFICADO DE GARANTIA

A **SERRA MÁRMORE SMV 1800S VONDER** possui os seguintes prazos de garantia contra não conformidades de fabricação, contados a partir da data da compra: Garantia Legal: 90 dias; Garantia contratual: 09 meses. Em caso de defeitos, procure a Assistência Técnica Autorizada VONDER mais próxima. Constatado o defeito de fabricação pela assistência técnica autorizada, o conserto será efetuado em garantia.

LOCADORAS:

1. Os produtos adquiridos por locadoras contam com garantia única e exclusiva de 90 (noventa) dias, contados a partir da data de expedição da respectiva nota fiscal de venda, com exclusão de qualquer outra garantia legal e/ou contratual.

2. A garantia ofertada às locadoras cobre exclusivamente as peças necessárias ao reparo dos produtos, cabendo a estas a execução por conta própria dos respectivos consertos e manutenções, sem direito a qualquer custeio ou reembolso por parte da OVD.

A garantia ocorrerá sempre nas seguintes condições:

O consumidor deverá apresentar, obrigatoriamente, a nota fiscal de compra da ferramenta e o certificado de garantia devidamente preenchido e carimbado pela loja onde a mesma foi adquirida.

Perda do direito de garantia:

- O não cumprimento de uma ou mais hipóteses a seguir invalidará a garantia:
 - Caso o produto tenha sido aberto, alterado, ajustado ou conservado por pessoas não autorizadas pela VONDER;
 - Caso qualquer peça, parte ou componente do produto caracterizar-se como não original;
 - Caso ocorra a ligação em tensão elétrica diferente da mencionada no produto;
 - Falta de manutenção do equipamento;
 - Instalação elétrica e/ou extensões deficientes/inadequadas;
 - Partes e peças desgastadas naturalmente.
- Estão excluídos da garantia, além do desgaste natural de partes e peças do produto, quedas, impactos e uso inadequado da ferramenta ou fora do propósito para o qual foi projetada.
- A garantia não cobre despesas de frete ou transporte do equipamento até a Assistência Técnica Autorizada, sendo que os custos serão de responsabilidade do consumidor.



vonder®

CERTIFICADO DE GARANTIA

Modelo:	Nº de série:	Tensão/Tensión: <input type="checkbox"/> 127 V~ <input type="checkbox"/> 220 V~
Cliente:	CPF/CNPJ:	
Endereço/Dirección:		
Cidade/Ciudad:	UF/Provincia:	CEP/Código Postal:
Fone/Teléfono:	E-mail:	
Revendedor:		
Nota fiscal Nº/Factura Nº:	Data da venda/Fecha venta: / /	
Nome do vendedor/Nombre vendedor:	Fone/Teléfono:	
Carimbo da empresa/Sello empresa:		
<p>A Garantia Contratual NÃO é válida para LOCADORAS, será concedida EXCLUSIVAMENTE Garantia Legal de 90 dias, conforme Código de Defesa do Consumidor (CDC). <small>La Garantía Contractual NO es válida para ALQUILADORAS, será concedida EXCLUSIVAMENTE Garantía Legal de 90 días, según el Código de Protección del Consumidor.</small></p>		