

vonder®

FURADEIRA/ PARAFUSADEIRA 3/8"

Taladro /Atornillador 3/8"



Imagens Ilustrativas/Imagens Ilustrativas

MODELOS

FPV 438



Leia antes de usar e guarde este manual para futuras consultas.

Lea antes de usar y guarde para futuras consultas



Leia antes de usar e guarde este manual para futuras consultas.

Símbolos e seus significados

Símbolos	Nome	Explicação
	Consulte o manual de instruções	Leia o manual de operações/instruções antes de utilizar o equipamento.
	Equipamento classe II	Identifica equipamentos que atendam aos requisitos de segurança especificados para equipamentos de classe II de acordo com a norma IEC 61140.
	Utilize EPI (Equipamento de Proteção Individual)	Utilize Equipamento de Proteção Individual adequado para cada tipo de trabalho.
	Atenção	Alerta de segurança (riscos de acidentes) e atenção durante o uso.

Tabela 1 – Símbolos seus significados

1. AVISOS DE SEGURANÇA PARA FERRAMENTAS EM GERAL



ATENÇÃO:

Leia todos os avisos de segurança e todas as instruções. Falha em seguir todos os avisos e instruções listados abaixo pode resultar em choque elétrico, fogo e/ou ferimento sério.

Guarde todos os avisos e instruções para futuras consultas.

O termo “ferramenta elétrica” utilizado neste manual refere-se a ferramentas operadas com eletricidade (cordão elétrico) e a ferramentas operadas com acumulador (bateria).

1.1. Segurança da área de trabalho

a. **Mantenha a área de trabalho limpa e iluminada.**

As áreas desorganizadas e escuras são um convite aos acidentes.

- b. **Não opere ferramentas em atmosferas explosivas, como na presença de líquidos inflamáveis, gases ou poeira.** As ferramentas elétricas criam faíscas que podem inflamar a poeira ou os vapores.
- c. **Mantenha crianças e visitantes afastados ao operar uma ferramenta.** As distrações podem fazer você perder o controle da ferramenta elétrica.

1.2. Segurança elétrica

- a. **Os plugues da ferramenta devem ser compatíveis com as tomadas. Nunca modifique o plugue. Não use nenhum plugue adaptador com as ferramentas aterradas.** Os plugues sem modificações aliados a utilização de tomadas compatíveis reduzem o risco de choque elétrico.
- b. **Evite o contato do corpo com superfícies ligadas à terra ou aterradas tais como as tubulações, radiadores, fornos e refrigeradores.** Há um aumen-

to no risco de choque elétrico se seu corpo estiver ligado à terra ou aterramento.

- c. **Não exponha a ferramenta à chuva ou condições úmidas.** A entrada de água na ferramenta elétrica aumenta o risco de choque elétrico.
- d. **Não force o cordão de alimentação. Nunca use o cordão de alimentação para carregar, puxar ou desconectar a ferramenta da tomada. Mantenha o cabo elétrico longe do calor, óleo, bordas afiadas ou das partes em movimento.** Os cabos danificados ou emaranhados aumentam o risco de choque elétrico.
- e. **Ao operar uma ferramenta ao ar livre, use um cabo de extensão apropriado para esta finalidade.** O uso de um cabo apropriado para uso ao ar livre reduz o risco de choque elétrico.
- f. **Se a operação da ferramenta em um local seguro não for possível, use alimentação protegida por um dispositivo de corrente residual (RCD).** O uso de um RCD reduz o risco de choque elétrico.

NOTA: O dispositivo de corrente residual (RCD) pode ser um interruptor do circuito de falha à terra ou disjuntor de fuga de corrente.

1.3. Segurança pessoal

- a. **Fique atento, olhe o que você está fazendo e use o bom senso ao operar uma ferramenta. Não use a ferramenta quando você estiver cansado ou sob a influência de drogas, álcool ou de medicamentos.** Um momento de desatenção enquanto opera uma ferramenta pode resultar em grave ferimento pessoal.
- b. **Use equipamento de segurança. Sempre use óculos de segurança.** Equipamentos de segurança, tais como: máscara contra a poeira, sapatos de segurança antiderrapantes, capacete de segurança ou protetor auricular, utilizados em condições apropriadas, reduzirão os riscos de ferimentos pessoais.
- c. **Evite a partida não intencional. Assegure que o interruptor está na posição “desligado” antes de conectar o plugue na tomada e/ou bateria, pegar ou carregar a ferramenta.** Carregar a ferramenta com seu dedo no interruptor ou conectá-la com

o interruptor na posição “ligado” são convites a acidentes.

- d. **Remova qualquer chave de ajuste antes de ligar a ferramenta.** Uma chave de boca ou de ajuste conectada a uma parte rotativa da ferramenta pode resultar em ferimento pessoal.
- e. **Não force além do limite da ferramenta. Mantenha o apoio e o equilíbrio adequados toda vez que utilizá-la.** Isto permite melhor controle da ferramenta em situações inesperadas.
- f. **Vista-se apropriadamente para a realização do trabalho. Não use roupas demasiadamente largas ou joias. Mantenha seus cabelos, roupas e luvas longe das peças móveis.** Roupas folgadas, joias ou cabelos longos podem ser presos pelas partes em movimento.
- g. **Se os dispositivos são fornecidos com conexão para extração e coleta de pó, assegure que estes estão conectados e utilizados corretamente.** O uso destes dispositivos pode reduzir riscos relacionados à poeira.

1.4. Uso e cuidados com a ferramenta

- a. **Não force a ferramenta. Use a ferramenta correta para sua aplicação.** A ferramenta correta faz o trabalho melhor e mais seguro, de acordo com a função e capacidade para a qual foi projetada.
- b. **Não use a ferramenta se o interruptor não ligar e desligar.** Qualquer ferramenta que não pode ser controlada com o interruptor é perigosa e deve ser reparada.
- c. **Desconecte o plugue da tomada antes de fazer qualquer tipo de ajuste, mudança de acessórios ou armazenamento da ferramenta.** Tais medidas de segurança preventivas reduzem o risco de ligar a ferramenta acidentalmente.
- d. **Guarde as ferramentas elétricas fora do alcance de crianças e não permita que pessoas não familiarizadas com a ferramenta ou com estas instruções a operem.** As ferramentas são perigosas nas mãos de usuários não treinados.
- e. **Faça a manutenção das ferramentas. Cheque o desalinhamento ou coesão das partes móveis,**

rachaduras e qualquer outra condição que possa afetar a operação da ferramenta. Se danificada, ela deve ser reparada antes do uso. Muitos acidentes são causados pela inadequada manutenção das ferramentas.

- f. **Mantenha ferramentas de corte afiadas e limpas.** A manutenção apropriada das ferramentas de corte com lâminas afiadas tornam estas menos prováveis ao emperramento e são mais fáceis de controlar.
- g. **Use a ferramenta, acessórios, entre outras partes que a compõem, de acordo com as instruções e da maneira designada para o tipo particular da ferramenta, levando em consideração as condições e o trabalho a ser desempenhado.** O uso da ferramenta em operações diferentes das designadas pode resultar em situações de risco.

1.5. Reparos

- a. **Tenha sua ferramenta reparada por um agente qualificado que usa somente peças originais.** Isso contribui para que a segurança da ferramenta seja mantida.

1.6. Parafusadeira/Furadeira

- a. **Use empunhaduras auxiliares, se fornecidas com a ferramenta.** A perda de controle pode causar danos pessoais.
- b. **Segure a ferramenta pela superfície isolada de manuseio ao realizar uma operação onde o acessório de corte ou fixação (parafuso) pode entrar em contato com a fiação não aparente ou seu próprio cordão.** O contato do acessório com um fio “vivo” pode tornar “vivas” as partes metálicas expostas da ferramenta e resultar ao operador um choque elétrico.

2. INSTRUÇÕES ESPECÍFICAS DOS PRODUTOS

As ferramentas elétricas VONDER são projetadas para os trabalhos especificados neste manual, com acessórios originais. Antes de cada uso, examine cuidadosamente a ferramenta, verificando se ela apresenta alguma anomalia de funcionamento. Observe também que a tensão da rede elétrica deve coincidir com a tensão especificada na ferramenta. Exemplo: Uma ferramenta 127 V~ deve ser ligada somente em uma tomada de 127 V~..

2.1. Aplicações/dicas de uso

A Furadeira/Parafusadeira 3/8" FPV 438 VONDER é indicada para soltar e apertar parafusos e fazer furos em madeiras ou metais. Não é indicada para uso em concreto.

2.2. Destaques/diferenciais

Compacta e prática de usar, a Furadeira/Parafusadeira 3/8" FPV 438 VONDER possui regulagem de torque com 19 posições, adequando-se à necessidade de aperto de acordo com a dureza do material, velocidade variável (2 velocidades), cabo com revestimento emborrachado para maior conforto do operador, além de dupla isolamento, que garante maior segurança. Possui, ainda, mandril de aperto rápido, proporcionando troca rápida do acessório utilizado.

2.3. Características técnicas

Furadeira/Parafusadeira 3/8" FPV 438 VONDER		
Código/Tensão	60.01.438.127	127 V~
	60.01.438.220	220 V~
Capacidade do mandril	3/8" - 10 mm	
Tipo de mandril	Aperto rápido	
Rotação	Velocidade 1: 0-450/min (rpm)	
	Velocidade 2: 0-1.200/min (rpm)	

Furadeira/Parafusadeira 3/8" FPV 438 VONDER	
Torque máximo	Velocidade 1: 15 N.m Velocidade 2: 32 N.m
Capacidade máxima de perfuração em aço	10 mm
Capacidade de furação em madeira	20 mm
Tipo de velocidade	Variável
Sistema de reversão	Reversível
Frequência	50 Hz/60 Hz
Massa aproximada	1,450 kg
Índice de proteção (IP)	IP20
Classe de isolamento	II / 

Tabela 2 – Especificações técnicas

2.4. Operação da ferramenta

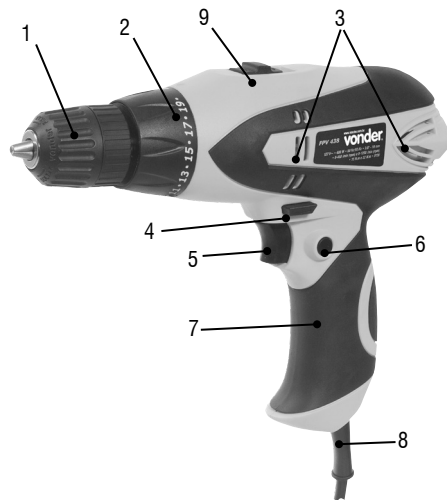

Fig. 1 – Componentes

- 1 - Mandril de aperto rápido
- 2 - Ajuste de torque/perfuração
- 3 - Aletas de ventilação
- 4 - Seletor de reversão da rotação
- 5 - Interruptor de acionamento
- 6 - Trava do interruptor
- 7 - Empunhadura
- 8 - Cordão elétrico
- 9 - Seletor de velocidade

2.4.1. Instalação

2.4.1.1 Ambiente

- A Furadeira/Parafusadeira 3/8" FPV 438 VONDER deve estar instalada em ambiente seco, limpo e sem a presença de materiais corrosivos, inflamáveis ou gases explosivos;
- O equipamento não deve ser exposto ao sol e à chuva;
- Nunca utilize o equipamento em ambientes com

risco de explosão.

2.4.1.2 Instalação e extração da broca ou ponteira/bits

Para instalar ou extrair a broca ou a ponteira/bits, proceda da seguinte maneira

1. Abra o mandril (1) da Furadeira/Parafusadeira 3/8" FPV 438 VONDER (Figura2, passo 1)
2. Insira a broca ou a ponteira/bits no mandril (1);
3. Feche o mandril (1) (Figura 2, passo 2)

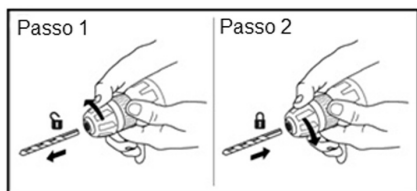

Fig. 2 – Instalando e extraíndo o acessório

2.4.2. Operação



ATENÇÃO:

Antes de furar paredes, certifique-se que não há tubulações de água, gás, instalações elétricas, entre outras, pois a furação desses pode causar graves acidentes.

2.4.2.1 Interruptor

- Para ligar o equipamento, pressione o interruptor de acionamento (5). Solte-o para desligar. Para operação contínua, acione o interruptor (5) e aper-

te o botão de trava do interruptor (6). Para desligar, basta pressionar o interruptor (5) e soltá-lo.



Fig. 3 – Interruptor de acionamento

2.4.2.2 Ajuste de velocidade

2.4.2.2.1 Ajuste de velocidade através da pressão do interruptor de acionamento

- A velocidade de rotação pode ser controlada através da pressão no interruptor de acionamento (5). Pouca pressão no interruptor resulta em rotações baixas e, na medida em que o interruptor vai sendo pressionado, a velocidade vai aumentando.

2.4.2.2.2 Ajuste de velocidade através do seletor de velocidade

- A Furadeira/Parafusadeira 3/8" FPV 438 VONDER possui o seletor de velocidade (9), o qual dispõe de duas velocidades mecânicas (Tabela 2).

2.4.2.2.3 Ajuste de torque

- A Furadeira/Parafusadeira 3/8" FPV 438 VONDER possui 19 posições de ajuste de torque, que devem ser reguladas de acordo com cada função que o usuário irá realizar. Destas, a posição 1 é a com menor torque e, conseqüentemente, a 19 é a posição que possui o maior torque. Para selecionar os torques, basta girar o seletor de torque (2) até a posição desejada.



Fig. 4 – Ajuste de torque

2.4.2.2.4 Função furar

- Para operações nas quais o operador irá realizar furos, deve ser selecionada a função furar na máquina. Para isso, basta girar o seletor de torque, item 2 da Figura 4, para a função furar, representada pelo símbolo 

2.4.2.2.4 Sentido de rotação

- Com o motor parado, selecione o sentido de rotação no botão de reversão (4), conforme mostra a Figura 5.

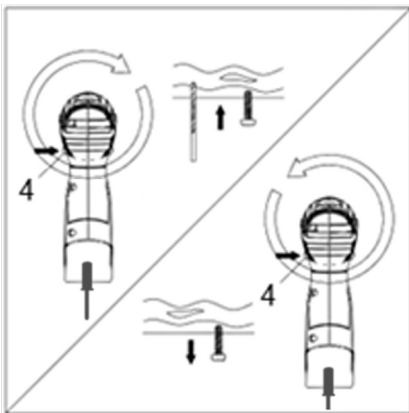

Fig. 5 – Sentido de rotação

3. INSTRUÇÕES GERAIS DE MANUTENÇÃO E PÓS-VENDA

As ferramentas elétricas VONDER, quando utilizadas adequadamente, ou seja, conforme orientações deste manual, devem apresentar baixos níveis de manutenção. Mesmo assim, dispomos de uma vasta rede de atendimento ao consumidor.

3.1. Manutenção



ATENÇÃO:

Certifique-se de que a ferramenta esteja desligada e desconectada da rede elétrica antes de realizar qualquer inspeção ou manutenção.

A limpeza dos orifícios de ventilação deve ser executada sempre que os mesmos estiverem obstruídos.

A parte externa só pode ser limpa com pano umedecido e detergente, mas sem permitir que entre líquido na ferramenta.

3.2. Pós-venda e assistência técnica

Em caso de dúvida sobre o funcionamento da ferramenta ou sobre a rede de assistências técnicas autorizadas VONDER entre em contato através do site: www.vonder.com.br ou Assistência ao Consumidor - ASCON - 0800 723 4762 – opção 1.

Quando detectada anomalia no funcionamento da ferramenta, a mesma deverá ser examinada e/ou reparada por um profissional da rede de assistências técnicas autorizadas da Vonder. Somente peças originais deverão ser utilizadas nos reparos.

Consulte em nosso site www.vonder.com.br a relação completa de assistências técnicas autorizadas.

3.3. Descarte da ferramenta

Nunca descarte a ferramenta e/ou suas pilhas e baterias (quando existentes) no lixo doméstico. Estas devem ser encaminhadas a um posto de coleta adequado ou a uma assistência técnica autorizada.

Em caso de dúvida sobre a forma correta de descarte,



Lea antes de usar y guarde este manual para futuras consultas.

Simbolos y sus significados

Simbolos	Nome	Explicação
	Consulte el manual de instrucciones	Lea el manual de operaciones/instrucciones antes de utilizar el equipo.
	Equipo clase II	Identifica equipos que cumplen los requisitos de seguridad especificados para equipos de clase II de acuerdo con la norma IEC 61140.
	Utilice EPI (Equipamiento de Protección Individual)	Utilice un Equipamiento de Protección individual adecuado para cada tipo de trabajo.
	Cuidado/Atención	Alerta de seguridad (riesgos de accidentes) y atención durante el uso.

Tabla 1 – Símbolos y sus significados

1. AVISOS DE SEGURIDAD PARA HERRAMIENTAS EN GENERAL.

Lea todos los avisos de seguridad y todas las instrucciones. Fala en seguir todas las advertencias y instrucciones listadas abajo puede resultar en descarga eléctrica, fuego y/o heridas serias.

Guarde todas las advertencias e instrucciones para futuras consultas.

El término “herramienta eléctrica” utilizado en este manual se refiere a herramientas operadas con electricidad (cordón eléctrico) ya herramientas operadas con acumulador (batería).

1.1. Seguridad del área de trabajo

a. Mantenga el área de trabajo limpia y iluminada. Las áreas desorganizadas y oscuras son una invi-

tación a los accidentes.

- b. No opere herramientas en atmósferas explosivas, como en presencia de líquidos inflamables, gases o polvo.** Las herramientas crean chispas que pueden inflamar el polvo o los vapores.
- c. Mantenga a niños y visitantes alejados el operar una herramienta.** Las distracciones le pueden hacer perder el control de la herramienta eléctrica.

1.2. Seguridad eléctrica

- a. El enchufe de la herramienta debe ser compatible con los tomacorrientes. Nunca modifique el enchufe. No use ningún enchufe adaptador con las herramientas puestas a tierra.** Los enchufes sin modificaciones aliados a la utilización de tomacorrientes compatibles reducen el riesgo de descarga eléctrica.
- b. Evite el contacto del cuerpo con superficies conectadas a tierra o puestas a tierra tales como**

las cañerías, radiadores, hornos y refrigeradores. Hay un aumento en el riesgo de descarga eléctrica si su cuerpo es conectado a tierra o puesta a tierra.

- c. No exponga la herramienta a la lluvia o a condiciones húmedas. El agua entrando en la herramienta aumenta el riesgo de descarga eléctrica.*
- d. No fuerce el cable de alimentación. Nunca use el cable de alimentación para cargar, pujar o para desconectar el cargador del enchufe. Mantenga el cable eléctrico lejos del calor, aceite, bordes afilados o de las partes en movimientos. Los cables dañados o enmarañados aumentan el riesgo de descarga eléctrica.*
- e. Al utilizar una herramienta al aire libre, utilice un cable de extensión apropiado para el uso al aire libre. El uso de un cable apropiado para uso al aire libre reduce el riesgo de descarga eléctrica.*
- f. Si la operación de una herramienta en un lugar seguro no es posible, use alimentación protegida por un dispositivo de corriente residual (RCD). El uso de un RCD reduce el riesgo de descarga eléctrica.*

NOTA: El dispositivo de corriente residual (RCD) puede ser un interruptor del circuito de fallo de tierra o un disyuntor de fuga de corriente.

1.3. Seguridad personal

- a. Esté atento, observe lo que usted está haciendo y use el sentido común al operar una herramienta. No use la herramienta cuando usted esté cansado o bajo la influencia de drogas, alcohol o de medicamentos. Un momento de desatención mientras opera una herramienta puede resultar en una grave herida personal.*
- b. Use equipamiento de seguridad. Siempre use lentes de seguridad. El equipamiento de seguridad tal como la máscara contra polvo, zapatos de seguridad antideslizantes, casco de seguridad o protectores auriculares utilizados en condiciones apropiadas reducirán los riesgos de accidentes personales.*
- c. Evite el arranque no intencional. Asegúrese que el interruptor está en la posición apagada antes*

de conectar el enchufe en el tomacorrientes y/o batería, tomar o cargar la herramienta. Cargar las herramientas con su dedo en el interruptor o conectar las herramientas que presentan interruptor en la posición “encendido” es una invitación a accidentes.

- d. Retire cualquier llave de ajuste antes de encender la herramienta. Una llave de boca o de ajuste conectada a una parte rotativa de la herramienta puede resultar en accidentes personales.*
- e. No fuerce más allá del límite de la herramienta. Mantenga el apoyo y el equilibrio adecuado siempre que utilice la herramienta. Esto permite un mejor control de la herramienta en situaciones inesperadas.*
- f. Vístase apropiadamente para la realización del trabajo. No use ropas demasiado anchas o joyas. Mantenga sus cabellos, ropa y guantes lejos de las piezas móviles. La ropa holgada, joyas o cabellos largos pueden engancharse en las partes en movimiento.*
- g. Si los dispositivos son suministrados con conexión para extracción y recolección de polvo, asegúrese que estos están conectados y utilizados correctamente. El uso de estos dispositivos puede reducir riesgos relacionados al polvo.*

1.4. Uso y cuidados de la herramienta

- a. No fuerce la herramienta. Use la herramienta correcta para su aplicación. La herramienta correcta hace el trabajo mejor y más seguro si se utiliza dentro de aquello para lo cual fue proyectada.*
- b. No use la herramienta si el interruptor no enciende y desenchufar. Cualquier herramienta que no pueda ser controlada con el interruptor es peligrosa y debe ser reparada.*
- c. Desconecte el enchufe de la toma de corriente antes de realizar cualquier tipo de ajuste, cambio de accesorios o almacenamiento de la herramienta. Estas medidas de seguridad preventivas reducen el riesgo de encender la herramienta accidentalmente.*
- d. Guarde las herramientas fuera del alcance de los niños y no permita que personas no familia-*

rizadas con la herramienta o con estas instrucciones operen la herramienta. Las herramientas son peligrosas en las manos de usuarios no capacitados.

- e. **Mantenimiento de las herramientas. Verifique la desalineación o cohesión de las partes móviles, rajaduras y cualquier otra condición que pueda afectar la operación de la herramienta. Si está dañada, la herramienta debe ser reparada antes del uso.** Muchos accidentes son causados por el inadecuado mantenimiento de las herramientas.
- f. **Mantenga las herramientas de corte afiladas y limpias.** El mantenimiento adecuado de las herramientas de corte con láminas afiladas hace que estas menos probables al atascamiento y sean más fáciles de controlar.
- g. **Utilice la herramienta, accesorios, sus partes, etc, de acuerdo con las instrucciones y de la manera designada para el tipo particular de la herramienta, teniendo en cuenta las condiciones y el trabajo a ser desempeñado.** El uso de la herramienta en operaciones diferentes de las designadas puede resultar en situaciones de riesgo.

1.5. Reparaciones

- a. **Tenga su herramienta reparada por un agente cualificado que utilice solamente piezas originales.** Esto asegura que la seguridad de la herramienta se mantenga

1.6. Indicaciones de seguridad específicas para cada tipo de producto

1.6.1. Taladro/Atornillador

- a. **Use empuñaduras auxiliares si suministradas con la herramienta.** La pérdida de control puede causar daños personales.
- b. **Sujete la herramienta por la superficie aislada de manoseo al realizar una operación donde el accesorio de corte o fijación (tornillo) puede entrar en contacto con algún cableado no aparente o su propio cable.** El contacto del accesorio a un

cable “electrificado” puede tornar “electrificadas” las partes metálicas expuestas de la herramienta y causar un choque eléctrico al operador.

2. INSTRUCCIONES ESPECÍFICAS DE LOS PRODUCTOS

Las herramientas eléctricas VONDER son proyectadas para los trabajos especificados en este manual, con accesorios originales. Antes de cada uso examine cuidadosamente la herramienta verificando si presenta alguna anomalía de funcionamiento. Observe también que la tensión de la red eléctrica debe coincidir con la tensión especificada en la herramienta. Ejemplo: Una herramienta 127 V ~ sólo debe conectarse a una toma de 127 V ~.

2.1. Aplicaciones/datos de uso

El Taladro/Atornillador 3/8” FPV 438 VONDER es indicada para soltar y apretar pernos y hacer agujeros en maderas o metales. No está indicada para uso en hormigon.

2.2. Destaques/diferencias

Compacta y práctica de usar, la Taladro/Atornillador 3/8 “FPV 438 VONDER tiene regulación Tiene regulación para 19 posiciones de torque, adecuándose a la necesidad de apriete de acuerdo con la dureza del material, velocidad variable (2 velocidades), cable con revestimiento de goma, proporcionando mayor comodidad al operador, además de doble aislamiento, que garantiza una mayor seguridad. Posee, además, mandril de apriete rápido, proporcionando cambio rápido del accesorio utilizado.

2.3. Características técnicas

TALADRO/ATORNILLADOR 3/8” FPV 438 VONDER		
Código/Tensión	60.01.438.127	127 V~
	60.01.438.220	220 V~

TALADRO/ATORNILLADOR 3/8" FPV 438 VONDER	
Capacidad del mandril	3/8" - 10 mm
Tipo del mandril	Aprieto rápido
Rotación	Velocidad 1: 0-450/min (rpm) Velocidad 2: 0-1.200/min (rpm)
Torque máximo	Velocidad 1: 15 N.m Velocidad 2: 32 N.m
Capacidad máxima de perforación en acero	10 mm
capacidad máxima de perforación en el madera	20 mm
Tipo de velocidad	variable
Frecuencia	50 Hz/60 Hz
Peso aproximado	1,450 kg
Índice de protección	IP20
Clase de aislamiento	II / 

Tabla 2 – Especificaciones técnicas

2.4. Operación de la herramienta



Fig. 1 – Componentes

- 1 - Mandril de aprieto rápido
- 2 - Ajuste de torque/perforación
- 3 - Aletas de ventilación
- 4 - Selector de reversión de la rotación
- 5 - Interruptor de accionamiento
- 6 - Traba del interruptor
- 7 - Empuñadura
- 8 - Cordón eléctrico
- 9 - Selector de velocidad

2.4.1. Instalación

2.4.1.1 Ambiente

- Taladro/Atornillador 3/8" FPV 438 VONDER debe estar instalada en un ambiente seco, limpio y sin la presencia de materiales corrosivos, inflamables o gases explosivos;
- El equipo no debe exponerse al sol ya la lluvia
- Nunca utilice el equipo en ambientes con riesgo de explosión

2.4.1.2 Instalación y extracción de la broca o puntera/bits

Para instalar o extraer la broca o la puntera/bits, coloque proceda de la siguiente manera.

1. Abra el mandril (1) del Taladro/Atornillador 3/8" FPV 438 VONDER (Figura 2; paso 1)
2. Inserte la broca o la puntera / bit en el mandril (1);
3. Feche el mandril (1) (Figura 2, paso 2)

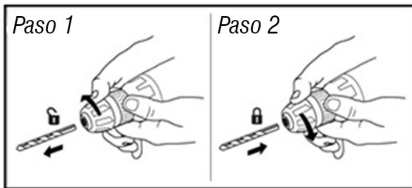

Fig. 2 – Instalación y extracción de la broca o puntera/bits

2.4.2. Operación



ATENCIÓN

Antes de perforar paredes, certifique de que no haya tuberías de agua, gas, instalaciones eléctricas, entre otras, pues la perforación de estos puede causar graves accidentes.

2.4.2.1 Interruptor

Para encender el equipo, presione el interruptor de accionamiento (5). Suéltelo para apagar. Para el funcionamiento continuo, accionar el interruptor (5) o botón de traba do interruptor (6).



Fig. 3 – Interruptor de accionamiento

2.4.2.2 Ajuste de velocidad

2.4.2.2.1 Ajuste de velocidad a través de la presión del interruptor de accionamiento

La velocidad de rotación puede ser controlada a través de la presión en el interruptor de accionamiento (5). Poca presión en el interruptor resulta en rotaciones bajas y, en la medida en que el interruptor va siendo presionado, la velocidad va aumentando.

2.4.2.2.2 Ajuste de velocidad a través del selector de velocidad

El Taladro/Atornillador 3/8" FPV 438 VONDER posee el selector de velocidad (9), el cual dispone de dos velocidades mecánicas (Tabla 2).

2.4.2.2.3 Ajuste de torque

El Taladro/Atornillador 3/8" FPV 438 VONDER posee 19 posiciones de ajuste de torque, que deben ser reguladas de acuerdo con cada función que el usuario irá realizar. De estas posiciones, la posición 1 es la que tiene menor torque y, consecuentemente, la 19 es la posición que posee el mayor torque. Para seleccionar estos torques, basta girar el selector de torque 2 hasta la posición deseada.



Fig. 4 – Ajuste de torque

2.4.2.2.3 Función perforar

Para operaciones donde el operador irá realizar agujeros, debe ser seleccionada la función perforar en la máquina. Para esto, basta girar el selector de torque, ítem 2 de la Fig. 4, para la función perforar, representada por el símbolo

2.4.2.2.4 Sentido de rotación

Después de parar el motor, seleccione el sentido de rotación en el botón de reversión (4), conforme muestra la Fig. 5.

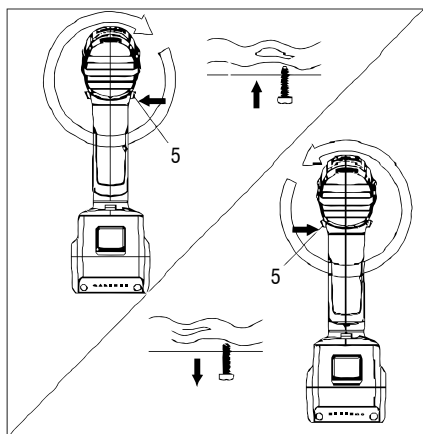

Fig. 5 – Sentido de rotación

3. INSTRUCCIONES GENERALES DE MANTENIMIENTO Y POST-VENTA

Las herramientas VONDER cuando utilizadas adecuadamente, o sea, conforme orientaciones de este manual, deben presentar bajos niveles de mantenimiento. A pesar de esto, disponemos de una vasta red de atendimento al consumidor.

3.1. Mantenimiento



ATENCIÓN

Certifíquese de que la herramienta esté apagada y desconectada de la red eléctrica antes de realizar cualquier inspección o mantenimiento.

La limpieza de los orificios de ventilación debe ser ejecutada siempre que los mismos estuvieran obstruidos.

La parte externa solo puede ser limpia con paño humedecido y detergente, pero sin permitir que entre líquido dentro de la herramienta.

3.2. Post-venta y asistencia técnica

En caso de duda sobre el funcionamiento de la herramienta o sobre la red de asistencia técnica autorizada VONDER entre en contacto a través del sitio web: www.vonder.com.br

Cuando detectada anomalía en el funcionamiento de la herramienta, la misma deberá ser examinada y/o reparada por un profesional de la red de asistencia técnica autorizada de VONDER. Solamente piezas originales deberán ser utilizadas en los reparos.

Consulte en nuestro sitio web www.vonder.com.br la relación completa de asistencia técnica autorizadas.

3.3. Descarte de la herramienta

Nunca descarte la herramienta y/o sus pilas y baterías (cuando existentes) en la basura doméstica. Estas deben ser encaminadas a un puesto de colecta adecuado o a una asistencia técnica autorizada.

vonder®

Consulte nossa Rede de Assistência Técnica Autorizada

www.vonder.com.br

O.V.D. Imp. e Distr. Ltda. • CNPJ: 76.635.689/0001-92

Rua João Bettega, 2876 • CEP 81070-900

Curitiba - PR - Brasil

Fabricado na CHINA com controle de qualidade VONDER

Fabricado en CHINA con control de calidad VONDER

CERTIFICADO DE GARANTIA

A Furadeira/Parafusadeira 3/8" FPV 438 VONDER possui os seguintes prazos de garantia contra não conformidades decorrentes de sua fabricação, contados a partir da data da compra: Garantia legal: 90 dias; Garantia contratual: 09 meses. Em caso de defeitos, procure a Assistência Técnica Autorizada VONDER mais próxima. Constatado o defeito de fabricação pela assistência técnica autorizada, o conserto será efetuado em garantia.

A garantia ocorrerá sempre nas seguintes condições:

O consumidor deverá apresentar, obrigatoriamente, a nota fiscal de compra da ferramenta e o certificado de garantia devidamente preenchido e carimbado pela loja onde a mesma foi adquirida.

Perda do direito de garantia:

1. O não cumprimento de uma ou mais hipóteses a seguir invalidará a garantia:
 - Caso o produto tenha sido aberto, alterado, ajustado ou

consertado por pessoas não autorizadas pela VONDER;

- Caso qualquer peça, parte ou componente do produto caracterizar-se como não original;
 - Caso ocorra a ligação em tensão elétrica diferente da mencionada no produto;
 - Falta de manutenção do equipamento;
 - Instalação elétrica e/ou extensões deficientes/inadequadas;
 - Partes e peças desgastadas naturalmente.
2. Estão excluídos da garantia, além do desgaste natural de partes e peças do produto, quedas, impactos e uso inadequado da ferramenta ou fora do propósito para o qual foi projetada.
 3. A garantia não cobre despesas de frete ou transporte da ferramenta até a Assistência Técnica Autorizada, sendo que os custos serão de responsabilidade do consumidor.



vonder®

CERTIFICADO DE GARANTIA

Modelo:	Nº de série:	Tensão/Tensión: <input type="checkbox"/> 127 V~ <input type="checkbox"/> 220 V~
Cliente:		
Endereço/Dirección:		
Cidade/Ciudad:	UF/Provincia:	CEP/Código Postal:
Fone/Teléfono:	E-mail:	
Revendedor:		
Nota fiscal Nº/Factura Nº:	Data da venda/Fecha venta: / /	
Nome do vendedor/Nombre vendedor:	Fone/Teléfono:	
Carimbo da empresa/Sello empresa:		