

vonder®

LIXADEIRA DE PAREDE

Lijadora de pared



MODELO

LPV 750

Imagens ilustrativas/Imágenes ilustrativas



Leia antes de usar e guarde este manual para futuras consultas.

Lea antes de usar y guarde este manual para futuras consultas.

Símbolos e seus significados







Símbolos	Nome	Explicação
	Cuidado/Atenção	Alerta de segurança (riscos de acidentes) e atenção durante o uso.
	Leia o manual de operações/instruções	Leia o manual de operações/instruções antes de utilizar o equipamento.
	Descarte seletivo	Faça o descarte das embalagens adequadamente, conforme legislação vigente da sua cidade, evitando contaminação de rios, córregos e esgotos.
	Utilize EPI (Equipamento de Proteção Individual)	Utilize Equipamento de Proteção Individual adequado para cada tipo de trabalho.
	Classe isolamento II	Dupla isolamento.
	Risco de choque elétrico	Cuidado ao manusear, risco de choque elétrico.
	Instruções de ligação elétrica	Siga as instruções para a correta instalação da máquina.

Tabela 1 – Símbolos e seus significados

ORIENTAÇÕES GERAIS



ATENÇÃO:

Leia todos os avisos de segurança e todas as instruções

Esse manual contém detalhes de instalação, operação e manutenção do equipamento. Não utilize o equipamento sem antes ler o manual de instruções e proceda conforme as orientações.

Ao utilizar o equipamento, siga as precauções básicas de segurança a fim de evitar acidentes.

Caso esse equipamento apresente alguma não conformidade, entre em contato conosco: www.vonder.com.br

O termo “ferramenta” em todos os avisos listados abaixo referem-se a ferramenta alimentada através de seu cordão de alimentação ou a ferramenta operada a bateria (sem cordão).

O revendedor não pode receber a devolução deste equipamento sem autorização prévia da VONDER.

Guarde o manual para uma consulta posterior ou para repassar as informações a outras pessoas que venham a operar o equipamento.

1. AVISOS DE SEGURANÇA

- Leia todos os avisos de segurança e todas as instruções. Falha em seguir todos os avisos e instruções listados abaixo pode resultar em choque elétrico e/ou ferimento sério.
- É recomendado que apenas pessoas especializadas e treinadas operem esse equipamento.
- Caso esse equipamento apresente alguma não conformidade, entre em contato com a VONDER.
- Nunca utilize o equipamento para qualquer outro fim que não sejam os especificados neste manual, sob o risco de acidentes ou danos irreversíveis ao equipamento.

1.1. Área de trabalho



- O plugue da ferramenta deve ser compatível com as tomadas. Nunca modifique o plugue. Não use nenhum plugue adaptador com as ferramentas aterradas. Os plugues sem modificações aliados a

utilização de tomadas compatíveis reduzem o risco de choque elétrico.

- b. Evite o contato do corpo com superfícies ligadas à terra ou aterradas tais como as tubulações, radiadores, fornos e refrigeradores. Há um aumento no risco de choque elétrico se seu corpo for ligado à terra ou aterramento.
- c. Não exponha a ferramenta à chuva ou às condições úmidas. A água entrando na ferramenta aumenta o risco de choque elétrico.
- d. Não force o cordão de alimentação. Nunca use o cordão de alimentação para carregar, puxar ou o para desconectar a ferramenta da tomada. Mantenha o cabo elétrico longe do calor, óleo, bordas afiadas ou das partes em movimentos. Os cabos danificados ou emaranhados aumentam o risco de choque elétrico.
- e. Ao operar uma ferramenta ao ar livre, use um cabo de extensão apropriado. O uso de um cabo apropriado ao ar livre reduz o risco de choque elétrico.
- f. Se a operação de uma ferramenta em um local seguro não for possível, use alimentação protegida por um dispositivo de corrente residual (RCD). O uso de um RCD reduz o risco de choque elétrico.

NOTA: O termo “dispositivo de corrente residual (RCD)” pode ser substituído pelo termo “interruptor do circuito de falha à terra (GFCI - *ground fault circuit interrupter*)” ou “disjuntor de fuga de corrente (ELCB - *earth leakage circuit breaker*)”.

- g. Verifique a tensão correta antes de ligar a ferramenta à rede elétrica. Tensão alta pode causar acidentes ao operador e danos à ferramenta. Tensão baixa pode causar danos à ferramenta.
- h. Se a ferramenta apresentar excesso de faísca dentro da caixa do motor, desligue-a imediatamente e leve-a até uma assistência técnica autorizada mais próxima, consulte em nosso site nossa rede de assistentes técnicos: www.vonder.com.br.

1.2. Segurança pessoal



- a. Fique atento durante a realização do trabalho e use o bom senso ao operar uma ferramenta. Proteja-se contra choques elétricos. Evite tocar em superfícies metálicas que façam “aterramento” ao usar a ferramenta; Não a utilize quando você estiver cansado ou sob a influência de drogas, álcool ou de medicamentos. Um momento de desatenção enquanto opera uma ferramenta pode resultar em grave ferimento pessoal.
- b. Utilize sempre equipamento de segurança, principalmente óculos. Equipamentos de segurança, tais como: máscara contra a poeira, sapatos de segurança antiderrapantes, capacete de segurança ou protetor auricular, utilizados em condições apropriadas, reduzirão os riscos de ferimentos pessoais.
- c. Use protetores auriculares. A exposição ao ruído pode causar perda auditiva.
- d. Use máscara contra pó e óculos de segurança. Dependendo da aplicação, use protetor facial, luvas de segurança e avental capaz de bloquear fragmentos da peça de trabalho. O protetor ocular deve ser capaz de proteger contra fragmentos gerados pelas várias operações.
- e. Evite a partida não intencional. Assegure que o interruptor está na posição desligada antes de conectar o plugue na tomada e/ou bateria, pegar ou carregar a ferramenta. Carregar as ferramentas com seu dedo no interruptor ou conectar as ferramentas que apresentam interruptor na posição “ligado” são convites a acidentes.
- f. Remova qualquer chave de ajuste antes de ligar a ferramenta. Uma chave de boca ou de ajuste conectada a uma parte rotativa da ferramenta pode resultar em ferimento pessoal.
- g. Não exceda o limite da ferramenta. Mantenha o apoio e o equilíbrio adequados toda vez que utilizá-la. Isto permite melhor controle da ferramenta em situações inesperadas.

- h. Utilize roupas apropriadas para o trabalho. Não use roupas demasiadamente largas ou joias. Mantenha seus cabelos, roupas e luvas longe das peças móveis. Roupas folgadas, joias ou cabelos longos podem ser presos pelas partes em movimento.
- i. Se os dispositivos são fornecidos com conexão para extração e coleta de pó, assegure que estes estão conectados e utilizados corretamente. O uso destes dispositivos pode reduzir riscos relacionados a poeira.
- j. Segure a ferramenta pela superfície isolada de manuseio ao realizar uma operação onde o acessório pode entrar em contato com a fiação não aparente. O contato do acessório a um fio “vivo” pode tornar “vivas” as partes metálicas expostas da ferramenta e resultar um choque elétrico.

1.3. Uso e cuidado com a ferramenta



- a. Não force a ferramenta. Use a ferramenta correta para sua aplicação. Desta forma, o trabalho será melhor realizado e com mais segurança, de acordo com a função e capacidades para a qual foi projetada.
- b. Não use a ferramenta se o interruptor não ligar e desligar. Qualquer ferramenta que não pode ser controlada com o interruptor é perigosa e deve ser reparada.
- c. Desconecte o plugue da tomada antes de fazer qualquer tipo de ajuste, mudança de acessórios ou armazenamento de ferramentas. Tais medidas de segurança preventivas reduzem o risco de se ligar a ferramenta acidentalmente.
- d. Guarde a ferramenta fora do alcance das crianças e não permita que pessoas não familiarizadas com o equipamento ou com estas instruções o operem. As ferramentas são perigosas nas mãos de usuários não treinados.
- e. Para a manutenção das ferramentas, verifique o desalinhamento ou coesão das partes móveis, rachaduras e qualquer outra condição que possa afetar a sua operação. Se danificada, a ferramenta

deve ser reparada antes do uso. Muitos acidentes são causados pela inadequada manutenção das ferramentas. Para manutenções, encaminhe a ferramenta a uma assistência técnica autorizada. Consulte nossa rede completa em nosso site: www.vonder.com.br.

- f. Use a ferramenta, acessórios, entre outras partes que a compõem, de acordo com as instruções e da maneira designada para o tipo particular da ferramenta, levando em consideração as condições e o trabalho a ser desempenhado. O uso da ferramenta em operações diferentes das designadas pode resultar em situações de risco.
- g. Cuide da ferramenta mantendo-a sempre limpa. Siga corretamente as instruções de lubrificação e troca de acessórios. Inspecione o cordão elétrico periodicamente, assim como as escovas de carvão. Caso seja necessária a troca procure uma assistência técnica autorizada. Em nosso site temos uma lista completa de assistentes técnicos autorizados VONDER. Mantenha os pontos onde o operador segura a ferramenta sempre limpos, secos e livres de óleo ou graxa.
- h. Nunca substitua peças ou partes pessoalmente, e nem peça a outra pessoa para fazê-lo. Leve sempre a ferramenta a uma assistência técnica autorizada mais próxima. Consulte: www.vonder.com.br.
- i. Utilize somente partes, peças e acessórios originais.
- j. Sempre ligue a máquina antes de entrar em contato com o material a ser trabalhado.

1.4. Instruções de segurança adicionais para operações de lixamento

- a. Não use um disco de lixa de papel excessivamente grande. Siga as recomendações do fabricante ao selecionar as lixas de papel. Lixas grandes que ultrapassam o limite do suporte apresentam um risco de dilaceração e podem causar bloqueios, rasgo do disco ou contragolpe.
- b. Segure a lixadeira com as duas mãos.
- c. Antes de ligar a máquina, verifique se todos os conectores estão fechados, com a mangueira conectada e com saco de pó e/ou aspirador de pó ligado.

2. INSTRUÇÕES ESPECÍFICAS DO PRODUTO

Os equipamentos VONDER são projetados para os trabalhos especificados neste manual, com acessórios originais. Antes de cada uso, examine cuidadosamente o equipamento, verificando se ele apresenta alguma anomalia de funcionamento.

2.1. Aplicações/dicas de uso

Indicada para lixamentos em paredes e tetos de alvenaria, gesso e massa corrida (não utilizar em paredes/tetos de massa corrida acrílica). Utilizar apenas lixas com 8 furos que coincidam com a furação da máquina. Uso obrigatório da lixadeira de parede com saco de aspiração (acompanha), ou aspirador de pó adequado para aspiração de partículas finas (não acompanha).

2.2. Destaques/diferenciais

Possui motor com dupla isolamento, velocidade variável, aba da capa de proteção removível, facilitando o lixamento de cantos e luz de LED para melhor iluminação da área a ser trabalhada. Seu tamanho e peso reduzidos, facilitam ainda mais o trabalho em locais com pouco espaço. Acompanha ainda saco coletor para pó, proporcionando maior praticidade no uso e no transporte, uma vez que o próprio motor da máquina faz a sucção e empurra o pó para o saco coletor.

2.3. Características técnicas

Item	LIXADEIRA DE PAREDE LPV 750	
Código	60.01.750.127	60.01.750.220
Tensão	127 V~	220 V~
Frequência	50 Hz/60 Hz	
Potência	750 W	
Rotação (rpm)	1.500/min - 2.700/min	
Diâmetro indicado da lixa	180 mm	
Diâmetro e rosca do eixo	M6 Fêmea)	
Comprimento da mangueira flexível	2 metros	
Massa aproximada	2,5 kg	

Tabela 2 – Características técnicas

2.4. Componentes

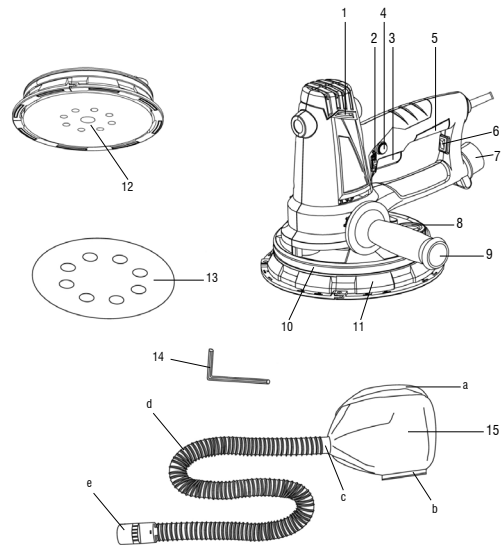

Fig. 1 – Componentes

1. Aletas de ventilação
2. Controle de velocidade
3. Interruptor
4. Trava interruptor
5. Punho principal
6. Interruptor do LED
7. Saída de pó
8. Regulador de saída de ar
9. Punho auxiliar
10. LED
11. Proteção
12. Base da lixa
13. Lixa
14. Chave allen
15. Saco de pó:
 - a) Cinto
 - b) Fecho
 - c) Conjunto do adaptador
 - d) Mangueira flexível
 - e) Conector

2.5. Operação

2.5.1. Montagem do punho auxiliar

Por razões de segurança, o punho auxiliar deve ser montado antes de iniciar o trabalho. Proceda de acordo com os seguintes passos:

1. Aperte o punho auxiliar no sentido horário em uma das roscas de montagem, conforme Fig. 2;
2. Certifique-se de que o punho auxiliar (9) está firmemente preso;

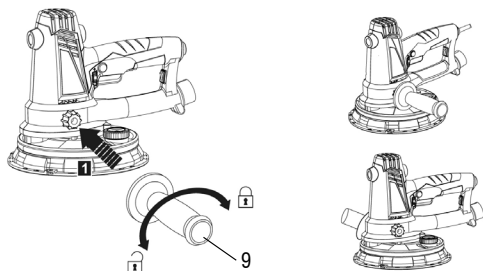

Fig. 2 – Montando o punho auxiliar

2.5.2. Colocar e trocar a base e o disco de lixar

ATENÇÃO:



Antes de instalar ou extrair a base da lixa, certifique-se de que a máquina está desligada e com o plugue fora da tomada.

ATENÇÃO:



Utilize somente lixa com 8 furos que coincidam com a furação da base da lixa.

A base da lixa e as lixas para a lixadeira de parede possuem um sistema de fixação fácil, onde para instalar e remover a lixa, basta posicioná-la sobre a base.

2.5.3. Instalar a lixa

Coloque o disco de lixa (13) no centro da base da lixa (12) (Fig. 3);

Os furos no disco de lixamento devem estar alinhados com os orifícios da base da lixa.

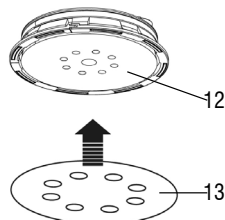

Fig. 3 – Colocando e trocando o disco de lixa

2.5.4. Instalar ou extrair a base da lixa

Insira a chave allen no parafuso central da base do disco da lixa;

Fixe a base do disco com a mão;

Gire a chave afrouxando o parafuso;

Para instalar a base da lixa, realize os procedimentos acima no sentido inverso.

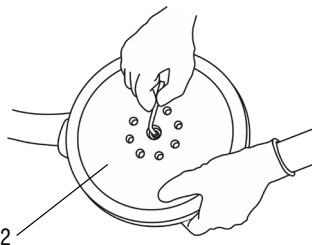

Fig. 4 – Instalação e extração da base do disco da lixa

ATENÇÃO:



Para garantir um melhor desempenho quando instalada uma nova base da lixa, opere a máquina por alguns minutos em rotação mais baixa a fim de garantir o melhor assentamento da lixa e da base. Durante este processo pode ser que algumas partículas da base da lixa se desprendam.

2.5.5. Colocação e remoção do saco de pó

ATENÇÃO:



Poeiras podem fazer mal à saúde, desta forma utilize sempre EPI apropriado para o trabalho, como luvas, máscaras e demais proteções que garantam a segurança nas operações.

Alinhe e fixe o conector da mangueira de vácuo (e) na saída de aspiração (7);

Após a operação, segure e puxe o conector da mangueira de vácuo (e) para fora da saída (7) para remover a mangueira de vácuo (d)/saco de pó (15) do produto.

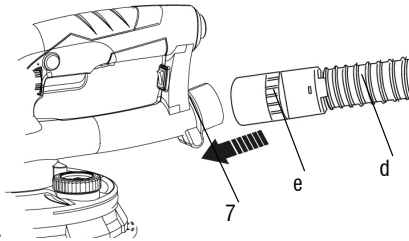

Fig. 5 – Colocação e remoção do saco de pó

2.5.6. Esvaziando o saco de pó

Remova a mangueira de vácuo (d) com o saco de pó (15) do produto.

Segure o saco de pó (15) sobre um saco de lixo adequado.

Puxe o fecho (b) do saco de pó (15) e esvazie-o no saco de lixo (Fig. 6).

Deslize o fecho (b) nos trilhos do saco de pó (15) e volte a colocar a mangueira do vácuo (d) e o saco de pó (15) no produto.

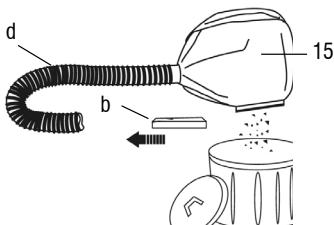

Fig. 6 – Esvaziando o saco de pó

2.5.7. Ligar e desligar a máquina

Ligar/desligar a lixadeira de parede pelo interruptor (3); Ajuste a velocidade girando o botão da velocidade (2), de acordo com a necessidade do trabalho;

Para acionar o LED, empurre o interruptor LED (6) para a posição 1. Para desligá-lo, mudar para a posição 0.

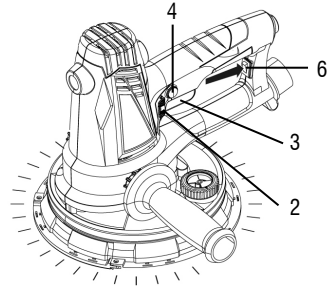

Fig. 7 – Ligando e desligando a máquina

ATENÇÃO:



Um ajuste mais elevado é adequado para lixar com papéis de lixa mais finos.

Um ajuste mais baixo é adequado para lixar com papéis de lixa de granulação grossa.

ATENÇÃO:



Utilize o botão de bloqueio (4) para manter a máquina em funcionamento na mesma velocidade selecionada.

Pressão excessiva na máquina pode prejudicá-la, assim como o trabalho.

Após a máquina ser ligada, espere o disco atingir a velocidade máxima para, em seguida, iniciar a operação. Durante a operação, não altere a posição do interruptor para ligado ou desligado. O interruptor deverá ser alterado apenas quando a máquina não estiver em contato com a peça de trabalho.

2.5.8. Ajuste a potência de sucção de acordo com a operação pretendida

- Gire o disco de velocidade do vácuo (8) no sentido horário para aumentar a potência de sucção;

- Gire o disco de velocidade do vácuo (8) no sentido anti-horário para diminuir a potência de sucção.

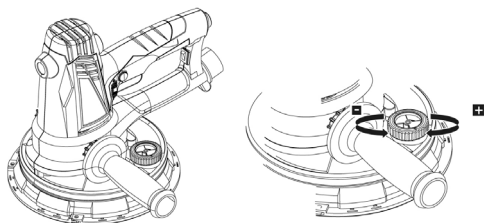

Fig. 8 – Ajustando a potência de sucção

NOTA: Para maior eficiência da sucção, aconselha-se trocar o saco de pó por um aspirador de pó apropriado para partículas finas.

2.5.9. Trabalhos em cantos

A LIXADEIRA DE PAREDE LPV 750 VONDER possibilita o trabalho em cantos para um melhor resultado.

Para este trabalho proceda da seguinte forma:



- a. Solte a ABA da capa de proteção.



- b. Conforme sua necessidade de trabalho, gire a capa de proteção.



- c. Equipamento pronto para uso.

2.6. Resolução de problemas

Nº	Problema	Análise	Solução
1	Lixadeira não liga	Problema na tomada	Ligue a lixadeira em outra tomada.
		Problema no cordão elétrico e/ou no plugue	Encaminhe a máquina para a Assistência Técnica Autorizada VONDER mais próxima.
		Problema na chave liga/desliga	Encaminhe a máquina para a Assistência Técnica Autorizada VONDER mais próxima.
2	Ruído estranho quando a máquina está em funcionamento	Problema na chave liga/desliga	Encaminhe a máquina para a Assistência Técnica Autorizada VONDER mais próxima.
		Componentes travados	Encaminhe a máquina para a Assistência Técnica Autorizada VONDER mais próxima.
3	Motor esquentando demasiadamente	Partículas bloquearam aletas de ventilação	Com a lixadeira desligada promova a limpeza das aletas de ventilação e da carcaça da máquina.
		Uso excessivo de força durante a realização do trabalho	Aguarde esfriamento da máquina e use menos força durante a realização dos trabalhos.
4	Faixas frequentes ou fortes nas escovas de carvão	Desgaste da escova de carvão	Encaminhe a máquina para a Assistência Técnica Autorizada VONDER mais próxima.
5	Outros		Encaminhe a máquina para a Assistência Técnica Autorizada VONDER mais próxima.

Tabela 3 – Resolução de problemas

3. INSTRUÇÕES GERAIS DE MANUTENÇÃO E

PÓS-VENDA

As ferramentas VONDER, quando utilizadas adequadamente, ou seja, conforme orientações deste manual, apresentam baixos níveis de manutenção. Mesmo assim, dispomos de uma vasta rede de atendimento ao consumidor.

3.1. Manutenção e limpeza

Antes de efetuar inspeção e/ou manutenção, verifique se a ferramenta está desligada e o plugue fora da tomada. Para manter a segurança e confiabilidade do produto, as manutenções e/ou ajustes devem ser efetuados apenas por uma assistência técnica autorizada VONDER. Consulte: www.vonder.com.br.

Se for constatada qualquer avaria no cordão elétrico, não utilize a ferramenta e leve-a a um assistente técnico autorizado VONDER para a substituição do cordão elétrico.

Para evitar acidentes, sempre desconecte a ferramenta da tomada antes de limpar ou realizar uma manutenção. Sempre após a utilização da LIXADEIRA DE PAREDE LPV 750, realize uma limpeza nas aletas de ventilação, punhos e na carcaça de uma forma geral. Para realizar a limpeza utilize um pincel e um pano seco. Não jogue água sobre a ferramenta, não emergir. Não utilizar solventes ou qualquer produto químico. A pressão excessiva sobre a ferramenta não aumenta a velocidade do trabalho, mas sim danifica o disco de lixa, diminuindo o rendimento e a vida útil da ferramenta.

3.2. Pós-venda e assistência técnica

Em caso de dúvida sobre o funcionamento da ferramenta ou sobre a rede de assistências técnicas autorizadas VONDER, entre em contato através do site: www.vonder.com.br ou do telefone 0800 723 4762 – opção 1.

Quando detectada anomalia no funcionamento da ferramenta, a mesma deverá ser examinada e/ou reparada por um profissional da rede de assistências técnicas autorizadas da VONDER. Somente peças originais deverão ser utilizadas nos reparos.

Os complementos especificados neste manual são recomendados para uso exclusivo em ferramentas VONDER. O uso de qualquer outro acessório não recomendado poderá apresentar riscos ao usuário e/ou danos ao equipamento, e conseqüentemente a perda do direito de garantia.

Consulte em nosso site www.vonder.com.br a relação completa de assistências técnicas autorizadas.

3.3. Descarte da ferramenta



Nunca descarte a ferramenta e/ou componentes elétricos, eletrônicos, peças e partes do produto (quando existentes) no lixo doméstico. Estas devem ser encaminhadas a um posto de coleta adequado ou a uma assistência técnica autorizada.

Em caso de dúvida sobre a forma correta de descarte, consulte a VONDER através do site www.vonder.com.br ou do telefone 0800 723 4762 - opção 1.

Símbolos y sus significados

Símbolos	Nombre	Explicación
	Cuidado/Atención	Alerta de seguridad (riesgos de accidentes) y atención durante el uso
	Manual de operaciones/instrucciones	Manual con informaciones e instrucciones de uso y operación
	Descarte selectivo	Realice el desechado de los envases adecuadamente, de acuerdo a la legislación vigente en su ciudad, evitando la contaminación de ríos, arroyos y sumideros.
	Utilice EPI (Equipamiento de Protección Individual)	Utilice un Equipamiento de Protección Individual adecuado para cada tipo de trabajo
	Clase aislamiento II	Doble aislamiento
	Riesgo de descarga eléctrica	Cuidado al utilizar, riesgo de descarga eléctrica
	Instrucciones de instalación eléctrica	Seguir las instrucciones para la correcta instalación de la máquina

Tabla 1 – Símbolos y sus significados

ORIENTACIONES GENERALES

ATENCIÓN:



Lea todas las advertencias de seguridad y todas las instrucciones.

Este manual contiene detalles de instalación, operación y mantenimiento del equipo. No utilice el equipo sin antes leer el manual de instrucciones y proceder de acuerdo con las instrucciones.

Al utilizar el equipo, siga las precauciones básicas de seguridad para evitar accidentes.

En caso de que este equipo presente alguna no conformidad, póngase en contacto con nosotros: www.vonder.com.br

El término “herramienta eléctrica” utilizado en este manual se refiere a herramientas operadas con electricidad (cordón eléctrico) ya herramientas operadas con acumulador (batería).

El revendedor no puede aceptar la devolución de este equipo sin la autorización previa de VONDER.

Guarde el manual para consultarlo más adelante o para transmitir la información a otras personas que operen el equipo.

1. INSTRUCCIONES DE SEGURIDAD

- Lea todas las advertencias de seguridad y todas las instrucciones. El incumplimiento de todas las advertencias e instrucciones enumeradas a continuación puede provocar descargas eléctricas y/o lesiones graves.
- Se recomienda que solo personal especializado y capacitado opere este equipo.
- Si se determina que este equipo no cumple, comuníquese con VONDER.
- Nunca use el equipo para ningún otro propósito que no sea el especificado en este manual, ya que existe riesgo de accidente o daño irreversible en el equipo.

1.1. Área de trabajo



- El enchufe de la herramienta debe ser compatible con los tomacorrientes. Nunca modifique el enchufe. No use ningún enchufe adaptador con las

herramientas puestas a tierra. Los enchufes sin modificaciones aliados a la utilización de tomacorrientes compatibles reducen el riesgo de descarga eléctrica.

- b. Evite el contacto del cuerpo con superficies conectadas a tierra o puestas a tierra tales como las cañerías, radiadores, hornos y refrigeradores. Hay un aumento en el riesgo de descarga eléctrica si su cuerpo es conectado a tierra o puesta a tierra.
- c. No exponga la herramienta a la lluvia o a condiciones húmedas. El agua entrando en la herramienta aumenta el riesgo de descarga eléctrica.
- d. No fuerce el cable de alimentación. Nunca use el cable de alimentación para cargar, pujar o para desconectar la herramienta del enchufe. Mantenga el cable eléctrico lejos del calor, aceite, bordes afilados o de las partes en movimientos. Los cables dañados o enmarañados aumentan el riesgo de descarga eléctrica.
- e. Al operar una herramienta al aire libre, use un cable de extensión apropiado para el uso al aire libre. El uso de un cable apropiado al aire libre reduce el riesgo de descarga eléctrica.
- f. Si la operación de una herramienta en un lugar seguro no es posible, use alimentación protegida por un dispositivo de corriente residual (RCD). El uso de un RCD reduce el riesgo de descarga eléctrica.

NOTA: El término “dispositivo de corriente residual (RCD)” puede ser sustituido por el término “interruptor del circuito de fallo a tierra (GFCI - ground fault circuit interrupter)” o “disyuntor de fuga de corriente (ELCB - earth leakage circuit breaker)”.

- g. Verifique la tensión correcta antes de conectar la herramienta a la red eléctrica. Tensión alta puede causar lesiones al operador y daños a la herramienta. Tensión baja puede causar daños a la herramienta.
- h. Si la herramienta presenta exceso de chispas dentro de la caja del motor, desenchúfela inmediatamente y llévela a la asistencia técnica autorizada más próxima, consulte en nuestro sitio nuestra red de asistentes técnicos: www.vonder.com.br.

1.2. Seguridad personal



- a. Esté atento, observe lo que usted está haciendo y use el sentido común al operar una herramienta. No use la herramienta cuando usted esté cansado o bajo la influencia de drogas, alcohol o de medicamentos. Un momento de desatención mientras opera una herramienta puede resultar en una grave herida personal.
- b. Use equipamiento de seguridad. Siempre use lentes de seguridad. El equipamiento de seguridad tal como la máscara contra polvo, zapatos de seguridad antideslizantes, casco de seguridad o protectores auriculares utilizados en condiciones apropiadas reducirán los riesgos de accidentes personales.
- c. Use protectores auriculares. La exposición al ruido puede causar pérdida auditiva.
- d. Usar máscara contra polvo y lentes de seguridad. Dependiendo de la aplicación, usar protector facial, guantes de seguridad y delantal capaz de bloquear fragmentos de la pieza de trabajo. El protector ocular debe ser capaz de contener fragmentos proyectados generados por las diversas operaciones.
- e. Evite el arranque no intencional. Asegúrese que el interruptor está en la posición apagada antes de conectar el enchufe en el tomacorrientes y/o batería, tomar o cargar la herramienta. Cargar las herramientas con su dedo en el interruptor o conectar las herramientas que presentan interruptor en la posición “encendido” es una invitación a accidentes.
- f. Retire cualquier llave de ajuste antes de encender la herramienta. Una llave de boca o de ajuste conectada a una parte rotativa de la herramienta puede resultar en accidentes personales.
- g. No fuerce más allá del límite. Mantenga el apoyo y el equilibrio adecuado siempre que utilice la herramienta. Esto permite un mejor control de la herramienta en situaciones inesperadas.

- h. Vístase apropiadamente. No use ropas demasiado anchas o joyas. Mantenga sus cabellos, ropa y guantes lejos de las piezas móviles. La ropa holgada, joyas o cabellos largos pueden engancharse en las partes en movimiento.*
- i. Si los dispositivos son suministrados con conexión para extracción y recolección de polvo, asegúrese que estos están conectados y utilizados correctamente. El uso de estos dispositivos puede reducir riesgos relacionados al polvo.*
- j. Sostener la herramienta por la superficie de utilización aislada, al realizar una operación donde el accesorio puede entrar en contacto con el cableado no aparente. El contacto del accesorio a un cable "electrificado" puede volver "electrificadas" las partes metálicas expuestas de la herramienta y puede resultar en descargas eléctricas al operador.*

1.3. Uso y cuidados

- a. No fuerce la herramienta. Use la herramienta correcta para su aplicación. La herramienta correcta hace el trabajo mejor y más seguro si se utiliza dentro de aquello para lo cual fue proyectada.*
- b. No use la herramienta si el interruptor no enciende y desenchufar. Cualquier herramienta que no pueda ser controlada con el interruptor es peligrosa y debe ser reparada.*
- c. Desconecte el enchufe del tomacorrientes antes de hacer cualquier tipo de ajuste, cambio de accesorios o almacenamiento de herramientas. Tales medidas de seguridad preventivas reducen el riesgo de encender la herramienta accidentalmente.*
- d. Guarde las herramientas fuera del alcance de los niños y no permita que personas no familiarizadas con la herramienta o con estas instrucciones operen la herramienta. Las herramientas son peligrosas en las manos de usuarios no capacitados.*
- e. Mantenimiento de las herramientas. Verifique la desalineación o cohesión de las partes móviles, rajaduras y cualquier otra condición que pueda afectar la operación de la herramienta. Si está dañada, la herramienta debe ser reparada antes del uso. Muchos accidentes son causados por el*

inadecuado mantenimiento de las herramientas. Para mantenimientos encamine la herramienta a una asistencia técnica autorizada, consulte nuestra red de asistentes técnicos autorizados en nuestro sitio: www.vonder.com.br.

- f. Use la herramienta, accesorios, sus partes, etc, de acuerdo a las instrucciones y en la manera designada para el tipo particular de la herramienta, teniendo en cuenta las condiciones y el trabajo a ser desempeñado. El uso de la herramienta en operaciones diferentes a las designadas puede resultar en situaciones de riesgo.*
- g. Cuide la herramienta, manteniéndola siempre limpia. Siga correctamente las instrucciones de lubricación y cambio de accesorios. Revise el cable eléctrico periódicamente, así como los cepillos de carbón. En caso de que sea necesario el cambio busque una asistencia técnica autorizada, en nuestro sitio tenemos una lista completa de asistentes técnicos: www.vonder.com.br. Mantenga los puntos donde el operador sostiene la herramienta siempre limpios, secos y libres de aceite o grasa.*
- h. Nunca sustituya piezas o partes personalmente y tampoco le pida a otra persona que lo haga. Lleve siempre la herramienta a la asistencia técnica autorizada más próxima. www.vonder.com.br.*
- i. Utilice solamente partes, piezas y accesorios originales.*
- j. Siempre encienda la máquina antes de entrar en contacto con el material que si está trabajando.*

1.4. Instrucciones de seguridad adicionales para las operaciones de lijado

- a. No use un disco de lija de papel excesivamente grande. Siga las recomendaciones del fabricante al seleccionar las lijas de papel. Lijas grandes de papel que se extienden más allá del soporte presentan un riesgo de dilaceración y pueden causar bloqueos, rajadura del disco o contra-golpe.*
- b. Sujete la lijadora sujetando con las dos manos.*
- c. Antes de encender la máquina verifique si todos los conectores están cerrados, con la manguera conectada y con aspirador de polvo encendido.*

2. INSTRUCCIONES ESPECÍFICAS DEL PRODUCTO

El equipo VONDER está diseñado para los trabajos especificados en este manual con accesorios originales. Antes de cada uso, examine cuidadosamente el equipo y verifique si tiene algún mal funcionamiento. Observe también que la tensión de la red eléctrica debe coincidir con la tensión especificada en la herramienta.

2.1. Aplicaciones/recomendaciones de uso

Indicada para lijados en paredes y techos de albañilería, yeso y pasta muro (no utilizar en paredes/techos de pasta muro acrílica). Utilizar apenas lijas con 8 agujeros que coincidan con la perforación de la máquina. Uso obligatorio de la lijadora de pared con saco de aspiración (acompaña), el aspirador de polvo adecuado para aspiración de partículas finas (no acompaña).

2.2. Destaques/atributos

Posee motor con doble aislación, velocidad variable, ala de la capa de protección removible, facilitando el lijado de cantos y luz de LED para mejor iluminación del área a ser trabajada. Su tamaño y peso reducidos facilitan todavía más el trabajo en locales con poco espacio. Acompaña saco colector para polvo, proporcionando mayor practicidad en el uso y en el transporte, ya que el propio motor de la máquina hace la succión y empuja el polvo para el saco colector.

2.3. Características técnicas

Item	LIJADORA DE PARED LPV 750	
Código	60.01.750.127	60.01.750.220
Tensión	127 V~	220 V~
Frecuencia	50 Hz/60 Hz	
Potencia	750 W	
Rotación (rpm)	1.500/min - 2.700/min	
Diámetro de la lija	180 mm	
Diámetro y rosca del eje	M6 Hembra	
Largo de la manguera flexible	2 m	
Masa aproximada	2,5 kg	

Tabla 2 – Especificaciones técnicas

2.4. Componentes

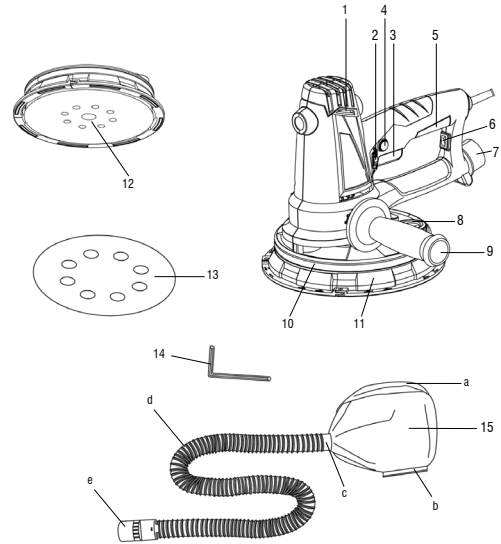

Fig. 1 – Componentes

1. Entrada de aire
2. Control de velocidad
3. Interruptor
4. Traba interruptor
5. Puño principal
6. Interruptor del LED
7. Salida de polvo
8. Regulador de salida de aire
9. Puño auxiliar
10. LED
11. Protección
12. Base de la lija
13. Lija
14. Llave
15. Saco de polvo
 - a) Cinturón
 - b) Cierre
 - c) Conjunto del adaptador
 - d) Caño del aspirador
 - e) Conector

2.5. Operación

2.5.1. Montaje del puño auxiliar

Por razones de seguridad, el puño auxiliar debe ser montado antes de iniciar el trabajo. Proceda de acuerdo con los siguientes pasos:

1. Apriete el puño auxiliar en el sentido de los punteros del reloj en una de las roscas de montaje, conforme Fig. 2;
2. Asegúrese de que el puño auxiliar (9) esté firmemente preso;

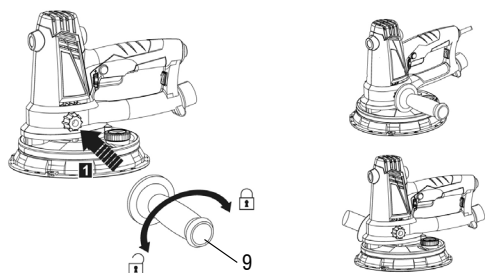

Fig. 2 – Montando el puño auxiliar

2.5.2. Colocar y cambiar la base y el disco de lija

ATENCIÓN:



Antes de instalar o extraer la base de la lija, asegúrese de que la máquina esté apagada y con el enchufe fuera de la toma de corriente.

ATENCIÓN:



Utilice solamente lija con 8 agujeros que coincidan con la perforación de la base de la lija.

La base de la lija y las lijas para la lijadora de pared poseen un sistema de fijación fácil, donde para instalar y remover la lija, basta posicionarla sobre la base.

2.5.3. Instalar la lija

Coloque el disco de lija (13) en el centro de la base de la lija (12) (Fig. 3);

Los agujeros en el disco de lijado deben estar alineados con los orificios de la base de la lija.

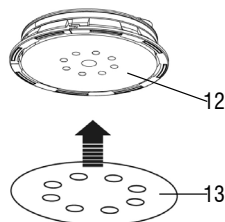

Fig. 3 – Colocando y cambiando el disco de lija

2.5.4. Instalar o extraer la base de la lija

Inserte la llave Allen en el perno central de la base del disco de la lija;

Fije la base del disco con la mano;

Gire la llave aflojando el perno;

Para instalar la base de la lija, realice los procedimientos anteriores en el sentido inverso.

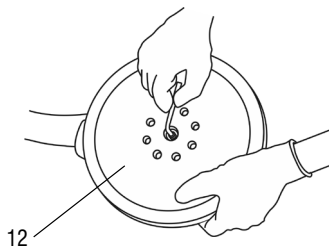

Fig. 4 – Instalación y extracción de la base del disco de la lija

ATENCIÓN:



Para garantizar un mejor desempeño cuando instalada una nueva base de la lija, opere la máquina por algunos minutos en rotación más baja a fin de garantizar el mejor asentamiento de la lija y de la base. Durante este proceso puede ser que algunas partículas de la base de la lija se desprendan.

2.5.5. Colocación y remoción del saco de polvo

ATENCIÓN:



Polvaredas pueden hacer mal a la salud, de esta forma utilice siempre EPI apropiado para el trabajo, como guantes, máscaras y demás protecciones que garanticen la seguridad en las operaciones.

Alinee y fije el conector de la manguera de vacuo (e) en la salida de aspiración (7);

Después la operación, sujete y tire el conector de la manguera de vacuo (e) para afuera de la salida (7) para remover la manguera de vacuo (d)/saco de polvo (15) del producto.

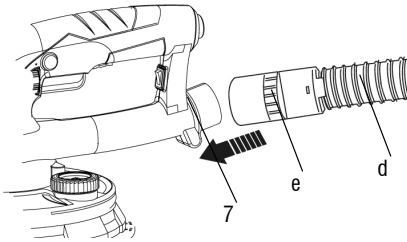

Fig. 5 – Colocación y remoción del saco de polvo

2.5.6. Vaciando el saco de polvo

Remueva la manguera de vacuo (d) con el saco de polvo (15) del producto.

Sujete el saco de polvo (15) sobre una bolsa de basura adecuada.

Saque el cierre (b) del saco de polvo (15) y vacíelo en la bolsa de basura (Fig. 5).

Deslice el cierre (b) en los rieles del saco de polvo (15) y vuelva a colocar la manguera del vacuo (d) y el saco de polvo (15) en el producto.

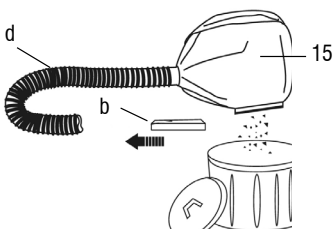

Fig. 6 – Vaciando el saco de polvo

2.5.7. Encender y apagar la máquina

- Encender/apagar la lijadora de pared por el interruptor (3);
- Ajuste la velocidad girando el botón de la velocidad (2), de acuerdo con la necesidad del trabajo;
- Para accionar el LED, empuje el interruptor LED (6) para la posición 1. Para apagarlo, cambiar para la posición 0.

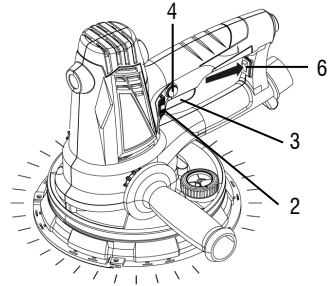

Fig. 7 – Encendiendo y apagando la máquina

ATENCIÓN:



Un ajuste más elevado es adecuado para lijar con papeles de lija más finos.

Un ajuste más bajo es adecuado para lijar con papeles de lija de granulación gruesa.

ATENCIÓN:



Utilice el botón de bloqueo (4) para mantener la máquina en funcionamiento en la misma velocidad seleccionada.

Presión excesiva en la máquina puede perjudicarla, así como el trabajo.

Después de la máquina ser encendida, espere el disco alcanzar la velocidad máxima para, en seguida, iniciar la operación. Durante la operación, no altere la posición del interruptor para encendido o apagado. El interruptor deberá ser alterado apenas cuando la máquina no estuviera en contacto con la pieza de trabajo.

2.5.8. Ajuste la potencia de succión de acuerdo con la operación pretendida

Gire el disco de velocidad del vacuo (8) en el sentido de los punteros del reloj para aumentar la potencia de succión;

Gire el disco de velocidad del vacuo (8) en el sentido contrario de los punteros del reloj para disminuir la potencia de succión.

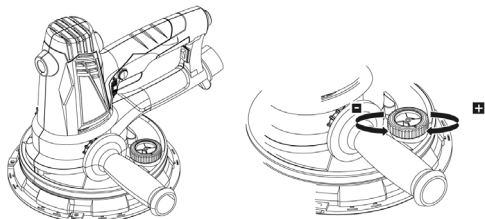

Fig. 8 – Ajustando la potencia de succión

NOTA: Para mayor eficiencia de succión, se aconseja cambiar el saco de polvo por un aspirador de polvo apropiado para partículas finas.

2.5.9. Trabajos en cantos

La LIJADORA DE PARED VONDER LPV 750 posibilita el trabajo en cantos para un mejor resultado.

Para este trabajo proceda de la siguiente forma:



a. Suelte la aleta de la capa de protección.



b. Conforme su necesidad de trabajo, gire la capa de protección.



c. Equipo listo para uso.

2.6. Resolución de problemas

Nº	Problema	Análisis	Solución
1	Lijadora no enciende	Problema en la toma de corriente	Conecte la lijadora en otra toma de corriente.
		Problema en el cable eléctrico y/o en el enchufe	Encamine la máquina para la Asistencia Técnica Autorizada VONDER más próxima.
		Problema en la llave enciende/apaga	Encamine la máquina para la Asistencia Técnica Autorizada VONDER más próxima.
2	Ruido extraño cuando la máquina está en funcionamiento	Problema en la llave enciende/apaga	Encamine la máquina para la Asistencia Técnica Autorizada VONDER más próxima.
		Componentes trabados	Encamine la máquina para la Asistencia Técnica Autorizada VONDER más próxima.
3	Motor calentando demasiado	Partículas bloquearon aletas de ventilación	Con la lijadora apagada promueva la limpieza de las aletas de ventilación y de la carcasa de la máquina.
		Uso excesivo de fuerza durante la realización del trabajo	Espere enfriamiento de la máquina y utilice menos fuerza durante la realización de los trabajos.
4	Chispas frecuentes o fuertes en las escobas de carbón	Desgaste de la escoba de carbón	Encamine la máquina para la Asistencia Técnica Autorizada VONDER más próxima.
5	Otros		Encamine la máquina para la Asistencia Técnica Autorizada VONDER más próxima.

Tabla 3 – Resolución de problemas

3. INSTRUCCIONES GENERALES DE MANTENIMIENTO Y POSTVENTA

Los equipos VONDER cuando utilizadas adecuadamente, o sea, conforme orientaciones de este manual, deben presentar bajos niveles de mantenimiento.

3.1. Mantenimiento y limpieza

Antes de efectuar inspección o mantenimiento, verifique si la herramienta está apagada y el enchufe fuera del tomacorriente. Para mantener la seguridad y confiabilidad del producto, las inspecciones y cambio de los cepillos de carbón o cualquier otro mantenimiento y/o ajuste deben ser efectuados sólo por una Asistencia Técnica Autorizada VONDER.

Para evitar accidentes, siempre desconecte la herramienta de la toma de corriente antes de limpiar o realizar un mantenimiento. Siempre después de la utilización de la LIJADORA DE PARED LPV 750, realice una limpieza en las aletas de ventilación, puños y en la carcasa de una forma general. Para realizar la limpieza utilice un pincel y un paño seco. No arroje agua sobre la herramienta, no sumergir. No utilizar solventes o cualquier producto químico. La presión excesiva sobre la herramienta no aumenta la velocidad del trabajo, sin embargo, daña el disco de lija, disminuyendo el rendimiento y la vida útil de la herramienta.

3.2. Postventa y asistencia técnica

En caso de duda sobre el funcionamiento del equipo, entre en contacto a través del sitio web: www.vonder.com.br.

Cuando detectada anomalía en el funcionamiento de la herramienta, la misma deberá ser examinada y/o reparada por un profesional de la red de asistencia técnica autorizada de VONDER. Solamente piezas originales deberán ser utilizadas en los reparos.

Los complementos especificados en este manual son recomendados para uso exclusivo en herramientas VONDER. El uso de cualquier otro accesorio no recomendado podrá presentar riesgos al usuario y/o daños al equipo y en consecuencia la pérdida del derecho de garantía.

3.3. Desechado



Nunca deseche la herramienta y/o los componentes eléctricos, electrónicos, partes y piezas del producto (si los hay) a la basura doméstica. Estos deben ser enviados a un punto de recogida adecuado o a una asistencia técnica autorizada.

Infórmese en su municipio sobre lugares o sistemas de recolección selectiva y desecho de acuerdo a la legislación ambiental en vigo.

4. GARANTIA

La **LIJADORA DE PARED LPV 750 VONDER** tiene los siguientes plazos de garantía contra no conformidades resultantes de su fabricación, contados a partir de la fecha de la compra: *garantía legal 90 días, Garantía contractual: 9 meses. En caso de defectos, contactar con VONDER. Una vez que se haya encontrado el defecto de fabricación, la reparación se realizará bajo garantía.*

ALQUILADORAS:

1. Los productos adquiridos por alquiladoras cuentan con garantía única y exclusiva de 90 (noventa) días, contados a partir de la fecha de expedición de la respectiva factura de venta, con exclusión de cualquier otra garantía legal y/o contractual.
2. La garantía ofertada a las alquiladoras cubre exclusivamente las piezas necesarias a la reparación de los productos, cabiendo a estas la ejecución por cuenta propia de las respectivas reparaciones y mantenimientos, sin derecho a cualquier costeo o reembolso por parte de OVD.

La garantía ocurrirá siempre en las siguientes condiciones:

El consumidor deberá presentar obligatoriamente, la factura de compra de la herramienta y el certificado de garantía debidamente rellenado y sellado por la tienda donde el equipo fue adquirido.

Pérdida del derecho de garantía:

1. El incumplimiento de una o más de las siguientes hipótesis invalidará la garantía:
 - En el caso de que el producto haya sido abierto, alterado, ajustado o arreglado por personas no autorizadas por VONDER;
 - En el caso de que cualquier pieza, parte o componente del producto se caracterice como no original;
 - En el caso de que ocurra conexión en tensión eléctrica diferente de la mencionada en el producto;
 - Falta de mantenimiento preventivo de la herramienta;
 - Instalación eléctrica y/o extensiones deficientes/inadecuadas;
 - Partes y piezas desgastadas naturalmente.
2. Están excluidos de la garantía, desgaste natural de piezas del producto, uso inadecuado, caídas, impactos, y uso inadecuado del equipo o fuera del propósito para el cual fue proyectado.
3. La Garantía no cubre gastos de flete o transporte del equipo hasta la asistencia técnica más próxima, siendo que los costos serán de responsabilidad del consumidor.

vonder®

Cód.: 60.01.750.127 • Cód.: 60.01.750.220

Consulte nossa Rede de Assistência Técnica Autorizada
www.vonder.com.brO.V.D. Imp. e Distr. Ltda. • CNPJ: 76.635.689/0001-92
Rua João Bettega, 2876 • CEP 81070-900
Curitiba - PR - Brasil**Fabricado na CHINA com controle de qualidade VONDER**
Fabricado en CHINA con control de calidad VONDER

CERTIFICADO DE GARANTIA

A **LIXADEIRA DE PAREDE LPV 750 VONDER** possui os seguintes prazos de garantia contra não conformidades de fabricação, contados a partir da data da compra: Garantia Legal: 90 dias; Garantia contratual: 9 meses. Em caso de defeitos, procure a Assistência Técnica Autorizada VONDER mais próxima. Constatado o defeito de fabricação pela assistência técnica autorizada, o conserto será efetuado em garantia.

LOCADORAS:

1. Os produtos adquiridos por locadoras contam com garantia única e exclusiva de 90 (noventa) dias, contados a partir da data de expedição da respectiva nota fiscal de venda, com exclusão de qualquer outra garantia legal e/ou contratual.

2. A garantia ofertada às locadoras cobre exclusivamente as peças necessárias ao reparo dos produtos, cabendo a estas a execução por conta própria dos respectivos consertos e manutenções, sem direito a qualquer custeio ou reembolso por parte da ÔVD.

A garantia ocorrerá sempre nas seguintes condições:

O consumidor deverá apresentar, obrigatoriamente, a nota fiscal de compra da ferramenta e o certificado de garantia devidamente preenchido e carimbado pela loja onde a mesma foi adquirida.

Perda do direito de garantia:

- O não cumprimento de uma ou mais hipóteses a seguir invalidará a garantia:
 - Caso o produto tenha sido aberto, alterado, ajustado ou consertado por pessoas não autorizadas pela VONDER;
 - Caso qualquer peça, parte ou componente do produto caracterizar-se como não original;
 - Caso ocorra a ligação em tensão elétrica diferente da mencionada no produto;
 - Falta de manutenção do equipamento;
 - Instalação elétrica e/ou extensões deficientes/inadequadas;
 - Partes e peças desgastadas naturalmente.
- Estão excluídos da garantia, além do desgaste natural de partes e peças do produto, quedas, impactos e uso inadequado da ferramenta ou fora do propósito para o qual foi projetada.
- A garantia não cobre despesas de frete ou transporte do equipamento até a Assistência Técnica Autorizada, sendo que os custos serão de responsabilidade do consumidor.



vonder®

CERTIFICADO DE GARANTIA

Modelo:	Nº de série:	Tensão/Tensión: <input type="checkbox"/> 127 V~ <input type="checkbox"/> 220 V~
Cliente:	CPF/CNPJ:	
Endereço/Dirección:		
Cidade/Ciudad:	UF/Provincia:	CEP/Código Postal:
Fone/Teléfono:	E-mail:	
Revendedor:		
Nota fiscal Nº/Factura Nº:	Data da venda/Fecha venta: / /	
Nome do vendedor/Nombre vendedor:	Fone/Teléfono:	
Carimbo da empresa/Sello empresa:		
<p>A Garantia Contratual NÃO é válida para LOCADORAS, será concedida EXCLUSIVAMENTE Garantia Legal de 90 dias, conforme Código de Defesa do Consumidor (CDC). <small>La Garantía Contractual NO es válida para ALQUILADORAS, será concedida EXCLUSIVAMENTE Garantía Legal de 90 días, según el Código de Protección del Consumidor.</small></p>		