

vonder®

MINISSERRA SABRE

Mini sierra sable

**BATERIA
LÍTIO 18 V
INTERCAMIÁVEL**



MODELO

ISSV 1835

Imagens Ilustrativas/Imágenes Ilustrativas

Não acompanha bateria e carregador
No acompaña batería y cargador



Leia antes de usar e guarde este manual para futuras consultas.

Lea antes de usar y guarde este manual para futuras consultas.

Símbolos e seus significados









Símbolos	Nome	Explicação
	Consulte o manual de instruções	Leia o manual de operações/instruções antes de utilizar o equipamento.
	Utilize EPI (Equipamento de Proteção Individual)	Utilize Equipamento de Proteção Individual adequado para cada tipo de trabalho.
	Atenção!	Alerta de segurança (riscos de acidentes) e atenção durante o uso.
	Descarte de pilhas e baterias.	Para o descarte correto, as baterias deverão ser encaminhadas a um posto de coleta adequado ou a uma Assistência Técnica Autorizada VONDER.
	Proteger a bateria do calor	Não exponha a bateria a calor acima de 60°C.
	Proteger a bateria do fogo	Proteja a bateria do fogo, e jamais jogue-a no fogo, sob risco de explosões.
	Não emergir a bateria	Mantenha a bateria protegida da umidade e jamais mergulhar ou descartar as baterias em rios, lagos e demais ambientes semelhantes.
	Uso em ambientes internos	Use o carregador de bateria em ambientes internos protegidos da chuva.
	Proteção para os olhos	Sempre use proteção para os olhos.

Tabela 1 – Símbolos e seus significados

Orientações Gerais



ATENÇÃO!

LEIA TODOS OS AVISOS DE SEGURANÇA E TODAS AS INSTRUÇÕES

Esse manual contém detalhes de instalação, operação e manutenção do equipamento. Não utilize o equipamento sem antes ler o manual de instruções e proceda conforme as orientações.

Ao utilizar o equipamento, siga as precauções básicas de segurança a fim de evitar acidentes.

Caso esse equipamento apresente alguma não conformidade, entre em contato conosco: www.vonder.com.br

O revendedor não pode receber a devolução deste equipamento sem autorização prévia da VONDER.

Guarde o manual para uma consulta posterior ou para repassar as informações a outras pessoas que venham a operar o equipamento.

1. AVISOS DE SEGURANÇA

Prezado usuário: O termo “ferramenta elétrica, equipamento ou aparelho” utilizado neste manual refere-se a ferramentas operadas com eletricidade (cordão elétrico), ferramentas operadas com acumulador (bateria).

1.1. Área de trabalho

- a. **Mantenha a área de trabalho limpa e iluminada.** As áreas desorganizadas e escuras são um convite aos acidentes.
- b. **Não opere ferramentas em atmosferas explosivas, como na presença de líquidos inflamáveis, gases ou poeira.** As ferramentas elétricas criam faíscas que podem inflamar a poeira ou os vapores.
- c. **Mantenha crianças e visitantes afastados ao operar uma ferramenta.** As distrações podem fazer você perder o controle da ferramenta elétrica.

1.2. Segurança pessoal

- a. **Fique atento, olhe o que você está fazendo e use o bom senso ao operar uma ferramenta. Não use a ferramenta quando você estiver cansado ou sob a influência de drogas, álcool ou de medicamentos.** Um momento de desatenção enquanto opera uma ferramenta pode resultar em grave ferimento pessoal.
- b. **Utilize EPIs (Equipamentos de Proteção Individual)** tais como: luvas, máscara contra a poeira, sapatos de segurança antiderrapantes, capacete de segurança ou protetor auricular, utilizados em condições apropriadas, reduzirão os riscos de ferimentos pessoais.
- c. **Evite a partida não intencional. Assegure que o interruptor está na posição “desligado” antes de conectar o plugue na tomada e/ou bateria, pegar ou carregar a ferramenta.** Carregar a ferramenta com seu dedo no interruptor ou conectá-la com o interruptor na posição “ligado” são convites a acidentes.
- d. **Remova qualquer chave de ajuste antes de ligar a ferramenta.** Uma chave de boca ou de ajuste

conectada a uma parte rotativa da ferramenta pode resultar em ferimento pessoal.

- e. **Não force além do limite da ferramenta. Mantenha o apoio e o equilíbrio adequados toda vez que utilizá-la.** Isto permite melhor controle da ferramenta em situações inesperadas.
- f. **Vista-se apropriadamente para a realização do trabalho. Não use roupas demasiadamente largas ou joias. Mantenha seus cabelos, roupas e luvas longe das peças móveis.** Roupas folgadas, joias ou cabelos longos podem ser presos pelas partes em movimento.

1.3. Segurança elétrica

- a. **Os plugues da ferramenta devem ser compatíveis com as tomadas. Nunca modifique o plugue. Não use nenhum plugue adaptador com as ferramentas aterradas.** Os plugues sem modificações aliados a utilização de tomadas compatíveis reduzem o risco de choque elétrico.
- b. **Evite o contato do corpo com superfícies ligadas à terra ou aterradas tais como as tubulações, radiadores, fornos e refrigeradores.** Há um aumento no risco de choque elétrico se seu corpo estiver ligado à terra ou aterramento.
- c. **Não exponha a ferramenta à chuva ou condições úmidas.** A entrada de água na ferramenta elétrica aumenta o risco de choque elétrico.
- d. **Não force o cordão de alimentação. Nunca use o cordão de alimentação para transportar, puxar ou desconectar a ferramenta da tomada. Mantenha o cabo elétrico longe do calor, óleo, bordas afiadas ou das partes em movimento.** Os cabos danificados ou emaranhados aumentam o risco de choque elétrico.
- e. **Ao operar uma ferramenta ao ar livre, use um cabo de extensão apropriado para essa finalidade.** O uso de um cabo apropriado para uso ao ar livre reduz o risco de choque elétrico.
- f. **Se a operação da ferramenta em um local seguro não for possível, use alimentação protegida por um dispositivo de corrente residual (RCD).** O uso de um RCD reduz o risco de choque elétrico.

NOTA: O dispositivo de corrente residual (RCD) pode ser um interruptor do circuito de falha à terra ou disjuntor de fuga de corrente. O uso de extensão elétrica diferente da recomendada acarretará em perda de desempenho, mau funcionamento, danos ao seu equipamento e/ou choque elétrico. Estes danos NÃO são cobertos pela garantia.

1.4. Uso e cuidados com ferramentas alimentadas por bateria

- a. **Recarregue somente com o carregador especificado pelo fabricante.** Um carregador que é adequado para um tipo de pacote de bateria pode gerar risco de fogo quando utilizado com outro pacote de bateria.
- b. **Use a ferramenta somente com os pacotes de baterias especificamente designados.** O uso de outro tipo de pacote de bateria pode gerar risco de ferimento e fogo.
- c. **Quando o pacote de bateria não estiver em uso, mantenha-o afastado de objetos metálicos como clips, moedas, chaves, pregos, parafusos ou outros objetos metálicos pequenos que podem fazer a ligação de um terminal com o outro.** O curto-circuito dos terminais da bateria pode causar queimaduras ou fogo.
- d. **Sob condições abusivas, líquidos podem ser expelidos pela bateria, evite o contato.** Se o contato accidental ocorrer, lave com água. Se estes líquidos entrarem em contato com os olhos, procure ajuda médica. Líquidos expelidos pela bateria podem causar irritação ou queimaduras.
- e. **O carregador foi fabricado para ser utilizado somente com baterias recarregáveis da linha de intercambiáveis VONDER.** Qualquer outro uso pode criar risco de incêndios, choques elétricos, além da perda de garantia.

1.5. Manutenção

- a. **Tenha sua ferramenta reparada por um agente de reparos qualificado e que use somente peças originais idênticas.** Isto irá assegurar garantir que a segurança da ferramenta seja mantida.

1.6. Indicações de segurança específicas

- a. Se a ferramenta for utilizada de forma contínua até acabar a bateria, deixe-a esfriar por uns 15 minutos antes de continuar com uma bateria carregada.
- b. Segure a ferramenta elétrica pelas superfícies isoladas, ao realizar uma operação onde o acessório de corte pode entrar em contato com condutores elétricos ocultos. O contato do acessório de corte com um condutor “vivo” pode tornar “vivas” as partes metálicas expostas da ferramenta elétrica e causar um choque elétrico no operador.
- c. Mantenha as mãos longe da superfície de corte, não toque na peça de trabalho. O contato com a lâmina da serra pode causar ferimentos.
- d. Aplique a máquina na peça de trabalho somente quando ligada. Caso contrário, há perigo de retrocesso quando a ferramenta de corte emperra na peça de trabalho.
- e. Quando o corte estiver concluído, desligue a ferramenta e aguarde a parada total para removê-la da superfície cortada, evitando retrocessos e proporcionando maior segurança.
- f. Use apenas lâminas de serra não danificadas e em perfeitas condições. Lâminas de serra tortas ou cegas podem quebrar, influenciar negativamente o corte ou causar retrocesso.
- g. Não pare a lâmina de serra aplicando pressão lateral após desligar. A lâmina da serra pode ser danificada, quebrar ou causar recuo.
- h. Não segure a peça de trabalho com a mão ou o pé, fixe a peça de trabalho. Uma peça de trabalho fixada com dispositivos de fixação ou em um torno de bancada é mantida mais segura do que com a mão.
- i. Não toque em objetos ou no chão com a serra em funcionamento. Perigo de retrocesso.

- j. Utilize detectores apropriados para determinar se a área a ser cortada não está energizada, com gases, líquidos ou estão ocultas na área de trabalho. O contato com linhas elétricas pode causar incêndio e choque elétrico. Danificar uma linha de gás pode causar uma explosão. Penetrar em uma linha de água causa danos.
- k. Ao trabalhar com a minisserra sabre, sempre segure-a firmemente com as duas mãos e mantenha uma posição segura. A ferramenta elétrica é guiada com mais segurança com as duas mãos.
- l. Não toque na lâmina de serra logo após realizar o corte, risco de queimadura, superfície quente.
- m. Sempre aguarde até que a máquina pare completamente antes de colocá-la no chão, na mesa ou bancada de trabalho.
- n. Sempre pressione a base de proteção da lâmina com firmeza contra a peça de trabalho durante a operação. Se a base for mantida afastada da peça de trabalho durante a operação, será produzida uma forte vibração e/ou movimentação que fará com que a lâmina salte perigosamente.

2. INSTRUÇÕES ESPECÍFICAS DOS PRODUTOS

Os equipamentos VONDER são projetados para os trabalhos especificados nesse manual, com acessórios originais. Antes de cada uso, examine cuidadosamente o equipamento, verificando se ele apresenta alguma anomalia de funcionamento.

2.1. Aplicações/dicas de uso

Ideal para serrar madeira, plástico e metal, sempre usando a lâmina apropriada.

2.2. Destaques/diferenciais

Este equipamento utiliza um modelo de bateria que pode ser intercambiável (não acompanha), ou seja, uma bateria que é compatível com outros modelos de ferramentas a bateria VONDER. Por isso, em sua próxima compra de ferramenta a bateria VONDER, procure um modelo que comece com a referência "I", ou que esteja identificado com o selo "Bateria Intercambiável VONDER". Desta forma, você garante modelos mais econômicos, sem a necessidade de aquisição de novas baterias e carregadores para uso em seu equipamento. Possui cabo com revestimento emborrachado, proporcionando maior conforto ao operador. Conta com velocidade variável, freio instantâneo e sistema de troca rápida da lâmina, não sendo necessário o uso de chaves.

2.3. Características técnicas

MINISSERRA SABRE ISSV 1835 VONDER	
Código	60.04.183.500
Golpes por minuto (gpm)	0 - 3.000/min
Comprimento do golpe	15 mm
Encaixe da lâmina	Padrão
Capacidade	60 mm (madeira)
	30 mm (plástico)
	6 mm (metal)
Nível de ruído / incerteza	79,8 dB(A)/3 dB(A)
Nível de vibração/Incerteza k	9,435 m/s ² - 1,5 m/s ²
Massa aproximada sem bateria	1,5 kg
Dimensões (C x L x A)	327 mm x 78 mm x 183 mm
Baterias indicadas*	18 V --- (2 Ah) 60.04.180.200 BATERIA 18 V 2 Ah IBV 1802 VONDER
	18 V --- (4 Ah) 60.04.180.400 BATERIA 18 V 4 Ah IBV 1804 VONDER
	18 V --- (5 Ah) 60.04.185.000 BATERIA 18 V 5 Ah IBV 1850 VONDER
	18 V --- (8 Ah) 60.04.188.000 BATERIA 18 V 8 Ah IBV 1880 VONDER

MINISSERRA SABRE ISSV 1835 VONDER

Carregadores indicados* 100 V ~ - 240 V ~ (50 Hz/60 Hz) bivolt automático	CARREGAMENTO RÁPIDO 60.04.180.600 Carregador de Bat. C. Rápido 18 V ICBV 1806 VONDER 60.04.184.200 Carregador Bat. C. Rápido Duplo 18 V ICBV 1842 VONDER 60.04.184.900 Carregador Bat. C. Rápido Intel. 18 V ICBV 1849 VONDER
	CARREGAMENTO CONVENCIONAL 60.04.180.500 Carregador de Bateria 18 V ICBV 1805 VONDER 60.04.184.100 Carregador de Bateria Duplo 18 V ICBV 1841 VONDER 60.04.184.300 Carregador de Bateria com Conector Automotivo 12 V ICBV 1843 VONDER
	* Não acompanham o produto

Tabela 2 – Características técnicas

2.4. Componentes

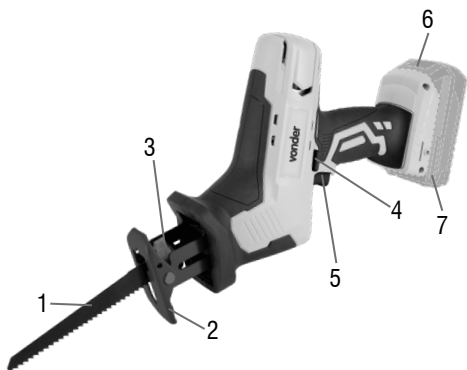

Fig. 1 – Componentes

1. Lâmina de serra
2. Base de proteção da lâmina
3. Encaixe da lâmina
4. Botão de liberação do interruptor
5. Interruptor liga/desliga
6. Botão de liberação da bateria
7. Bateria (não acompanha)

2.5. Operação

2.5.1. Substituição/inserção da lâmina de serra

ATENÇÃO!

Sempre remova a bateria antes de realizar qualquer ajuste, manutenção ou limpeza. Ao montar a lâmina de serra, use luvas de proteção. Há risco de ferimentos ao tocar a lâmina da serra. Ao trocá-la, tome cuidado para que o suporte da lâmina de serra não apresente nenhum resíduo de material, como por exemplo, madeira ou metal.

Use apenas lâminas de serra com haste única, com indicação adequada ao tipo de material. A lâmina da serra não deve ser mais longa do que o necessária para o corte pretendido. Use uma lâmina de serra fina para cortes de curvas estreitas.

Para inserir a lâmina, gire o anel do encaixe da lâmina no sentido anti-horário e segure. Insira a lâmina no grampo da lâmina da serra e certifique-se de que ela se encaixa no pino da lâmina dentro da braçadeira. Solte o anel de fixação da lâmina e verifique se a lâmina está bem presa no lugar. Uma lâmina de serra solta pode cair e causar graves ferimentos. Para certos trabalhos, a lâmina de serra também pode ser girada em 180° (com os dentes apontados para cima) e reinsertada novamente.

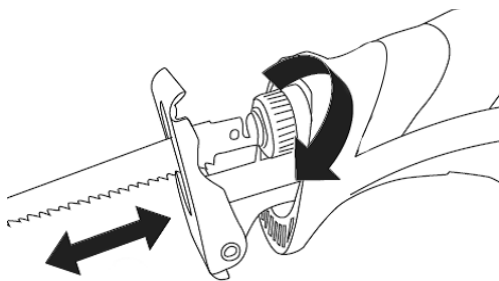

Fig. 2 – Inserindo o removiendo la lâmina de la serra

Devido à sua mobilidade, a base da lâmina adapta-se à posição angular requerida da superfície. Deve ser segura firmemente contra o material que está sendo cortado para reduzir a vibração da serra, o salto da lâmina e a quebra da lâmina.

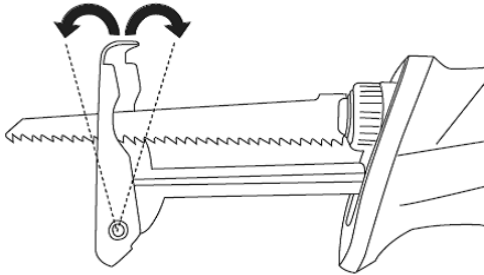

Fig. 3 – Base pivotante

2.5.2. Inserindo a bateria recarregável

Para inserir a bateria, alinhe a lingueta da bateria com a ranhura no encaixe e deslize até que ela trave no lugar com um pequeno clique, caso contrário a bateria poderá cair acidentalmente da ferramenta. Não use força ao inserir a bateria. Se o cartucho não deslizar facilmente, ele não está sendo inserido corretamente.

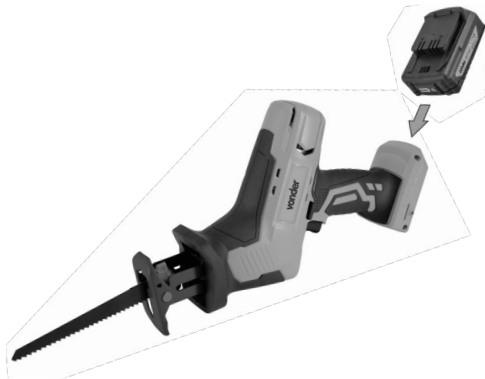

Fig. 4 – Inserindo a bateria

2.5.3. Ligando e desligando

Para evitar o acionamento acidental do interruptor, a ferramenta possui um botão de segurança. Para ligar, aperte o botão de segurança (4) para liberar o interruptor, após aperte o interruptor (5) para acionar a serra. A velocidade da ferramenta aumenta à medida que se aumenta a pressão no interruptor. Solte o interruptor para parar.

2.6. Inserir, substituir ou carregar a bateria



ATENÇÃO! Use somente baterias e carregadores de bateria originais VONDER.

As baterias são fornecidas com uma carga parcial. Para utilizar a capacidade máxima das baterias, carregue-as antes da primeira utilização. As baterias de íons de lítio podem ser carregadas a qualquer momento sem reduzir a sua capacidade de armazenamento de carga. Interromper o procedimento de carga não danifica a bateria. Possuem ainda sistema de proteção contra descarga brusca, ECP (Eletronic Cell Protection - Célula de Proteção Eletrônica), que desliga o equipamento quando a bateria está descarregada, evitando danos e prolongando sua vida útil.



ATENÇÃO! Quando a bateria estiver descarregada, não pressione demasiadamente o interruptor liga/desliga, sob risco de danificá-la.

- Para inserir a bateria carregada, encaixe-a na ferramenta pressionando até que trave completamente.
- Para retirar a bateria, pressione a trava e, em seguida, puxe a bateria, como mostra a Figura abaixo.

Trava da
bateria



Fig. 5 – Retirando a bateria

Para carregar a bateria, retire-a do equipamento e conecte-a ao carregador, como mostra a Figura 6. Conecte o plugue do carregador na tomada.

A VONDER disponibiliza ao mercado diversos modelos de bateria. São eles:

60.04.180.200 Bateria 18 V, 2 Ah IBV 1802		Tempo aproximado de carregamento: 30 minutos a 60 minutos.
60.04.180.400 Bateria 18 V, 4 Ah IBV 1804		Tempo aproximado de carregamento: 60 minutos a 120 minutos.
60.04.185.000 Bateria 18 V, 5 Ah IBV 1850		Tempo aproximado de carregamento: 70 minutos a 140 minutos.
60.04.188.000 Bateria 18 V, 8 Ah IBV 1880		Tempo aproximado de carregamento: 120 minutos a 240 minutos.

Tabela 3 – Baterias intercambiáveis VONDER

Os modelos de baterias possuem indicador de nível de carga. Os três LEDs vermelho indicam o status de carga da bateria.

- Um LED aceso: indica baixa carga.
- Dois LEDs acesos: metade da carga.
- Três LEDs acesos: bateria carregada.

Para ver o nível de carga da bateria, pressione o botão

LEDs vermelhos indicadores de carga da bateria



Fig. 6 – Carregador

A VONDER disponibiliza ao mercado diversos tipos de carregadores. São eles:

60.04.180.500 Carregador de Bateria 18 V ICBV 1805		Carregamento convencional
60.04.184.100 Carregador de Bateria Duplo 18 V ICBV 1841		Carregamento convencional Permite carregamento simultâneo de duas baterias
60.04.184.300 Carregador de Bateria 18 V, com Conector Automotivo 12 V ICBV 1843		Carregamento convencional Uso exclusivamente em tomadas 12 V DC
60.04.180.600 Carregador de Bateria 18 V ICBV 1806		Carregamento rápido
60.04.184.200 Carregador de Bateria Duplo 18 V ICBV 1842		Carregamento rápido Permite carregamento simultâneo de duas baterias
60.04.184.900 Carregador de Bateria Inteligente 18 V ICBV 1849		Carregamento rápido

Tabela 4 – Carregadores para bateria intercambiável VONDER



ATENÇÃO! Os carregadores e as baterias não acompanham o produto. São fornecidos separadamente. Consulte um revendedor ou entre em contato com a VONDER.

2.6.1. Instruções: Carregador de Bateria 18 V ICBV 1805 e ICBV 1841

- Ao conectar o carregador na tomada, o LED de cor verde acenderá automaticamente.
- Após conectar a bateria no carregador, o LED verde apaga automaticamente, acendendo o LED de cor vermelha, indicando assim que a bateria está sendo carregada.
- A carga da bateria estará completa quando o LED de cor vermelha apagar e o LED de cor verde acender.

2.6.2. Instruções: Carregador de Bateria Carregamento Rápido 18 V ICBV 1806, ICBV 1842 e ICBV 1849

- a. Ao conectar o carregador na tomada, o LED de cor verde acenderá automaticamente.
- b. Após conectar a bateria no carregador, o LED verde apaga automaticamente, acendendo o LED de cor vermelha, indicando assim que a bateria está sendo carregada.
- c. A carga da bateria estará completa quando o LED de cor verde acender novamente.

Observação: é normal que o LED de cor vermelha continue aceso mesmo após a bateria estar carregada. Quando o carregador for conectado à tomada e nenhum LED acender, significa que o carregador não está funcionando.



ATENÇÃO!

- A bateria pode aquecer enquanto carrega. Este é um processo normal e não indica qualquer problema no carregador ou na bateria. Uma redução significativa no tempo em que a bateria permanece trabalhando, indica que a bateria deve ser substituída.

CUIDADO!

- Quando não estiver em uso, proteja os contatos da bateria. Peças de metal soltas podem causar um curto-circuito na bateria, resultando em risco de explosão e incêndio.

2.6.3. Instruções: Carregador Bat. p/ Auto 12 V ICBV 1843

- a. Ao conectar o carregador na tomada 12 V, o LED de cor verde acenderá automaticamente.
- b. Após conectar a bateria no carregador, o LED verde apaga automaticamente, acendendo o LED de cor vermelha, indicando assim que a bateria está sendo carregada.
- c. A carga da bateria estará completa quando o LED de cor vermelha apagar e o LED de cor verde acender.

Quando o carregador for conectado à tomada e nenhum LED acender, significa que o carregador não está funcionando. As possíveis causas e soluções estão descritas na Tabela abaixo.

Possível Causa	Resolução
Tomada sem energia	Certifique-se de que a tomada está energizada, caso contrário, troque o carregador de tomada.
Cabo elétrico rompido/falha no carregador de bateria	Encaminhe o carregador de bateria a uma Assistência Técnica Autorizada VONDER

Tabela 5 – Falhas no carregador: possíveis causas e soluções

2.7. Transporte e armazenamento

Cuidado ao transportar e manusear o equipamento. Quedas e impactos podem danificar o sistema de funcionamento.

Armazene o equipamento em ambiente seco e arejado, livre de umidade e gases corrosivos. Mantenha-o protegido da chuva e umidade. Após o uso, recomenda-se limpar o produto com um pano e colocá-lo novamente na embalagem para a estocagem.

3. INSTRUÇÕES GERAIS DE MANUTENÇÃO E PÓS-VENDA

Os produtos VONDER, quando utilizados adequadamente, ou seja, conforme orientações desse manual, apresentam baixos níveis de manutenção. Mesmo assim, dispomos de uma vasta rede de atendimento ao consumidor.

3.1. Manutenção

Certifique-se de que o equipamento está desligado e desconectado da bateria antes de realizar qualquer inspeção ou manutenção. Para manter a segurança e confiabilidade do produto, inspeções, troca de peças e partes ou qualquer outra manutenção e/ou ajuste devem ser efetuados apenas por um profissional qualificado.

A parte externa só pode ser limpa com pano umedecido e detergente, mas sem permitir que entre líquido no equipamento.

3.2. Pós-venda e Assistência Técnica

Em caso de dúvida sobre o funcionamento do equipamento ou sobre a rede de Assistência Técnica Autorizada VONDER, entre em contato através do site www.vonder.com.br ou pelo telefone 0800 723 4762 (opção 1).

Quando detectada anomalia no funcionamento do equipamento, ele deve ser examinado e/ou reparado por um profissional da rede de Assistência Técnica Autorizada VONDER (consulte a relação completa em www.vonder.com.br). Somente peças originais devem ser utilizadas nos reparos.

3.3. Descarte do produto

Nunca descarte o equipamento e/ou suas pilhas e baterias no lixo doméstico. Encaminhe a um posto de coleta adequado ou a uma Assistência Técnica Autorizada VONDER. Em caso de dúvida sobre a forma correta de descarte, consulte a VONDER através do site www.vonder.com.br ou do telefone 0800 723 4762 (opção 1).

3.3.1. Descarte de baterias



Para o descarte correto, as baterias deverão ser encaminhadas a um posto de coleta adequado ou a uma Assistência Técnica Autorizada VONDER.



ATENÇÃO: Se a bateria não for manuseada corretamente pode explodir, causar incêndio ou até mesmo queimaduras químicas.

Observe as seguintes precauções:

- Não desmonte, esmague ou exponha a bateria a qualquer choque ou impacto, como martelar, deixar cair ou pisar sobre ela;

- Não provoque curto-circuito, nem deixe que objetos metálicos entrem em contato com os terminais da bateria;
- Não exponha a bateria a temperaturas elevadas (acima de 60°C), como sob a luz solar direta ou no interior de um carro estacionado ao sol;
- Não incinere nem a jogue no fogo;
- Não manuseie baterias danificadas ou com vazamentos;
- Mantenha a bateria fora do alcance de crianças;
- Mantenha a bateria seca;
- Substitua apenas por uma bateria do mesmo tipo, quando o produto permitir;
- Baterias instaladas de forma integrada ao produto devem ser substituídas somente por um Assistente Técnico Autorizado VONDER.

Símbolos y sus significados



Símbolos	Nombre	Explicación
	Consulte el manual de instrucciones	Lea el manual de operaciones/instrucciones antes de utilizar el equipo.
	Utilice EPI (equipo de protección individual)	Utilice el equipo de protección individual adecuado para cada tipo de trabajo.
	¡Atención!	Alerta de seguridad (riesgos de accidentes) y atención durante el uso.
	Descarte de pilas y baterías.	Para el descarte correcto, las baterías deberán ser encaminadas a un puesto de colecta adecuado o a una Asistencia Técnica Autorizada VONDER.
	Proteger la batería del calor	No exponga la batería a calor arriba de 60°C.
	Proteger la batería del fuego	Proteja la batería del fuego, y jamás la arroje al fuego, bajo riesgo de explosiones.
	No emerger la batería	Mantenga la batería protegida de la humedad y jamás sumergir o desechar las baterías en ríos, lagos, y en ambientes semejantes.
	Uso en interiores	Utilice el cargador de baterías en ambientes interiores protegidos de la lluvia.
	Protección para los ojos	Use siempre protección para los ojos.

Tabla 1 – Símbolos y sus significados

Orientaciones generales



¡ATENCIÓN!

LEA TODAS LAS ADVERTENCIAS E INSTRUCCIONES DE SEGURIDAD.

Este manual contiene detalles sobre la instalación, el funcionamiento y el mantenimiento del equipo. No utilice el equipo sin antes leer el manual de instrucciones y proceder como se indica.

Al utilizar el equipo, siga las precauciones básicas de seguridad para evitar accidentes.

En caso de que este equipo presente alguna no conformidad, por favor contáctenos: www.vonder.com.br

El revendedor no puede aceptar la devolución de este equipo sin la autorización previa de VONDER.

Guarde el manual para consultarlo más adelante o para transmitir información a otras personas que operen el equipo.

1. AVISOS DE SEGURIDAD

Estimado usuario: El término “herramienta eléctrica, equipo o aparato” utilizado en este manual se refiere a herramientas operadas con electricidad (cable eléctrico), herramientas operadas con un acumulador (batería).

1.1. Área de trabajo

- a. **Mantenga el área de trabajo limpia y iluminada.** Las áreas desorganizadas y oscuras son una invitación a los accidentes.
- b. **No opere herramientas en atmósferas explosivas, como en presencia de líquidos inflamables, gases o polvo.** Las herramientas crean chispas que pueden inflamar el polvo o los vapores.
- c. **Mantenga a niños y visitantes alejados del operar una herramienta.** Las distracciones le pueden hacer perder el control de la herramienta eléctrica.

1.2. Seguridad personal

- a. **Mantente alerta, mira lo que haces y usa el sentido común cuando manejes una herramienta. No utilice la herramienta cuando esté cansado o bajo la influencia de drogas, alcohol o medicamentos.** Un momento de desatención mientras se opera una herramienta puede resultar en graves lesiones personales.
- b. **Use EPIs (Equipo de Protección Individual), como guantes, máscara antipolvo, los zapatos de seguridad antideslizantes, el casco de seguridad o el protector auditivo, que se usan en condiciones adecuadas, reducirán el riesgo de lesiones personales.**
- c. **Evite el arranque no intencional. Asegúrese que el interruptor está en la posición apagada antes de conectar el enchufe en el tomacorrientes y/o batería, tomar o cargar la herramienta.** Cargar las herramientas con su dedo en el interruptor o conectar las herramientas que presentan interruptor en la posición “encendido” es una invitación a accidentes.
- d. **Retire cualquier llave de ajuste antes de encender la herramienta.** Una llave de boca o de ajuste

conectada a una parte rotativa de la herramienta puede resultar en accidentes personales.

- e. **No fuerce más allá del límite de la herramienta. Mantenga el apoyo y el equilibrio adecuado siempre que utilice la herramienta.** Esto permite un mejor control de la herramienta en situaciones inesperadas.
- f. **Vístase apropiadamente para la realización del trabajo. No use ropas demasiado anchas o joyas. Mantenga sus cabellos, ropa y guantes lejos de las piezas móviles.** La ropa holgada, joyas o cabellos largos pueden engancharse en las partes en movimiento.

1.3. Seguridad eléctrica

- a. **El enchufe del cargador debe ser compatible con los tomacorrientes. Nunca modifique el enchufe. No use ningún enchufe adaptador con las herramientas puestas a tierra.** Los enchufes sin modificaciones aliados a la utilización de tomacorrientes compatibles reducen el riesgo de descarga eléctrica.
- b. **Evite el contacto del cuerpo con superficies conectadas a tierra o puestas a tierra tales como las cañerías, radiadores, hornos y refrigeradores.** Hay un aumento en el riesgo de descarga eléctrica si su cuerpo es conectado a tierra o puesta a tierra.
- c. **No esponga la herramienta a la lluvia o a condiciones húmedas.** El agua entrando en la herramienta aumenta el riesgo de descarga eléctrica.
- d. **No fuerce el cable de alimentación. Nunca use el cable de alimentación para cargar, pujar o para desconectar el cargador del enchufe. Mantenga el cable eléctrico lejos del calor, aceite, bordes afilados o de las partes en movimientos.** Los cables dañados o enmarañados aumentan el riesgo de descarga eléctrica.
- e. **Al utilizar una herramienta al aire libre, utilice un cable de extensión adecuado para este propósito. El uso de un cable apropiado para uso al aire libre reduce el riesgo de descarga eléctrica.**
- f. **Si la operación de una herramienta en un lugar seguro no es posible, use alimentación protegida**

por un dispositivo de corriente residual (RCD). El uso de un RCD reduce el riesgo de descarga eléctrica.

NOTA: El dispositivo de corriente residual (RCD) puede ser un interruptor del circuito de falla a tierra o disyuntor de fuga de corriente. El uso de extensión eléctrica diferente de la recomendada causará pérdida de desempeño, mal funcionamiento, daños a su equipo y/o choque eléctrico. Estos daños NO son cubiertos por la garantía.

1.4. Uso y cuidados con herramientas alimentadas por batería

- a. **Recargue sólo con el cargador especificado por el fabricante.** Un cargador que es adecuado para un tipo de paquete de batería puede generar riesgo de fuego cuando se utiliza con otro paquete de batería.
- b. **Utilice la herramienta sólo con los paquetes de baterías específicamente designados.** El uso de otro tipo de paquete de batería puede generar riesgo de lesión y fuego.
- c. **Cuando el paquete de batería no esté en uso, manténgalo alejado de objetos metálicos como clips, monedas, llaves, clavos, tornillos u otros objetos metálicos pequeños que puedan conectarse a un terminal con otro.** El cortocircuito de los terminales de la batería puede causar quemaduras o fuego.
- d. **En condiciones abusivas, líquidos pueden ser expulsados por la batería, evite el contacto.** Si el contacto accidental ocurre, lave con agua. Si estos líquidos entran en contacto con los ojos, busque ayuda médica. Los líquidos expelidos por la batería pueden causar irritación o quemaduras.
- e. **El cargador fue fabricado para ser utilizado solamente con baterías recargables de la línea de intercambiables VONDER.** Cualquier otro uso puede crear riesgo de incendio, choque eléctrico, además de la pérdida de garantía.

1.5. Mantenimiento

- a. **Tenga su herramienta reparada por un agente cualificado que utilice solamente piezas originales.** Esto asegura que la seguridad de la herramienta se mantenga.

1.6. Instrucciones de seguridad específicas

- a. Si la herramienta se utiliza continuamente hasta que la batería se agota, deje que la herramienta se enfríe durante unos 15 minutos antes de continuar con una batería cargada.
- b. Sujetar la herramienta eléctrica por las superficies aisladas al realizar una operación en la que el accesorio de corte pueda entrar en contacto con conductores eléctricos ocultos. El contacto del accesorio de corte con un conductor "vivo" puede hacer que las partes metálicas expuestas de la herramienta eléctrica estén "vivas" y causar una descarga eléctrica al operador.
- c. Mantenga sus manos alejadas de la superficie de corte, no toque la pieza de trabajo. El contacto con la hoja de la sierra puede causar lesiones.
- d. Aplique la máquina a la pieza de trabajo sólo cuando esté encendida. De lo contrario, existe el peligro de retracción cuando la herramienta de corte se detiene en la pieza de trabajo.
- e. Cuando el corte se haya completado, apague la herramienta y espere a que se detenga por completo para retirarla de la superficie de corte. De esta manera, puede evitar la retracción y retirarse con seguridad.
- f. Usar sólo hojas de sierra no dañadas y en perfecto estado de funcionamiento. Las hojas de sierra ciegas o torcidas pueden romperse, influir negativamente en el corte o causar un contratiempo.
- g. No detenga la hoja de la sierra aplicando presión lateral después de apagarla. La hoja de la sierra puede dañarse, romperse o causar un contratiempo.
- h. No sujete la pieza de trabajo con la mano o el pie, fije la pieza de trabajo. Una pieza de trabajo sujeta con dispositivos de sujeción o en un torno de banco se sujeta con mayor seguridad que con la mano.

- i. No toque los objetos o el suelo con la sierra en funcionamiento. Peligro de retroceso.
- j. Utilizar detectores apropiados para determinar si la zona a cortar no está energizada, con gases, líquidos o escondida en el área de trabajo. El contacto con las líneas eléctricas puede causar fuego y descargas eléctricas. Los daños en una línea de gas pueden causar una explosión. Entrar en una línea de agua causa daños.
- k. Cuando trabaje con la mini sierra sable, sujétela siempre con ambas manos y mantenga una posición segura. La herramienta eléctrica se guía de forma más segura con ambas manos.
- l. No toque la hoja de la sierra inmediatamente después del corte, riesgo de quemaduras, superficie caliente.
- m. Espere siempre a que la máquina se detenga completamente antes de colocarla en el suelo, la mesa o el banco de trabajo.
- n. Presione siempre firmemente la base de protección de la cuchilla contra la pieza de trabajo durante la operación. Si la base se mantiene alejada de la pieza de trabajo durante la operación, se producirá una fuerte vibración y/o movimiento que hará que la hoja salte peligrosamente

2. INSTRUCCIONES ESPECÍFICAS DE LOS PRODUCTOS

Los equipos VONDER son diseñados para los trabajos especificados en este manual, con accesorios originales. Antes de cada uso, examine cuidadosamente el equipo para detectar cualquier mal funcionamiento.

2.1. Aplicaciones/recomendaciones de uso

Indicada para serrar madera, plástico y metal, siempre usando la lámina apropiada.

2.2. Destaques/atributos

Este equipo utiliza un modelo de batería que puede ser intercambiado (no acompaña), es decir, una ba-

tería que es compatible con otros modelos de herramientas de batería VONDER. Así que, en su próxima compra de herramientas de batería VONDER, busca un modelo que empiece con la referencia "I", o que se identifica con el sello "Batería intercambiable VONDER". De esta forma, se garantizan modelos más económicos, sin necesidad de comprar nuevas baterías y cargadores para su uso en el equipo. Posee mango con revestimiento en goma, proporcionando mayor confort al operador. Cuenta con velocidad variable, freno instantáneo y sistema de cambio rápido de lámina, no necesita llaves.

2.3. Características técnicas

MINI SIERRA SABLE ISSV 1835 VONDER	
Código	60.04.183.500
Golpes por minuto (gpm)	0 - 3.000/min
Longitud del golpe	15 mm
Encaje de la lámina	Estandar
Capacidades	60 mm (madera) 30 mm (plástico) 6 mm (metal)
Nivel de ruido/incertidumbre	79,8 dB(A)/3 dB(A)
Nivel de vibración/incertidumbre k	9,435 m/s ² - 1,5 m/s ²
Masa aproximada sem batería	1,5 kg
Dimensiones (L x A x A)	327 mm x 78 mm x 183 mm
Baterías indicadas*	18 V --- (2 Ah) 60.04.180.200 BATERÍA 18 V 2 Ah IBV 1802 VONDER 18 V --- (4 Ah) 60.04.180.400 BATERÍA 18 V 4 Ah IBV 1804 VONDER 18 V --- (5 Ah) 60.04.185.000 BATERÍA 18 V 5 Ah IBV 1850 VONDER 18 V --- (8 Ah) 60.04.188.000 BATERÍA 18 V 8 Ah IBV 1880 VONDER

MINI SIERRA SABLE ISSV 1835 VONDER

Cargadores indicados* 100 V ~ - 240 V ~ (50 Hz/60 Hz) bi-voltaje automático	CARGAMENTO RÁPIDO 60.04.180.600 Cargador de Bat. C. Rápido 18 V ICBV 1806 VONDER 60.04.184.200 Cargador Bat. C. Rápido Doble 18 V ICBV 1842 VONDER 60.04.184.900 Cargador Bat. C. Rápido Intel. 18 V ICBV 1849 VONDER
	CARGAMENTO CONVENCIONAL 60.04.180.500 Cargador de Batería 18 V ICBV 1805 VONDER 60.04.184.100 Cargador de Batería Doble 18 V ICBV 1841 VONDER 60.04.184.300 Cargador de Batería con Conector Automotriz 12 V ICBV 1843 VONDER

* No acompañan el producto

Tabla 2 – Especificaciones técnicas

2.4. Componentes

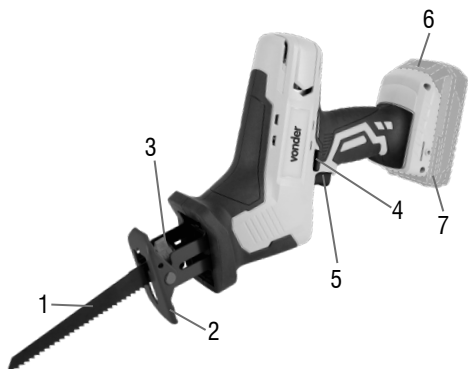

Fig. 1 – Componentes

1. Lámina de sierra
2. Base de protección de la lámina
3. Encaje de la lámina
4. Botón de liberación del interruptor
5. Interruptor de encendido y apagado
6. Botón de liberación de la batería
7. Batería (no incluida)

2.5. Operación

2.5.1. Sustitución/inserción de la lámina de sierra

¡ATENCIÓN!

Retire siempre la batería antes de realizar cualquier ajuste, mantenimiento o limpieza. Al montar la hoja de la sierra, use guantes protectores. Existe un riesgo de lesión al tocar la hoja de la sierra. Al cambiar la hoja de sierra, tenga cuidado de que el soporte de la hoja de sierra no contenga ningún residuo de material, como madera o metal.

Use apenas láminas de sierra con barra única. A lámina de la sierra no debe ser más larga que lo necesario para el corte pretendido. Use una lámina de sierra fina para cortes de curvas estrechas.

Para insertar la lámina, gire el anillo de fijación de la lámina libre de herramientas en el sentido contrario de los punteros del reloj y sujete. Inserte la lámina en el clip de la lámina de la sierra y cerciórese de que la lámina se encaja en el pasador de la lámina dentro de la abrazadera. Suelte el anillo de fijación de la lámina y verifique si la lámina está bien fijada en el lugar.

Una lámina de sierra suelta se puede caer y causar graves lesiones. Para ciertos trabajos, la lámina de sierra también puede ser girada en 180° (con los dientes apuntados para arriba) y reinsertada nuevamente.

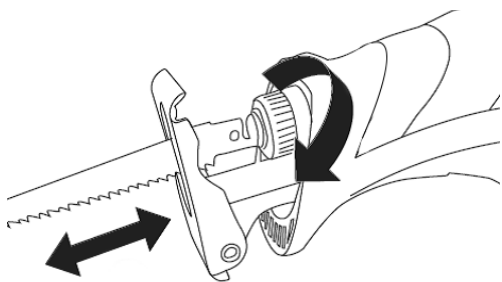

Fig. 2 – Insertando o removiendo la lámina de la sierra

Debido a su movilidad, la base de la lámina se adapta a la posición angular requerida de la superficie. Debe ser sujeta firmemente contra el material que está siendo cortado para reducir la vibración de la sierra, el salto de la lámina y la quiebra de la lámina.

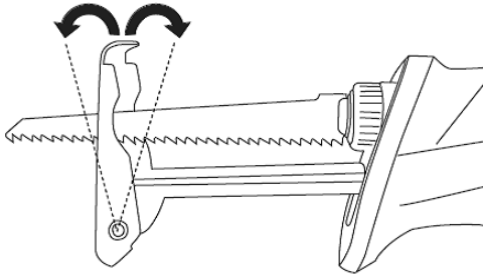

Fig. 3 – Base pivotante

2.6. Insertando la batería recargable

Para insertar la batería, alinee la lengüeta de la batería con la ranura de la misma y deslícela en su lugar con un pequeño clic, de lo contrario la batería podría caerse accidentalmente de la herramienta. No utilice la fuerza al insertar la batería. Si el cartucho no se desliza fácilmente, no se está insertando correctamente.

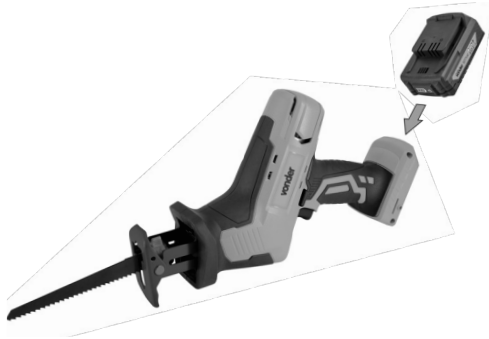

Fig. 4 – Insertando la batería

2.7. Encendido y apagado

Para evitar que el interruptor se accione accidentalmente, la herramienta tiene un botón de seguridad. Para encender, apriete el botón de seguridad (4) para sacar, apriete el interruptor (5) para accionar la sierra.

La velocidad de la herramienta aumenta a medida que aumenta la presión en el interruptor. Suelte el interruptor para parar.

2.8. Inserte, reemplace o cargue la batería



¡ATENCIÓN! Use solo baterías y cargadores de baterías VONDER genuinos.

Las baterías se suministran con una carga parcial. Para utilizar la capacidad máxima de las baterías, cárguelas antes de la primera utilización. Las baterías de iones de litio pueden ser cargadas a cualquier momento sin reducir su capacidad de almacenamiento de carga. Interrumpir el procedimiento de carga no daña batería. Las baterías de iones de litio poseen sistema de protección contra descarga brusca llamado de ECP (Eletronic Cell Protection, o, en español, Célula de Protección Electrónica), que apaga el equipo cuando se descarga la batería, evitando daños y prolongando su vida útil.



¡ATENCIÓN! Cuando la batería esté descargada, no presione el interruptor de encendido en exceso, ya que podría dañarlo.

- a. Para insertar la batería cargada, encájela en la herramienta presionando hacia abajo hasta que se bloquee completamente.
- b. Para retirar la batería, presione la traba y luego tire de la batería como se muestra a continuación:

Traba de la batería

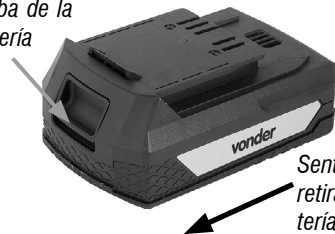

Sentido para retirar la batería

Fig. 5 – Retirar la batería

Para cargar la batería, retírela del equipo y conéctela al cargador como se muestra en la Figura 6. Conecte el enchufe del cargador a la toma de corriente.

VONDER ofrece varios modelos de baterías al mercado. Son ellas:

60.04.180.200 Batería 18 V, 2 Ah IBV 1802		Tiempo aproximado de carga: 30 minutos a 60 minutos.
60.04.180.400 Batería 18 V, 4 Ah IBV 1804		Tiempo aproximado de carga: 60 minutos a 120 minutos.
60.04.185.000 Batería 18 V, 5 Ah IBV 1850		Tiempo aproximado de carga: 70 minutos a 140 minutos.
60.04.188.000 Batería 18 V, 8 Ah IBV 1880		Tiempo aproximado de carga: 120 minutos a 240 minutos.

Tabla 3 – Baterías intercambiables VONDER

Los modelos de batería tienen un indicador de nivel de carga. Los tres LED rojos indican el estado de carga de la batería.

- Un LED encendido: indica baja carga.
- Dos LEDs encendidos: media carga.
- Tres LEDs encendidos: batería cargada.

Para ver el nivel de carga de la batería, presione el botón

LED rojos Indicadores de carga de la batería



Fig. 6 – Cargador

VONDER ofrece varios tipos de cargadores al mercado. Son ellos:





60.04.180.500 Cargador de Batería 18 V ICBV 1805		Carga convencional
60.04.184.100 Cargador de Batería Doble 18 V ICBV 1841		Carga convencional Permite la carga simultánea de dos baterías
60.04.184.300 Cargador de Batería 18 V, con Conector Automotriz 12 V ICBV 1843		Carga convencional Uso exclusivo en tomas de corriente de 12 V DC
60.04.180.600 Cargador de Batería 18 V ICBV 1806		Carga rápida
60.04.184.200 Cargador de Batería Doble 18 V ICBV 1842		Carga rápida Permite la carga simultánea de dos baterías
60.04.184.900 Cargador de Batería Inteligente 18 V ICBV 1849		Carga rápida

Tabla 4 – Cargadores de baterías intercambiables VONDER



¡ATENCIÓN! Los cargadores y las baterías no vienen con el producto. Se proporcionan por separado. Consulte a un distribuidor o póngase en contacto con VONDER.

2.8.1. Instrucciones: Cargador de Batería 18 V ICBV 1805 y ICBV 1841

- Cuando conecte el cargador a la toma de corriente, el LED verde se encenderá automáticamente.
- Después de conectar la batería al cargador, el LED verde se apagará automáticamente, iluminando el LED rojo, lo que indica que la batería se está cargando.
- La carga de la batería se completa cuando el LED rojo se apaga y el LED verde se ilumina.

2.8.2. Instrucciones: Cargador de Batería Carga Rápida 18 V ICBV 1806, ICBV 1842 y ICBV 1849

- a. Cuando conecte el cargador a la toma de corriente, el LED verde se encenderá automáticamente.
- b. Después de conectar la batería al cargador, el LED verde se apagará automáticamente, iluminando el LED rojo, lo que indica que la batería se está cargando.
- c. La carga de la batería se completará cuando el LED verde se encienda nuevamente.

Nota: Es normal que el LED rojo permanezca encendido incluso después de cargar la batería. Cuando el cargador está enchufado y no se encienden los LED, el cargador no funciona.



¡ATENCIÓN!

- La batería puede calentarse durante la carga. Este es un proceso normal y no indica ningún problema con el cargador o la batería. Una reducción significativa en el tiempo de funcionamiento de la batería indica que la batería debe reemplazarse.
- Cuando no se utilice, proteja los contactos de la batería. Las piezas metálicas sueltas pueden provocar un cortocircuito en la batería, con el consiguiente riesgo de explosión e incendio.

2.8.3. Instrucciones: Cargador de Batería para automóviles ICBV 1843

- a. Al conectar el cargador a la toma de 12 V, el LED verde se enciende automáticamente.
- b. Después de conectar la batería al cargador, el LED verde se apagará automáticamente y el LED rojo se encenderá, indicando que la batería se está cargando.
- c. La carga de la batería está completa cuando el LED rojo se apaga y el LED verde se enciende.

Cuando el cargador está conectado a la toma de cor-

riente y no se enciende ningún LED, significa que el cargador no funciona. Las posibles causas y soluciones se describen en la tabla como se muestra a continuación.

Possible causa	Resolución
Toma de corriente sin corriente	Cerchiórese de que la toma de corriente esté energizada, si no estuviera, cambie el cargador de toma de corriente
Cable roto/falla del cargador de batería	Remita el cargador de batería a una Asistencia Técnica Autorizada VONDER

Tabla 5 – Falla del cargador: posibles causas y solución

2.9. Transporte y almacenamiento

Tenga cuidado al transportar y manipular el equipo. Las caídas y los impactos pueden dañar el sistema operativo.

Almacene el equipo en un ambiente seco y ventilado, libre de humedad y gases corrosivos. Manténgase protegido de la lluvia y la humedad. Después de su uso, se recomienda limpiar el producto con un paño y volver a colocarlo en el embalaje para su almacenamiento.

3. INSTRUCCIONES GENERALES DE MANTENIMIENTO Y POST-VENTA

Los productos VONDER cuando utilizadas adecuadamente, o sea, conforme orientaciones de este manual, deben presentar bajos niveles de mantenimiento. A pesar de esto, disponemos de una vasta red de atención al consumidor.

3.1. Mantenimiento

Asegúrese de que el equipo esté desconectado y sin conexión a la batería antes de realizar cualquier inspección o mantenimiento. Para mantener la seguridad y la fiabilidad del producto, las inspecciones, la sus-

titución de partes y piezas o cualquier otro mantenimiento y/o ajuste sólo deben ser realizados por un profesional cualificado.

La parte externa solo puede ser limpia con paño humedecido y detergente, pero sin permitir que entre líquido dentro de la herramienta.

3.2. Postventa y asistencia técnica

En caso de dudas sobre el funcionamiento de la herramienta o sobre la red de Asistencia Técnica Autorizada VONDER, entre en contacto a través del sitio web: www.vonder.com.br

Cuando detectada anomalía en el funcionamiento de la herramienta, esta deberá ser examinada y/o reparada por un profesional de la red de Asistencias Técnicas Autorizadas de VONDER. Solamente piezas originales deberán ser utilizadas en las reparaciones.

3.3. Descarte de la herramienta

Nunca descarte la herramienta y/o sus pilas y baterías (cuando existentes) en la basura doméstica. Estas deben ser encaminadas a un puesto de colecta adecuado o a una asistencia técnica autorizada VONDER. En caso de duda sobre la forma correcta de descarte, consulte en VONDER a través del sitio web: www.vonder.com.br

3.3.1. Descarte de las baterías



Para el descarte correcto, las baterías deberán ser encaminadas a un puesto de recolección adecuado o a una asistencia técnica autorizada VONDER.



ATENCIÓN:

Si la batería no fuera manoseada correctamente, podrá explotar, causar incendio o incluso quemaduras químicas.

Observe las siguientes precauciones:

- No desmonte, aplaste o exponga la batería a cualquier choque o impacto, como martillar, dejar caer o pisar sobre ella;

- No provoque corto-circuito, ni deje que objetos metálicos entren en contacto con los terminales de la batería;
- No exponga la batería a temperaturas elevadas, arriba de 60°C, como bajo la luz solar directa o en el interior de un automóvil estacionado al sol;
- No incinere ni arroje al fuego;
- No manosee baterías dañadas o con fugas;
- Mantenga la batería fuera del alcance de niños;
- Mantenga la batería seca;
- Sustituya apenas por una batería del mismo tipo, cuando el producto permitir;
- Baterías instaladas de forma integrada al producto deben ser sustituidas solamente por un Asistente Técnico Autorizado VONDER.

3.4. Certificado de garantía

La **MINI SIERRA SABLE ISSV 1835 VONDER** tiene los siguientes plazos de garantía contra no conformidades resultantes de su fabricación, contados a partir de la fecha de la compra: garantía legal 90 días; garantía contractual: 9 meses. En caso de disconformidad, procure la Asistencia Técnica Autorizada VONDER más próxima (www.vonder.com.br). En caso de constatación de disconformidades por la Asistencia Técnica Autorizada el arreglo será efectuado en garantía.

ALQUILADORAS:

1. Los productos adquiridos por alquiladoras cuentan con garantía única y exclusiva de 90 (noventa) días, contados a partir de la fecha de expedición de la respectiva factura de venta, con exclusión de cualquier otra garantía legal y/o contractual.
2. La garantía ofertada a las alquiladoras cubre exclusivamente las piezas necesarias a la reparación de los productos, cabiendo a estas la ejecución por cuenta propia de las respectivas reparaciones y mantenimientos, sin derecho a cualquier costeo o reembolso por parte de OVD.

La garantía ocurrirá siempre en las siguientes condiciones:

El consumidor deberá presentar OBLIGATORIAMENTE, la factura de compra de la herramienta y el certificado de garantía debidamente relleno y sellado por la tienda donde el equipo fue adquirido.

Pérdida del derecho de garantía:

- 1. El incumplimiento y no obediencia de una o más de las orientaciones en este manual, invalidará la garantía, así también:*
 - En el caso de que el producto haya sido abierto, alterado, ajustado o arreglado por personas NO autorizadas por VONDER;*
 - En el caso de que cualquier pieza, parte o componente del producto se caracterice como no original;*
 - Falta de mantenimiento preventivo de la herramienta;*
 - Partes y piezas desgastadas naturalmente.*
- 2. Están excluidos de la garantía, desgaste natural de las partes y piezas del producto, caídas, impactos y uso inadecuado del equipo o fuera del propósito para el cual fue proyectado.*
- 3. La Garantía no cubre gastos de flete o transporte del equipo hasta la Asistencia Técnica Autorizada. VONDER, siendo que los costos serán de responsabilidad del consumidor.*
- 4. Los accesorios o componentes del equipo, no están cubiertos por la garantía cuando se produce un desgaste. Sólo están cubiertos por una garantía legal de 90 días contra defectos de fabricación.*
- 5. Otros accesorios que se venden por separado tendrán una política de garantía como se describe en su embalaje. La garantía del equipo no cubre dichos accesorios.*

vonder®

Consulte nossa Rede de Assistência Técnica Autorizada

www.vonder.com.br

O.V.D. Imp. e Distr. Ltda. • CNPJ: 76.635.689/0001-92

Rua João Bettega, 2876 • CEP 81070-900

Curitiba - PR - Brasil

Fabricado na CHINA com controle de qualidade VONDER

Fabricado en CHINA con control de calidad VONDER

CERTIFICADO DE GARANTIA

A **MINISSERRA SABRE ISSV 1835 VONDER** possui os seguintes prazos de garantia contra não conformidades decorrentes de sua fabricação, contados a partir da data da compra: Garantia legal: 90 dias + Garantia contratual: 9 meses. Caso o equipamento apresente alguma não conformidade, procure a Assistência Técnica Autorizada VONDER mais próxima (www.vonder.com.br). Constatado o defeito de fabricação pela Assistência Técnica Autorizada, o conserto será efetuado em garantia.

LOCADORAS:

- Os produtos adquiridos por locadoras contam com garantia única e exclusiva de 90 (noventa) dias, contados a partir da data de expedição da respectiva nota fiscal de venda, com exclusão de qualquer outra garantia legal e/ou contratual.
- A garantia ofertada às locadoras cobre exclusivamente as peças necessárias ao reparo dos produtos, cabendo a estas a execução por conta própria dos respectivos consertos e manutenções, sem direito a qualquer custeio ou reembolso por parte da OVD.

A garantia ocorrerá sempre nas seguintes condições:

O consumidor deverá apresentar, **OBRIGATORIAMENTE**, a nota fiscal de compra do produto e o certificado de garantia devidamente preenchido e carimbado pela loja onde foi adquirido.

Perda do direito de garantia:

- O não cumprimento de uma ou mais hipóteses a seguir invalidará a garantia:
 - Caso o produto tenha sido aberto, alterado, ajustado ou consertado por pessoas NÃO autorizadas pela VONDER;
 - Caso qualquer peça, parte ou componente do produto caracterizar-se como não original;
 - Falta de manutenção do equipamento;
 - Partes e peças desgastadas naturalmente.
- Estão excluídos da garantia, além do desgaste natural de partes e peças do produto, quedas, impactos e uso inadequado do produto ou fora do propósito para o qual foi projetado.
- A garantia não cobre despesas de frete ou transporte do produto até a Assistência Técnica Autorizada VONDER, sendo os custos de responsabilidade do consumidor.
- Acessórios ou componentes do equipamento, não são cobertos pela garantia quando ocorrer desgaste por uso. São cobertos apenas com garantia legal de 90 dias contra defeitos de fabricação.
- Outros acessórios que são vendidos separadamente terão política de garantia conforme descrito em sua embalagem. A garantia do equipamento não engloba tais acessórios.



vonder®

CERTIFICADO DE GARANTIA

Modelo:		Nº de série:	
Cliente:		CPF/CNPJ:	
Endereço/Dirección:			
Cidade/Ciudad:		UF/Provincia:	CEP/Código Postal:
Fone/Teléfono:		E-mail:	
Revendedor:			
Nota fiscal Nº/Factura Nº:		Data da venda/Fecha venta: / /	
Nome do vendedor/Nombre vendedor:		Fone/Teléfono:	
Carimbo da empresa/Sello empresa:			
<p>A Garantia Contratual NÃO é válida para LOCADORAS, será concedida EXCLUSIVAMENTE Garantia Legal de 90 dias, conforme Código de Defesa do Consumidor (CDC). <small>La Garantía Contractual NO es válida para ALQUILADORAS, será concedida EXCLUSIVAMENTE Garantía Legal de 90 días, según el Código de Protección del Consumidor.</small></p>			