

# DWT

## ***TUPIA PARA LAMINADOS***

*Rebajadora para laminados*



**MODELO**

**TLD 506**

*Imagens Ilustrativas//imágenes Ilustrativas*



**Leia antes de usar e guarde este manual para futuras consultas.**

*Lea antes de usar y guarde este manual para futuras consultas.*

## Símbolos e seus significados

Símbolos	Nome	Explicação
	Cuidado / Atenção	Alerta de segurança (riscos de acidentes), e atenção durante o uso.
	Leia o manual de operação / instruções	Leia o manual de operação / instrução antes de utilizar o equipamento.
	Descarte seletivo	Faça o descarte das embalagens adequadamente, conforme legislação vigente da sua cidade, evitando contaminação de rios, córregos e esgotos.
	Utilize EPI (Equipamento de proteção Individual)	Utilize Equipamento de Proteção Individual adequado para cada tipo de trabalho.
	Classe isolamento II	Dupla isolamento.
	Risco de choque elétrico	Cuidado ao manusear risco de choque elétrico
	Instruções de ligação elétrica	Seguir as instruções para a correta instalação da máquina.

Tabela 1 – Símbolos seus significados

## ORIENTAÇÕES GERAIS



**ATENÇÃO! LEIA TODOS OS AVISOS DE SEGURANÇA E TODAS AS INSTRUÇÕES**

Esse manual contém detalhes de instalação, operação e manutenção do equipamento. Não utilize o equipamento sem antes ler o manual de instruções e proceda conforme as orientações.

Ao utilizar o equipamento, siga as precauções básicas de segurança a fim de evitar acidentes.

Caso esse equipamento apresente alguma não conformidade, encaminhe-o para a Assistência Técnica Autorizada DWT mais próxima ou entre em contato conosco: [www.dwt.com.br](http://www.dwt.com.br)

**O revendedor não pode receber a devolução deste equipamento sem autorização prévia da DWT.**

**Guarde o manual para uma consulta posterior ou para repassar as informações a outras pessoas que venham a operar o equipamento.**

## 1. AVISOS DE SEGURANÇA

Os termos “ferramenta, equipamento, máquina ou aparelho” utilizados neste manual referem-se a aparelhos eletrodomésticos e similares operados com eletricidade (cordão elétrico) ou com acumulador (bateria).

### 1.1. Área de trabalho

- Mantenha a área de trabalho limpa e iluminada.** As áreas desorganizadas e escuras são um convite aos acidentes.
- Não opere ferramentas em atmosferas explosivas, como na presença de líquidos inflamáveis, gases ou poeira.** As ferramentas elétricas criam faíscas que podem inflamar a poeira ou os vapores.
- Mantenha crianças e visitantes afastados ao operar uma ferramenta.** As distrações podem fazer você perder o controle da ferramenta elétrica.

## 1.2. Segurança pessoal

- a. **Fique atento, olhe o que você está fazendo e use o bom senso ao operar uma ferramenta. Não use a ferramenta quando você estiver cansado ou sob a influência de drogas, álcool ou de medicamentos.** Um momento de desatenção enquanto opera uma ferramenta pode resultar em grave ferimento pessoal.
- b. **Use equipamento de segurança. Sempre use óculos de segurança.** Equipamentos de segurança, tais como: máscara contra a poeira, sapatos de segurança antiderrapantes, capacete de segurança ou protetor auricular, utilizados em condições apropriadas, reduzirão os riscos de ferimentos pessoais.
- c. **Evite a partida não intencional. Assegure que o interruptor está na posição “desligado” antes de conectar o plugue na tomada e/ou bateria, pegar ou carregar a ferramenta.** Carregar a ferramenta com seu dedo no interruptor ou conectá-la com o interruptor na posição “ligado” são convites a acidentes.
- d. **Remova qualquer chave de ajuste antes de ligar a ferramenta.** Uma chave de boca ou de ajuste conectada a uma parte rotativa da ferramenta pode resultar em ferimento pessoal.
- e. **Não force além do limite da ferramenta. Mantenha o apoio e o equilíbrio adequados toda vez que utilizá-la.** Isto permite melhor controle da ferramenta em situações inesperadas.
- f. **Vista-se apropriadamente para a realização do trabalho. Não use roupas demasiadamente largas ou joias. Mantenha seus cabelos, roupas e luvas longe das peças móveis.** Roupas folgadas, joias ou cabelos longos podem ser presos pelas partes em movimento.
- g. **Se os dispositivos são fornecidos com conexão para extração e coleta de pó, assegure que estes estão conectados e utilizados corretamente.** O uso destes dispositivos pode reduzir riscos relacionados à poeira.

## 1.3. Segurança elétrica

- a. **Os plugues da ferramenta devem ser compatíveis com as tomadas. Nunca modifique o plugue. Não use nenhum plugue adaptador com as ferramentas aterradas.** Os plugues sem modificações aliados a utilização de tomadas compatíveis reduzem o risco de choque elétrico.
- b. **Evite o contato do corpo com superfícies ligadas à terra ou aterradas tais como as tubulações, radiadores, fornos e refrigeradores.** Há um aumento no risco de choque elétrico se seu corpo estiver ligado à terra ou aterramento.
- c. **Não exponha a ferramenta à chuva ou condições úmidas.** A entrada de água na ferramenta elétrica aumenta o risco de choque elétrico.
- d. **Não force o cordão de alimentação. Nunca use o cordão de alimentação para carregar, puxar ou desconectar a ferramenta da tomada. Mantenha o cabo elétrico longe do calor, óleo, bordas afiadas ou das partes em movimento.** Os cabos danificados ou emaranhados aumentam o risco de choque elétrico.
- e. **Ao operar uma ferramenta ao ar livre, use um cabo de extensão apropriado para esta finalidade.** O uso de um cabo apropriado para uso ao ar livre reduz o risco de choque elétrico. O uso de um cabo apropriado para uso ao ar livre reduz o risco de choque elétrico. Extensões podem ser perigosas. Se uma extensão for usada, a mesma deve ser adequada para o uso externo e a conexão deve ser mantida seca e fora do chão. Recomenda-se que isso seja realizado por meio de uma bobina que mantenha a tomada ao menos 60 mm acima do chão. 5 Para o uso de extensões, as bitolas dos cordões elétricos aumentam de acordo com o comprimento. Siga a tabela abaixo:

127 V~		220 V~	
Bitola	Comprimento máximo	Bitola	Comprimento máximo
2,5 mm <sup>2</sup>	15 m	1,5 mm <sup>2</sup>	15 m
4 mm <sup>2</sup>	30 m	2,5 mm <sup>2</sup>	30 m

Tabela 2 – Bitola do cordão elétrico da extensão



**ATENÇÃO!** Não é recomendado o uso de extensões com comprimento acima de 30 m. A distância entre a tomada e o quadro de distribuição deve ser somada ao comprimento do cabo. O uso de extensão elétrica diferente da recomendada acarretará em perda de desempenho, mau funcionamento e/ou danos ao seu equipamento, que não serão cobertos pela garantia.

- f. Se a operação da ferramenta em um local seguro não for possível, use alimentação protegida por um dispositivo de corrente residual (RCD).** O uso de um RCD reduz o risco de choque elétrico.

NOTA: o dispositivo de corrente residual (RCD) pode ser um interruptor do circuito de falha à terra ou disjuntor de fuga de corrente. O uso de extensão elétrica diferente da recomendada acarretará em perda de desempenho, mau funcionamento, danos ao seu equipamento e/ou choque elétrico. Estes danos NÃO serão cobertos pela garantia.

## 1.4. Uso e cuidados com a ferramenta

- a. Não force a ferramenta. Use a ferramenta correta para sua aplicação.** De acordo com a função e capacidade para a qual foi projetada.
- b. Não use a ferramenta se o interruptor não ligar e desligar.** Qualquer ferramenta que não pode ser controlada com o interruptor é perigosa e deve ser reparada.
- c. Desconecte o plugue da tomada antes de fazer qualquer tipo de ajuste, mudança de acessórios ou armazenamento da ferramenta.** Tais medidas de segurança preventivas reduzem o risco de ligar a ferramenta acidentalmente.
- d. Guarde as ferramentas elétricas fora do alcance de crianças e não permita que pessoas não familiarizadas com a ferramenta ou com estas instruções a operem.** As ferramentas são perigosas nas mãos de usuários não treinados.

- e. Faça a manutenção das ferramentas. Cheque o desalinhamento ou coesão das partes móveis, rachaduras e qualquer outra condição que possa afetar a operação da ferramenta. Se danificada, ela deve ser reparada antes do uso.** Muitos acidentes são causados pela inadequada manutenção das ferramentas.
- f. Mantenha ferramentas de corte afiadas e limpas.** A manutenção apropriada das ferramentas de corte com lâminas afiadas tornam estas menos prováveis ao emperramento e são mais fáceis de controlar.
- g. Use a ferramenta, acessórios, entre outras partes que a compõem, de acordo com as instruções e da maneira designada para o tipo particular da ferramenta, levando em consideração as condições e o trabalho a ser desempenhado.** O uso da ferramenta em operações diferentes das designadas pode resultar em situações de risco.

## 1.5. Reparos

- a. Tenha sua ferramenta reparada por um agente qualificado que usa somente peças originais.** Isto assegura que a segurança da ferramenta seja mantida.

## 1.6. Indicações de segurança específicas

- a. Segure a ferramenta pela superfície isolada de manuseio ao realizar uma operação onde o acessório de corte pode entrar em contato com a fiação não aparente ou seu próprio cordão.** O contato do acessório de corte a um fio “vivo” pode tornar “vivas” as partes metálicas expostas da ferramenta e resultar ao operador um choque elétrico.
- b. Use grampos ou outra maneira prática de proteger e suportar a peça a uma plataforma estável.** Segurar a peça de trabalho pela mão ou contra o corpo a deixa instável e pode levar à perda de controle.

## 2. INSTRUÇÕES ESPECÍFICAS DO PRODUTO

As ferramentas elétricas DWT são projetadas para os trabalhos especificados neste manual, com acessórios originais. Antes de cada uso examine cuidadosamente a ferramenta verificando se ela apresenta alguma anomalia de funcionamento. Observe também que a tensão da rede elétrica deve coincidir com a tensão especificada na ferramenta. Exemplo: Ferramenta 127 V~ deve ser ligada somente em uma tomada de 127 V~.

### 2.1. Aplicações/dicas de uso

Indicada para cortes e acabamentos em laminados, entalhes, molduras e encaixes em madeiras. Utilizar pinça de acordo com o diâmetro da haste da fresa. O uso de pinças diferentes do diâmetro da haste pode resultar em acidentes.

### 2.2. Destaques/diferenciais

Possui regulagem da altura de corte.

### 2.3. Características técnicas

TUPIA PARA LAMINADOS, TLD 506, DWT		
Código	60.05.506.127	60.05.506.220
Tensão	127 V~	220 V~
Potência	500 W	
Frequência	50 Hz/60 Hz	
Rotação (rpm)	30.000/min	
Diâmetro da pinça	6 mm e ¼"	
Tipo de velocidade	Fixa	
Isolação	 Dupla isolação	
Massa aproximada	2,07 kg	

Tabela 3 – Especificações técnicas

## 2.4. Componentes

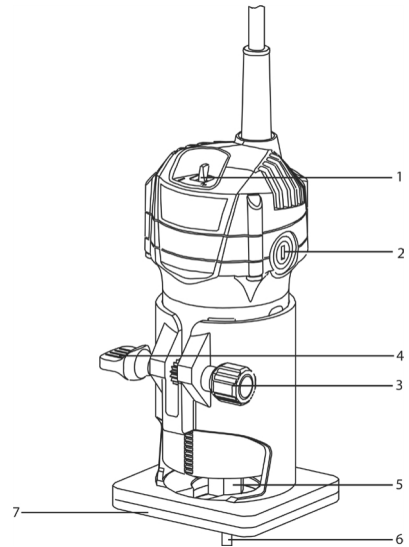

Fig. 1 – Componentes

1. Interruptor de acionamento
2. Tampa da escova
3. Parafuso de regulagem
4. Parafuso de aperto
5. Porca de aperto da pinça
6. Pinça
7. Placa da base

## 2.5. Operação

### 2.5.1. Ajuste da profundidade de corte

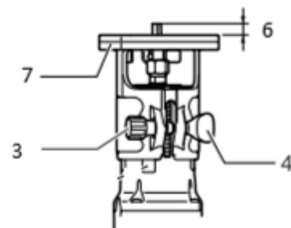

Fig. 2 – Ajuste de profundidade

1. Solte o parafuso de aperto (4) e use o parafuso de regulagem (3) para ajustar a placa da base (7) até a altura desejada.
2. Após ajustar, aperte o parafuso de aperto (4) com firmeza para prender a base da ferramenta.

## 2.5.2. Interruptor

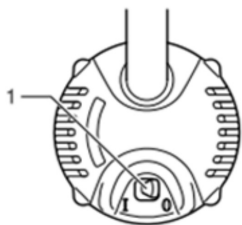

Fig. 3 – Liga/Desliga

Para ligar a ferramenta, posicione o interruptor de acionamento (1) na posição ligado **I** (ON). Para desligar, coloque-o na posição desligado **O** (OFF).

## 2.5.3. Fresa de cantos/bordas

Para fresar cantos ou bordas em madeiras proceda da seguinte maneira:

1. Posicione a base na peça de trabalho assegurando-se de que a fresa não esteja em contato com o material a ser cortado.
2. Ligue a tupa e aguarde até que o equipamento atinja a velocidade máxima do motor:
3. Mova a tupa no sentido indicado na Fig. 4, mantendo a tupa nivelada e com avanço suave e constante para um melhor acabamento.

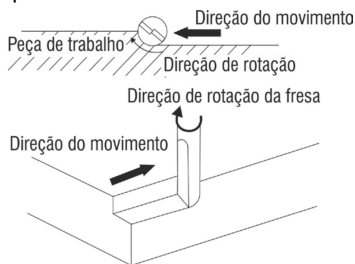

Direção correta do movimento

Fig. 4 – Fresando cantos e bordas

## 2.5.4. Ajuste da profundidade de corte

A guia reta é uma importante ferramenta para cortar em linha reta quando estiver fazendo cortes chanfrados ou sulcos em madeiras. Para utilizar a guia reta proceda da seguinte maneira:

1. Monte a guia paralela conforme mostra a Fig. 5:



Fig. 5 – Fresando com guia reta

2. Utilize os manipuladores para regular a guia de acordo com a necessidade do trabalho a ser executado;
3. Encoste a base da guia paralela para orientar o trabalho, conforme mostra a Fig. 6;

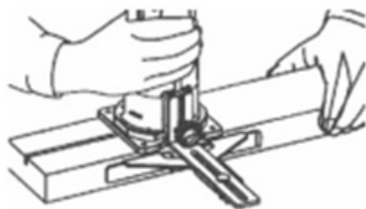

Fig. 6 – Fresando com guia reta

**Nota:** Não é possível usar a guia reta se a distância (A) entre o lado da peça de trabalho e a posição de corte for larga demais para a guia reta ou se o lado da peça de trabalho não for reto. Nesse caso, fixe uma tábua reta à peça de trabalho (não fornecida) e utilize-a como uma guia contra a base da tupa. Avance a ferramenta no sentido da seta.

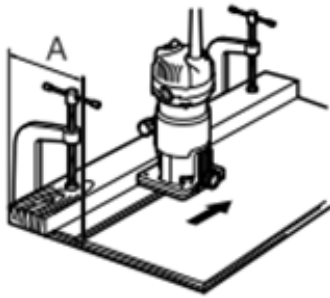

Fig. 7 – Utilizando uma tábua como guia

## 2.5.5. Cortes circulares

Para fazer cortes circulares, monte a guia reta e a placa guia conforme a Fig. 8:

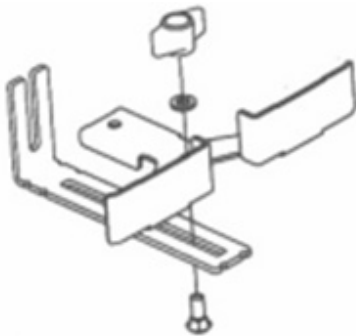

Fig. 8 – Montando a guia reta e a placa guia

1. Ajuste o raio de corte de acordo com a necessidade.
2. Marque o ponto central da circunferência no material a ser fresado e fixe um prego de menos de 6 mm de diâmetro no furo central para prender a guia reta.

3. Rode a ferramenta para a direita ao redor do prego.

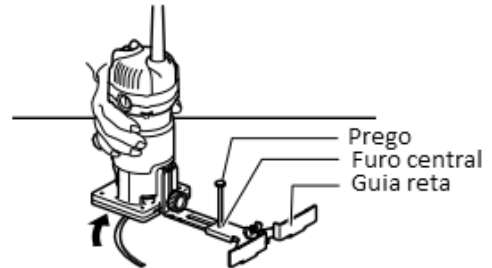

Fig. 9 – Cortes circulares

## 2.5.6. Guia para cortes curvos

1. Para regular a altura da guia, solte o parafuso de fixação A, conforme a Fig. 10. Ajuste a altura e aperte novamente;
2. Para regular a largura, solte o parafuso de fixação B e regule a largura através do parafuso de regulagem, conforme a Fig. 10. Após ajustar a largura desejada, aperte novamente o parafuso de fixação B.

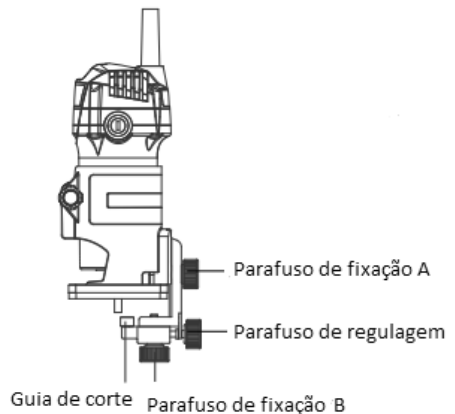

Fig. 10 – Regulando a guia

3. Durante o corte, certifique-se de que o bloco esteja tocando a face da peça que está sendo fresada conforme a Fig. 11.

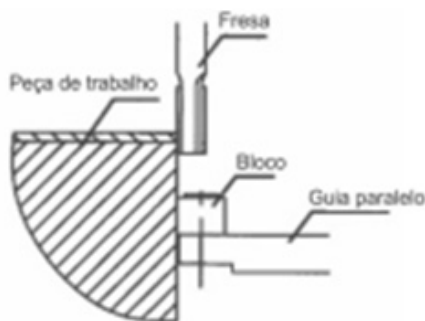

Fig. 11 – Cortes curvos

## 2.6. Transporte e armazenamento

Cuidado ao transportar e manusear o equipamento. Quedas e impactos podem danificar o sistema de funcionamento.

Armazene o equipamento em ambiente seco e arejado, livre de umidade e gases corrosivos. Mantenha protegido da chuva e umidade. Após o uso, recomenda-se limpar o produto com um pano e colocá-lo novamente na embalagem para a estocagem.

## 3. INSTRUÇÕES GERAIS DE MANUTENÇÃO E PÓS-VENDA

As ferramentas elétricas DWT, quando utilizadas adequadamente, ou seja, conforme orientações deste manual, devem apresentar baixos níveis de manutenção. Mesmo assim, dispomos de uma vasta rede de atendimento ao consumidor.

### 3.1. Manutenção e limpeza

Certifique-se de que a ferramenta esteja desligada e desconectada da rede elétrica antes de realizar qualquer inspeção ou manutenção.

A limpeza dos orifícios de ventilação deve ser executada sempre que os mesmos estiverem obstruídos.

A parte externa só pode ser limpa com pano umedecido e detergente, mas sem permitir que entre líquido dentro da ferramenta.

### 3.2. Pós-venda e assistência técnica

Em caso de dúvida sobre o funcionamento da ferramenta ou sobre a rede de assistências técnicas autorizadas DWT, entre em contato através do site: [www.dwt.com.br](http://www.dwt.com.br) ou do telefone 0800 723 4762 – opção 1.

Quando detectada anomalia no funcionamento da ferramenta, a mesma deverá ser examinada e/ou reparada por um profissional da rede de assistências técnicas autorizadas da DWT. Somente peças originais deverão ser utilizadas nos reparos.

Consulte em nosso site [www.dwt.com.br](http://www.dwt.com.br) a relação completa de assistências técnicas autorizadas.

### 3.3. Descarte do produto

Não descarte peças e partes do produto no lixo doméstico, procure separar e encaminhar a um posto de coleta adequado. Informe-se em seu município sobre locais ou sistemas de coleta seletiva. Em caso de dúvidas sobre a forma correta de descarte, consulte a DWT através do site [www.dwt.com.br](http://www.dwt.com.br) ou pelo telefone 0800 723 4762 (opção 1).

**Símbolos y sus significados**

<b>Símbolos</b>	<b>Nombre</b>	<b>Explicación</b>
	Cuidado/Atención	Alerta de seguridad (riesgos de accidentes) y atención durante el uso
	Manual de operaciones/instrucciones	Manual con informaciones e instrucciones de uso y operación
	Descarte selectivo	Realice el desechado de los envases adecuadamente, de acuerdo a la legislación vigente en su ciudad, evitando la contaminación de ríos, arroyos y sumideros.
	Utilice EPI (Equipamiento de Protección Individual)	Utilice un Equipamiento de Protección Individual adecuado para cada tipo de trabajo
	Clase aislamiento II	Doble aislamiento
	Riesgo de descarga eléctrica	Cuidado al utilizar, riesgo de descarga eléctrica
	Instrucciones de instalación eléctrica	Seguir las instrucciones para la correcta instalación de la máquina

Tabla 1 – Símbolos y sus significados

**ORIENTACIONES GENERALES**

**ATENCIÓN**  
**LEA TODOS LOS AVISOS DE SEGURIDAD Y TODAS LAS INSTRUCCIONES**

Este manual contiene detalles de instalación, operación y mantenimiento del equipo. No utilice el equipo sin antes leer el manual de instrucciones y proceder de acuerdo con las instrucciones.

Al utilizar el equipo, siga las precauciones básicas de seguridad para evitar accidentes.

Si este equipo presenta alguna no conformidad, envíelo a la Asistencia Técnica Autorizada DWT más cercana o entre en contacto con nosotros: [www.dwt.com.br](http://www.dwt.com.br)

**El revendedor no puede recibir la devolución de este equipo sin autorización previa de DWT.**

**Guarde el manual para una consulta posterior o para repasar la información a otras personas que vengán a operar el equipo.**

**1. AVISOS DE SEGURIDAD**

Los términos “herramienta, equipo, máquina o aparato” utilizados en este manual se refieren a equipos operados con electricidad (cable eléctrico) o con acumulador (batería).

**1.1. Área de trabajo**

- a. Mantenga el área de trabajo limpia y iluminada.** Las áreas desorganizadas y oscuras son una invitación a los accidentes.
- b. No opere herramientas en atmósferas explosivas, como en presencia de líquidos inflamables, gases o polvo.** Las herramientas crean chispas que pueden inflamar el polvo o los vapores.
- c. Mantenga a niños y visitantes alejados el operar una herramienta.** Las distracciones le pueden hacer perder el control de la herramienta eléctrica.

## 1.2. Seguridad personal

- a. **Esté atento, observe lo que usted está haciendo y use el sentido común al operar una herramienta. No use la herramienta cuando usted esté cansado o bajo la influencia de drogas, alcohol o de medicamentos.** Un momento de desatención mientras opera una herramienta puede resultar en una grave herida personal.
- b. **Use equipamiento de seguridad. Siempre use lentes de seguridad.** El equipamiento de seguridad tal como la máscara contra polvo, zapatos de seguridad antideslizantes, casco de seguridad o protectores auriculares utilizados en condiciones apropiadas reducirán los riesgos de accidentes personales.
- c. **Evite el arranque no intencional. Asegúrese que el interruptor está en la posición apagada antes de conectar el enchufe en el tomacorrientes y/o batería, tomar o cargar la herramienta.** Cargar las herramientas con su dedo en el interruptor o conectar las herramientas que presentan interruptor en la posición "encendido" es una invitación a accidentes.
- d. **Retire cualquier llave de ajuste antes de encender la herramienta.** Una llave de boca o de ajuste conectada a una parte rotativa de la herramienta puede resultar en accidentes personales.
- e. **No fuerce más allá del límite de la herramienta. Mantenga el apoyo y el equilibrio adecuado siempre que utilice la herramienta.** Esto permite un mejor control de la herramienta en situaciones inesperadas.
- f. **Vístase apropiadamente para la realización del trabajo.** No use ropas demasiado anchas o joyas. Mantenga sus cabellos, ropa y guantes lejos de las piezas móviles. La ropa holgada, joyas o cabellos largos pueden engancharse en las partes en movimiento.
- g. **Si los dispositivos son suministrados con conexión para extracción y recolección de polvo, asegúrese que estos están conectados y utilizados correctamente.** El uso de estos dispositivos puede reducir riesgos relacionados al polvo.

## 1.3. Seguridad eléctrica

- a. **El enchufe del cargador debe ser compatible con los tomacorrientes. Nunca modifique el enchufe. No use ningún enchufe adaptador con las herramientas puestas a tierra.** Los enchufes sin modificaciones aliados a la utilización de tomacorrientes compatibles reducen el riesgo de descarga eléctrica.
- b. **Evite el contacto del cuerpo con superficies conectadas a tierra o puestas a tierra tales como las cañerías, radiadores, hornos y refrigeradores.** Hay un aumento en el riesgo de descarga eléctrica si su cuerpo es conectado a tierra o puesta a tierra.
- c. **No exponga la herramienta a la lluvia o a condiciones húmedas.** El agua entrando en la herramienta aumenta el riesgo de descarga eléctrica.
- d. **No fuerce el cable de alimentación. Nunca use el cable de alimentación para cargar, pujar o para desconectar el cargador del enchufe.** Mantenga el cable eléctrico lejos del calor, aceite, bordes afilados o de las partes en movimientos. Los cables dañados o enmarañados aumentan el riesgo de descarga eléctrica.
- e. **Al utilizar un aparato al aire libre, utilice un cable de extensión apropiado para el uso al aire libre.** El uso de un cable apropiado para uso al aire libre reduce el riesgo de descarga eléctrica. Extensiones pueden ser peligrosas. Si una extensión fue usada, la misma debe ser adecuada para el uso externo, y la conexión debe ser mantenida seca e fuera del suelo. Se recomienda que esto sea realizado por medio de una bobina que mantenga la toma de corriente por lo menos 60 mm arriba del suelo.

Para el uso de extensiones, el grosor de los cables eléctricos aumenta de acuerdo al largo, para eso debe ser seguida la siguiente tabla:

127 V~		220 V~	
Diámetro	Largo máximo	Diámetro	Largo máximo
2,5 mm <sup>2</sup>	15 m	1,5 mm <sup>2</sup>	15 m
4 mm <sup>2</sup>	30 m	2,5 mm <sup>2</sup>	30 m

Tabla 2 – Diámetro del cable eléctrico del alargue



**¡ATENCIÓN!** No es recomendado el uso de extensiones con largo arriba de 30 m. La distancia entre la toma y el cuadro de distribución debe ser sumada al largo del cable. El uso de un cable de extensión que no sea el recomendado resultará en pérdida de rendimiento, mal funcionamiento y/o daño a su equipo, lo cual no estará cubierto por la garantía.

- f. Si la operación de un aparato en un lugar seguro no es posible, use alimentación protegida por un dispositivo de corriente residual (RCD).** El uso de un RCD reduce el riesgo de descarga eléctrica.

*NOTA:* El dispositivo de corriente residual (RCD) puede ser un interruptor del circuito de fallo de tierra o un disyuntor de fuga de corriente. El uso de un cable de extensión que no sea el recomendado resultará en pérdida de rendimiento, mal funcionamiento, daño a su equipo y/o descarga eléctrica. Estos daños NO estarán cubiertos por la garantía.

#### 1.4. Uso y cuidados de la herramienta

- a. No fuerce la herramienta. Use la herramienta correcta para su aplicación.** De acuerdo con la función y capacidad para la que fue proyectada.
- b. No use la herramienta si el interruptor no enciende y desenchufar.** Cualquier herramienta que no pueda ser controlada con el interruptor es peligrosa y debe ser reparada.
- c. Desconecte el enchufe de la toma de corriente antes de realizar cualquier tipo de ajuste, cambio de accesorios o almacenamiento de la herramienta.** Estas medidas de seguridad preventivas reducen el riesgo de encender la herramienta accidentalmente.
- d. Guarde las herramientas fuera del alcance de los niños y no permita que personas no familiarizadas con la herramienta o con estas instrucciones operen la herramienta.** Las herramientas son peligrosas en las manos de usuarios no capacitados.

- e. Mantenimiento de las herramientas. Verifique la desalineación o cohesión de las partes móviles, rajaduras y cualquier otra condición que pueda afectar la operación de la herramienta.** Si está dañada, la herramienta debe ser reparada antes del uso. Muchos accidentes son causados por el inadecuado mantenimiento de las herramientas.
- f. Mantenga las herramientas de corte afiladas y limpias.** El mantenimiento adecuado de las herramientas de corte con láminas afiladas hace que estas menos probables al atascamiento y sean más fáciles de controlar.
- g. Utilice la herramienta, accesorios, sus partes, etc, de acuerdo con las instrucciones y de la manera designada para el tipo particular de la herramienta, teniendo en cuenta las condiciones y el trabajo a ser desempeñado.** El uso de la herramienta en operaciones diferentes de las designadas puede resultar en situaciones de riesgo.

#### 1.5. Reparaciones

- a. Tenga su herramienta reparada por un agente cualificado que utilice solamente piezas originales.** Esto asegura que la seguridad de la herramienta se mantenga.

#### 1.6. Indicaciones de seguridad específicas

- a. Sujete la herramienta por la superficie aislada de manoseo al realizar una operación porque el accesorio de corte puede entrar en contacto con el cableado no aparente o su propio cable.** El contacto del accesorio de corte a un cable "electrificado" puede tornar "electrificadas" las partes metálicas expuestas de la herramienta y causar al operador un choque eléctrico.
- b. Use grampas u otra manera práctica para proteger y sujetar la pieza en una plataforma estable.** Sujetar la pieza de trabajo por la mano o contra el cuerpo la deja inestable y puede causar la pérdida de control.

## 2. INSTRUCCIONES ESPECÍFICAS DEL PRODUCTO

Las herramientas eléctricas DWT son proyectadas para los trabajos especificados en este manual, con accesorios originales. Antes de cada uso examine cuidadosamente la herramienta verificando se ella presenta alguna anomalía de funcionamiento. Observe también que la tensión de la red eléctrica debe coincidir con la tensión especificada en la herramienta. Ejemplo: Herramienta 127 V~ debe ser conectada solamente en una toma de corriente de 127 V~.

### 2.1. Aplicaciones/recomendaciones de uso

Indicada para cortes y acabados en laminados, entalles, molduras y encajes en maderas. Utilizar pinza de acuerdo con el diámetro del vástago de la fresa. El uso de pinzas diferentes del diámetro del vástago puede resultar en accidentes.

### 2.2. Destaques/atributos

Posee reglaje de la altura de corte.

### 2.3. Características técnicas

REBAJADORA PARA LAMINADOS TLD 506 DWT		
Código	60.05.506.127	60.05.506.220
Tensión	127 V~	220 V~
Potencia	500 W	
Frecuencia	50 Hz/60 Hz	
Rotación (rpm)	30.000/min	
Diámetro de la pinza	6 mm e 1/4"	
Aislamiento	<input type="checkbox"/> Doble aislamiento	
Masa aproximada	2,07 kg	

Tabla 3 – Especificaciones técnicas

### 2.4. Componentes

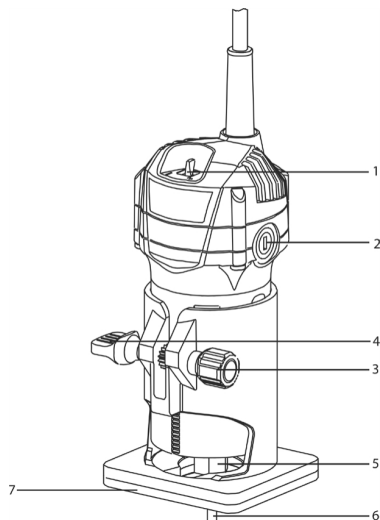

Fig. 1 – Componentes

1. Interruptor de accionamiento
2. Tapa de la escobilla
3. Perno de reglaje
4. Perno de apriete
5. Tuerca de apriete de la pinza
6. Pinza
7. Placa de la base

### 2.5. Operación

#### 2.5.1. Ajuste de la profundidad de corte

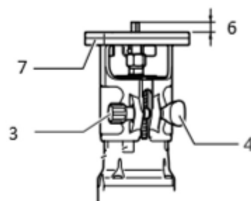

Fig. 2 – Ajuste de la profundidad

1. Suelte el perno de apriete (4) y use el perno de reglaje (3) para ajustar la placa de la base (7) hasta la altura deseada.
2. Después de ajustar, apriete el perno (4) con firmeza para fijar la base de la herramienta.

### 2.5.2. Interruptor

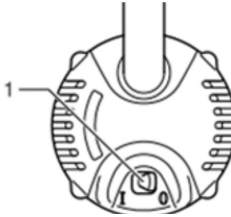

Fig. 3 – Encender/Apagar

Para encender la herramienta, posicione el interruptor de accionamiento (1) en la posición encendido I (ON). Para apagar, colóquelo en la posición apagado O (OFF).

### 2.5.3. Fresa de cantos/bordes

Para fresar cantos o bordes en maderas proceda de la siguiente manera:

1. Posicione la base en la pieza de trabajo asegurándose de que la fresa no esté en contacto con el material a ser cortado.
2. Encienda la Rebajadora y espere hasta que el equipo alcance la velocidad máxima del motor.
3. Mueva la Rebajadora en el sentido indicado en la Fig. 4, manteniendo la Rebajadora nivelada y con avance suave y constante para un mejor acabado.

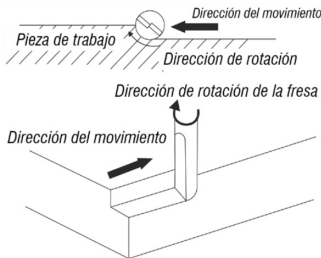

Dirección correcta del movimiento

Fig. 4 – Fresado cantos y bordes

### 2.5.4. Control de impacto

La guía recta es una importante herramienta para cortar en línea recta cuando estuviera haciendo cortes chafados o surcos en maderas. Para utilizar la guía recta proceda de la siguiente manera:

1. Monte la guía paralela conforme muestra la Fig. 5:

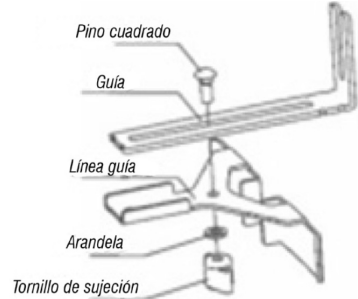

Fig. 5 – Fresado con guía recta

2. Utilice los manípulos para regular la guía de acuerdo con la necesidad del trabajo a ser ejecutado;
3. Apoye la base de la guía paralela para orientar el trabajo, conforme muestra la Fig. 6;

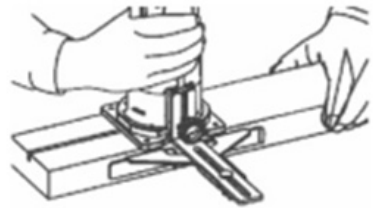

Fig. 6 – Fresado con guía recta

**Nota:** No es posible usar la guía recta si la distancia (A) entre el lado de la pieza de trabajo y la posición de corte fuera demasiado ancha para la guía recta o si el lado de la pieza de trabajo no fuera recto. En este caso, fije una tabla recta a la pieza de trabajo (no suministrada) y utilícela como una guía contra la base de la Rebajadora. Avance la herramienta en el sentido de la flecha.

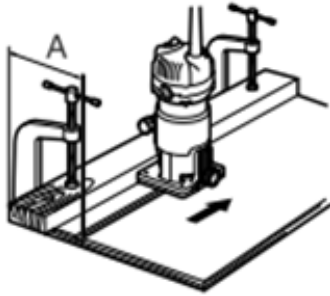

Fig. 7 – Utilizando una tabla como guía

## 2.5.5. Cortes circulares

Para hacer cortes circulares, monte la guía recta y la placa guía conforme fig. 8:

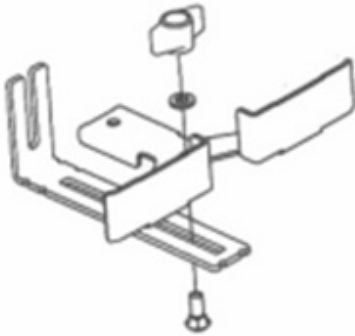

Fig. 8 – Montando la guía recta y la placa guía

1. Ajuste el radio de corte de acuerdo con la necesidad.
2. Marque el punto central de la circunferencia en el material a ser fresado y fije un clavo de menos de 6 mm de diámetro en el agujero central para fijar la guía recta.

3. Gire la herramienta para la derecha al rededor del clavo

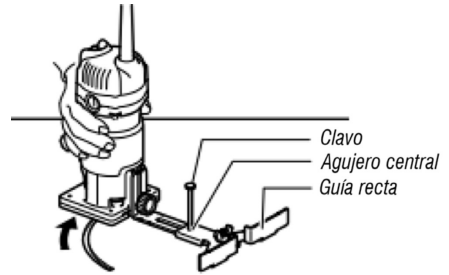

Fig. 9 – Cortes circulares

## 2.5.6. Guía para cortes curvos

1. Para regular la altura de la guía, suelte el perno de fijación A, conforme Fig. 10. Ajuste la altura y apriete nuevamente;
2. Para regular el ancho, suelte el perno de fijación B y regule el ancho a través del perno de reglaje, conforme Fig. 10. Después de ajustar el ancho deseado, apriete nuevamente el perno de fijación B.

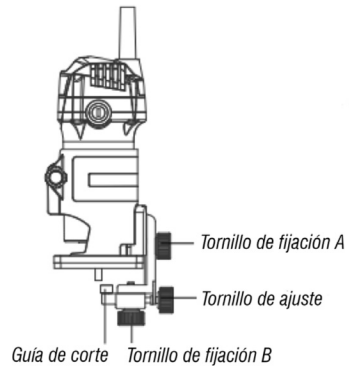

Fig. 10 – Regulando la guía

3. Durante el corte, cerciórese de que el bloque esté tocando la faz de la pieza que está siendo fresada conforme Fig. 11.

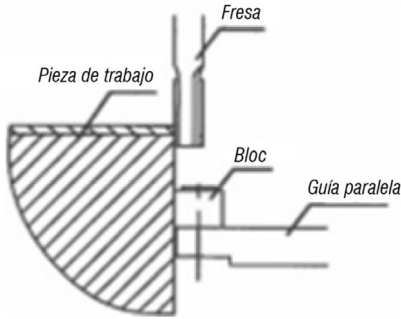

Fig. 11 – Cortes curvos

## 2.6. Transporte y almacenamiento

Tenga cuidado al transportar y manipular el equipo. Las caídas y los impactos pueden dañar el sistema operativo.

Almacene el equipo en un ambiente seco y ventilado, libre de humedad y gases corrosivos. Mantener protegido de la lluvia y la humedad. Después de su uso, se recomienda limpiar el producto con un paño y volver a colocarlo en el embalaje para su almacenamiento.

## 3. INSTRUCCIONES GENERALES DE MANTENIMIENTO Y POST-VENTA

Las herramientas eléctricas DWT cuando utilizadas adecuadamente, o sea, conforme orientaciones de este manual, deben presentar bajos niveles de mantenimiento. A pesar de esto, disponemos de una vasta red de atendimento al consumidor.

### 3.1. Mantenimiento y limpieza

Certifíquese de que la herramienta esté apagada y desconectada de la red eléctrica antes de realizar cualquier inspección o mantenimiento.

La limpieza de los orificios de ventilación debe ser ejecutada siempre que los mismos estuvieran obstruidos.

La parte externa solo puede ser limpia con paño humedecido y detergente, pero sin permitir que entre líquido dentro de la herramienta.

### 3.2. Post-venta y asistencia técnica

En caso de duda sobre el funcionamiento de la herramienta o sobre la red de asistencia técnica autorizada DWT entre en contacto a través del sitio web: [www.dwt.com.br](http://www.dwt.com.br).

Cuando detectada anomalía en el funcionamiento de la herramienta, la misma deberá ser examinada y/o reparada por un profesional de la red de asistencia técnica autorizada de DWT. Solamente piezas originales deberán ser utilizadas en los reparos.

Consulte en nuestro sitio web [www.dwt.com.br](http://www.dwt.com.br) la relación completa de asistencia técnica autorizadas.

### 3.3. Descarte del producto

No deseche partes y piezas del producto en la basura doméstica, trate de separarlas y enviarlas a un puesto de colecta adecuado. Infórmate en tu municipio sobre los lugares o sistemas de recogida selectiva.

En caso de duda sobre la forma correcta de descarte, consulte en DWT a través del sitio web: [www.dwt.com.br](http://www.dwt.com.br).

## **4. CERTIFICADO DE GARANTÍA**

La Rebajadora para laminados TLD 506 DWT posee los siguientes plazos de garantía contra no conformidades decurrentes de su fabricación, contados a partir de la fecha de la compra: *Garantía legal 90 días + Garantía contractual: 9 meses. Si el equipo presentar alguna no conformidad, busque la Asistencia Técnica Autorizada DWT más cercana ([www.dwt.com.br](http://www.dwt.com.br)). Constatado el defecto de fabricación por la Asistencia Técnica Autorizada, la reparación será efectuada en garantía.*

### **ALQUILADORAS:**

1. Los productos adquiridos por alquiladoras cuentan con garantía única y exclusiva de 90 (noventa) días, contados a partir de la fecha de expedición de la respectiva factura de venta, con exclusión de cualquier otra garantía legal y/o contractual.
2. La garantía ofertada a las alquiladoras cubre exclusivamente las piezas necesarias a la reparación de los productos, cabiendo a estas la ejecución por cuenta propia de las respectivas reparaciones y mantenimientos, sin derecho a cualquier costeo o reembolso por parte de OVD.

### **La garantía ocurrirá siempre en las siguientes condiciones:**

El consumidor deberá presentar, **OBLIGATORIAMENTE**, la factura de compra del producto y el certificado de garantía debidamente llenado y timbrado por la tienda donde fue adquirido.

### **Pérdida del derecho de garantía:**

1. El incumplimiento y no obediencia de una o más de las orientaciones en este manual, invalidará la garantía, así también:
  - En el caso de que el producto haya sido abierto, alterado, ajustado o arreglado por personas no autorizadas por DWT;
  - En el caso de que cualquier pieza, parte o componente del producto se caracterice como no original;
  - En el caso de que ocurra conexión en tensión eléctrica diferente de la mencionada en el producto;
  - Falta de mantenimiento preventivo de la herramienta;
  - Instalación eléctrica y/o extensiones deficientes/inadecuadas;
  - Partes y piezas desgastadas naturalmente.
2. Están excluidos de la garantía, desgaste natural de piezas del producto, uso inadecuado, caídas, impactos, y uso inadecuado del equipo o fuera del propósito para el cual fue proyectado.
3. La garantía no cubre gastos de flete o transporte del equipo hasta la asistencia técnica más próxima, siendo que los costos serán de responsabilidad del consumidor.









Consulte nossa Rede de Assistência Técnica Autorizada  
[www.dwt.com.br](http://www.dwt.com.br)  
 O.V.D. Imp. e Distr. Ltda. • CNPJ: 76.635.689/0001-92  
 Rua João Bettega, 2876 • CEP 81070-900  
 Curitiba - PR - Brasil

**Fabricado na CHINA com controle de qualidade DWT**  
*Fabricado en CHINA con control de calidad DWT*

## CERTIFICADO DE GARANTIA

A Tupia para Laminados TLD 506 DWT possui os seguintes prazos de garantia contra não conformidades decorrentes de sua fabricação, contados a partir da data da compra: Garantia legal: 90 dias + Garantia contratual: 9 meses. Caso o equipamento apresente alguma não conformidade, procure a Assistência Técnica Autorizada DWT mais próxima ([www.dwt.com.br](http://www.dwt.com.br)). Constatado o defeito de fabricação pela Assistência Técnica Autorizada, o conserto será efetuado em garantia.

### LOCADORAS:

1. Os produtos adquiridos por locadoras contam com garantia única e exclusiva de 90 (noventa) dias, contados a partir da data de expedição da respectiva nota fiscal de venda, com exclusão de qualquer outra garantia legal e/ou contratual.

2. A garantia ofertada às locadoras cobre exclusivamente as peças necessárias ao reparo dos produtos, cabendo a estas a execução por conta própria dos respectivos consertos e manutenções, sem direito a qualquer custeio ou reembolso por parte da OVD.

### A garantia ocorrerá sempre nas seguintes condições:

O consumidor deverá apresentar, OBRIGATORIAMENTE, a nota fiscal de compra do produto e o certificado de garantia devidamente preenchido e carimbado pela loja onde foi adquirido.

### Perda do direito de garantia:

- O não cumprimento de uma ou mais hipóteses a seguir invalidará a garantia:
  - Caso o produto tenha sido aberto, alterado, ajustado ou conservado por pessoas não autorizadas pela DWT;
  - Caso qualquer peça, parte ou componente do produto caracterizar-se como não original;
  - Falta de manutenção do equipamento;
  - Caso ocorra a ligação em tensão elétrica diferente da mencionada no produto;
  - Instalação elétrica e/ou extensões deficientes/inadequadas;
  - Partes e peças desgastadas naturalmente.
- Estão excluídos da garantia, além do desgaste natural de partes e peças do produto, quedas, impactos e uso inadequado do produto ou fora do propósito para o qual foi projetado.
- A garantia não cobre despesas de frete ou transporte do produto até a Assistência Técnica Autorizada DWT, sendo os custos de responsabilidade do consumidor.
- Outros acessórios que são vendidos separadamente terão política de garantia conforme descrito em sua embalagem. A garantia do equipamento não engloba tais acessórios.



## CERTIFICADO DE GARANTIA

Modelo:	Nº de série:	Tensão/Tensión: <input type="checkbox"/> 127 V~ <input type="checkbox"/> 220 V~
Cliente:	CPF/CNPJ:	
Endereço/Dirección:		
Cidade/Ciudad:	UF/Provincia:	CEP/Código Postal:
Fone/Teléfono:	E-mail:	
Revendedor:		
Nota fiscal Nº/Factura Nº:	Data da venda/Fecha venta: / /	
Nome do vendedor/Nombre vendedor:	Fone/Teléfono:	
Carimbo da empresa/Sello empresa:		
<p><b>A Garantia Contratual NÃO é válida para LOCADORAS, será concedida EXCLUSIVAMENTE Garantia Legal de 90 dias, conforme Código de Defesa do Consumidor (CDC).</b>  <i>La Garantía Contratual NO es válida para ALQUILADORAS, será concedida EXCLUSIVAMENTE Garantia Legal de 90 días, según el Código de Protección del Consumidor.</i></p>		