

MANUAL DE MONTAGEM

ESTANTE METÁLICA COM GAVETEIROS 49/M

Manual de montaje - Estantería metálica con cajones 49/M

vonder®

Este manual orienta a montagem completa da **ESTANTE METÁLICA COM GAVETEIROS**, e guia passo a passo as fixações e encaixes necessários para o perfeito funcionamento do produto.

Este manual le orienta sobre el montaje completa de la **ESTANERÍA METÁLICA CON CAJONES**, y le proporciona una guía paso a paso las fijaciones y encajes necesarios para el perfecto funcionamiento del producto.

FERRAMENTAS E MATERIAIS

Herramientas y materiales



(Não acompanha o produto/No está incluido)

Check-list

QTD	DESCRIÇÃO/Descripción
01	Kit parafusos 49/M/Kit de tornillos 49/M
02	Chapa lateral grande/Placa lateral grande
02	Chapa lateral pequena/Placa lateral pequeña
15	Perfil 'U'
02	Coluna dianteira/Columna delantera
02	Coluna traseira/Columna trasera
01	Display

MONTAGEM PARTE TRASEIRA

Montaje de la parte trasera

Relação de materiais/Relación de materiales

ITEM	UN	DESCRIÇÃO/Descripción	QTD
A	PC	Coluna traseira/Columna trasera	02
B	PC	Perfil 'U'	08
C	UN	Parafuso lentilha/Tornillo de lentejas	16
D	UN	Porca sextavada/Tuerca hexagonal	16

- 1) Separe as peças necessárias para montagem desta etapa, conforme a lista de material acima.
- 2) Fixe 01 perfil 'U' (B) no primeiro furo das 2 colunas (A), conforme figura ao lado. Não aperte totalmente os parafusos.
- 3) Pulando um furo, fixe os perfis (B) nas colunas (A). Não aperte totalmente os parafusos.
- 4) Coloque o conjunto no esquadro e utilizando duas chaves, aperte totalmente os parafusos.

- 1) Separe las piezas necesarias para montar esta etapa según la lista de materiales anterior.
- 2) Fije 01 perfil en "U" (B) en el primer orificio de las 2 columnas (A), tal como se muestra en la figura de al lado. No apriete del todo los tornillos.
- 3) Saltando un agujero, fije los perfiles (B) a las columnas (A). No apriete completamente los tornillos.
- 4) Coloque el conjunto en el cuadrado y, con dos llaves, apriete completamente los tornillos.

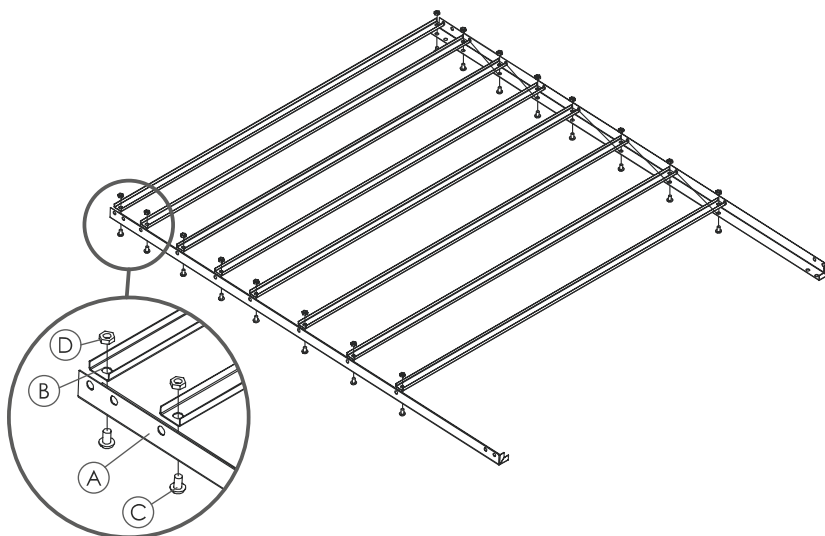

MONTAGEM PARTE DIANTEIRA

Montaje de la parte delantera

Relação de materiais/Relación de materiales

ITEM	UN	DESCRIÇÃO/Descripción	QTD
A	PC	Coluna dianteira/Columna delantera	02
B	PC	Display	01
C	PC	Perfil 'U'	07
D	UN	Parafuso lentilha/Tornillo de lentejas	18
E	UN	Porca sextavada/Tuerca hexagonal	18

- 1) Separe as peças necessárias para montagem desta etapa, conforme a lista de material acima.
- 2) Fixe o display (B) no primeiro furo das 2 colunas (A) conforme figura ao lado. Não aperte totalmente os parafusos.
- 3) Fixe os perfis 'U' (C) nas colunas (A). Não aperte totalmente os parafusos.
- 4) Coloque o conjunto no esquadro e utilizando duas chaves, aperte totalmente os parafusos.

- 1) Separe las piezas necesarias para montar esta etapa según la lista de materiales anterior.
- 2) Fije la pantalla (B) en el primer orificio de las 2 columnas (A) como se muestra en la figura de al lado. No apriete los tornillos del todo.
- 3) Fije los perfiles en "U" (C) a las columnas (A). No apriete los tornillos del todo.
- 4) Coloque el conjunto en el cuadrado y, con dos llaves, apriete completamente los tornillos.

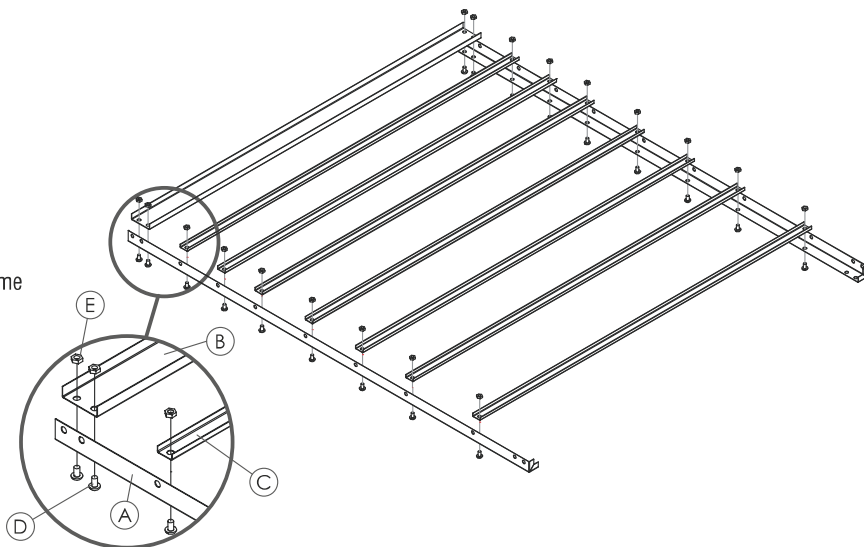

MANUAL DE MONTAGEM ESTANTE METÁLICA COM GAVETEIROS 49/M

Manual de montaje - Estantería metálica con cajones 49/M

vonder®

UNIÃO DAS PARTES

Unión de las partes

Relação de materiais/Relación de materiales

ITEM	UN	DESCRIÇÃO/Descripción	QTD
F	UN	Parte dianteira/Parte delantera	01
G	UN	Parte traseira/Parte trasera	01
H	PC	Chapa lateral grande/Placa lateral grande	02
J	PC	Chapa lateral pequena/Placa lateral pequeña	02
I	UN	Parafuso sextavado/Tornillo hexagonal	16
E	UN	Parafuso sextavado/Tornillo hexagonal	16

- 1) Posicione a parte traseira e a parte dianteira conforme desenho ao lado e utilizando os parafusos (I) e as porcas (E) una a parte traseira e a parte dianteira com as chapas laterais. Observe os detalhes.
- 2) Coloque o conjunto em pé e aperte totalmente os parafusos.

- 1) Coloque la parte trasera y la parte delantera como se muestra en el dibujo y, con los tornillos (I) y las tuercas (E), una la parte trasera y la parte delantera a las placas laterales. Observe los detalles.
- 2) Coloque el conjunto en posición vertical y apriete a fondo los tornillos.

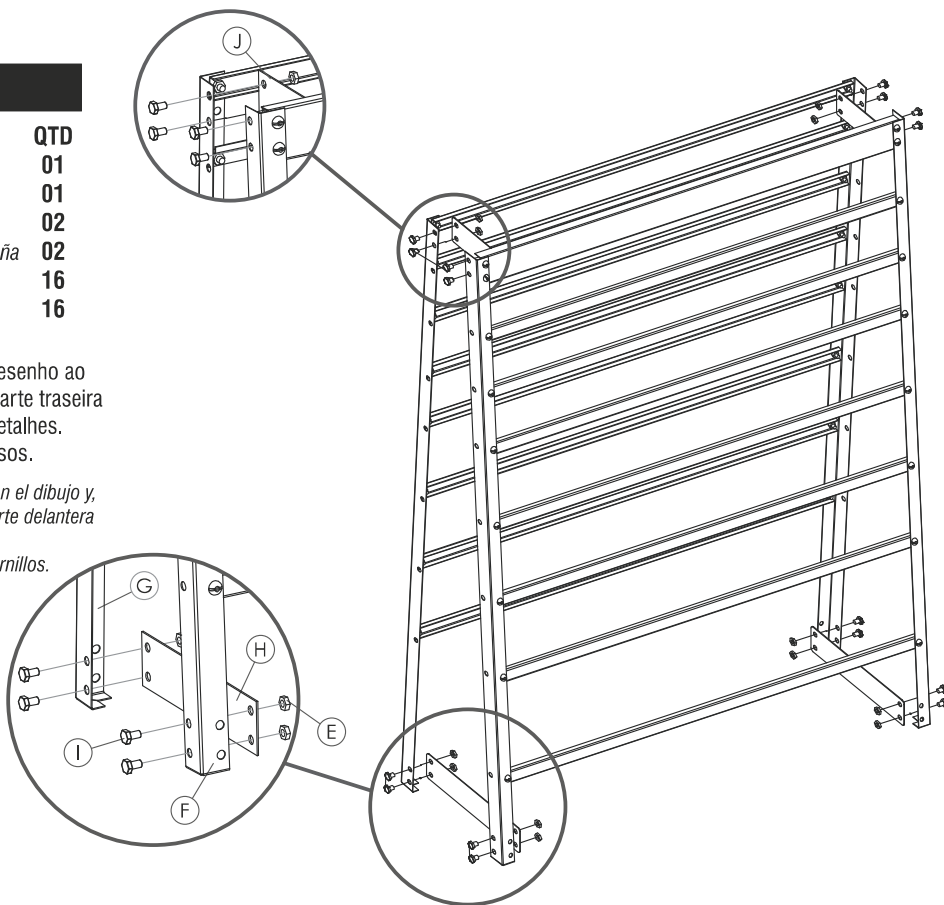

ESTRUTURA COM GAVETAS

Estructura con cajones

As gavetas devem ser posicionadas na estante em linha reta (conforme figuras abaixo).

Los cajones deben colocarse en la estantería en línea recta (como se muestra en las imágenes siguientes).

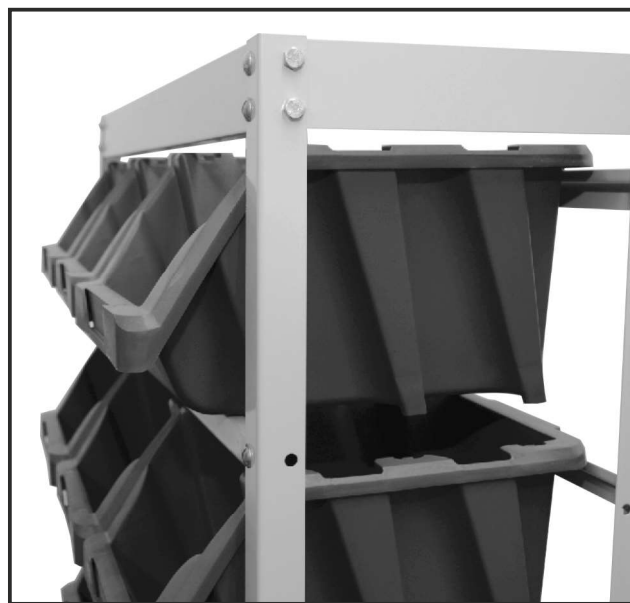
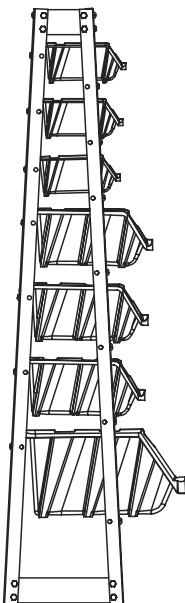
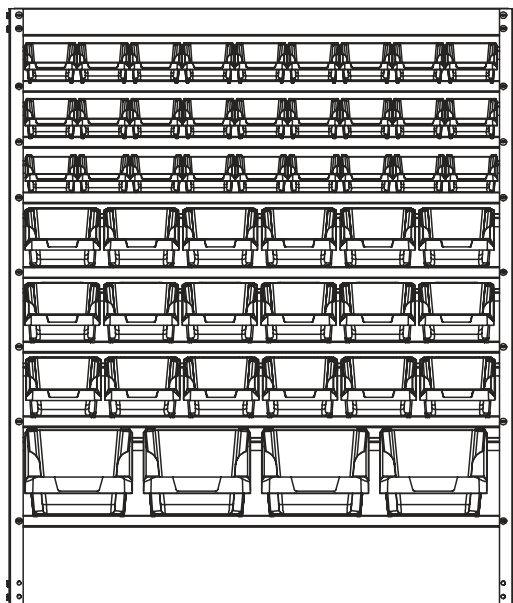

vonder®

www.vonder.com.br

Distr. por: O.V.D. Imp. e Distr. Ltda. • CNPJ: 76.635.689/0001-92

Rua João Bettega, 2876 • CEP 81070-900 • Curitiba - PR

Indústria Brasileira/Industria brasileña