



ATENÇÃO! LEIA TODOS OS AVISOS DE SEGURANÇA E TODAS AS INSTRUÇÕES

Ao utilizar o equipamento, siga as precauções básicas de segurança a fim de evitar acidentes.

Caso esse equipamento apresente alguma não conformidade, entre em contato conosco através do site www.vonder.com.br ou pelo telefone 0800 723 4762 (opção 1).

O revendedor não pode receber a devolução deste equipamento sem autorização prévia da VONDER.

1. AVISOS DE SEGURANÇA

- a. **Mantenha a área de trabalho limpa e iluminada.**
As áreas desorganizadas e escuras são um convite aos acidentes.

3. COMPONENTES

- b. **Não exceda o limite do equipamento**
c. Não utilize a bancada como assento ou andaime, ou seja, não sente ou suba na bancada.
d. Use equipamento de segurança.

2. APLICAÇÕES/DICAS DE USO

Indicada para as mais diversas aplicações. Ideal para ser usada como base de apoio para atividades/serviços e armazenamento de ferramentas, proporcionando um ambiente de trabalho eficiente e organizado.

Capacidade de carga: 500 kgf distribuídos.

Possui um tampo em madeira de 40 mm e prateleira interna, garantindo um melhor aproveitamento de espaço. Esta bancada acompanha portas equipadas com fechadura, o que garante maior segurança para os itens. Além disso, o fechamento é silencioso, devido aos batentes de borracha.

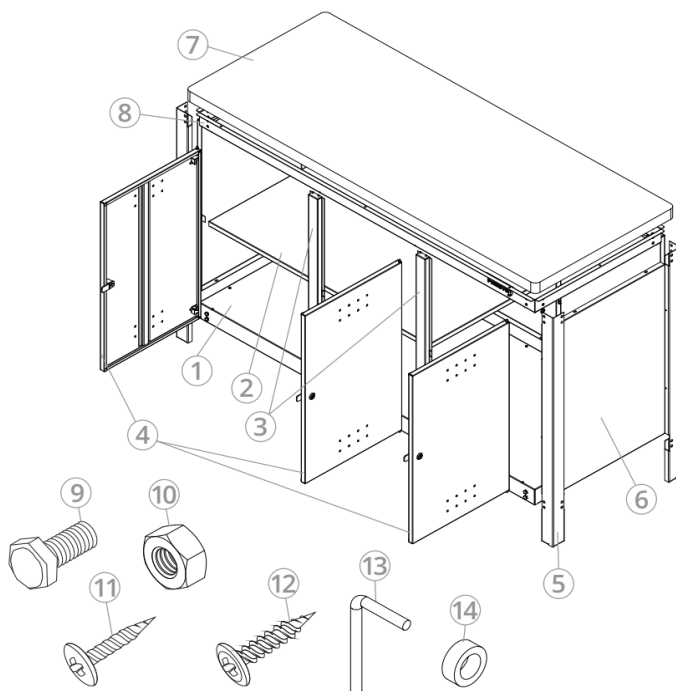

Fig. 1 – Componentes

Nº	DESCRIÇÃO	UNIDADES
1	Bandeja	1
2	Prateleira	1
3	Divisória frontal	2
4	Portas	3
5	Colunas	4
6	Tampos laterais/traseiros	5
7	Tampo superior	1
8	Quadro	1
9	Parafusos sextavados	32
10	Porcas	32
11	Parafuso autoatarraxantes	44
12	Parafuso fixer	8
13	Pinos dobradiça	6
14	Arruelas	6

Tabela 1 – Lista de componentes

4. INSTRUÇÕES DE MONTAGEM

- a. Efetue a montagem das colunas à bandeja e ao quadro utilizando os parafusos e porcas. Deixar o aperto para o final da montagem.

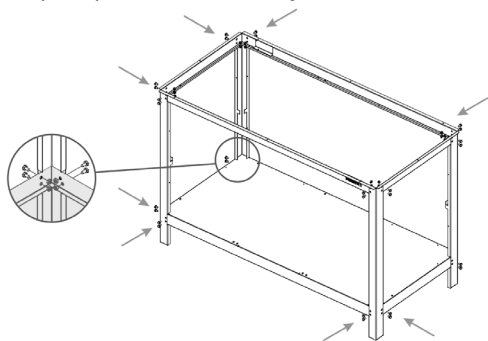

Fig. 2 – Montagem da estrutura

- b. Fixe os tampos laterais/traseiros, conforme figura 3. Atente-se para o lado da montagem, a bandeja possui furações diferentes para as fixações dos acabamentos e portas. Alinhe as furações dos acabamentos às furações das colunas, bandeja e quadro. Fixe-as utilizando os parafusos autoatarraxantes.

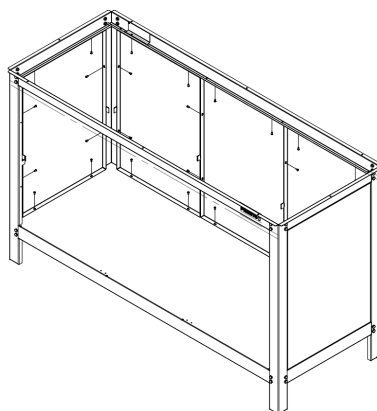

Fig. 3 – Instalação dos tampos laterais

- c. Alinhe as furações da divisória frontal na bandeja e no quadro e fixe-as com os parafusos autoatarraxantes, conforme figura 4.

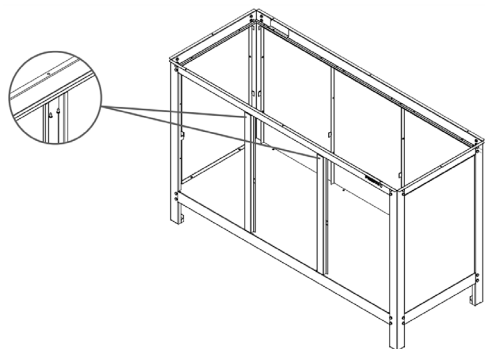

Fig. 4 – Montagem das divisórias frontais

- d. Com o auxílio de um alicate (não acompanha), dobre as abas nas divisórias frontais e nos tampos traseiros e encaixe a prateleira interna, inserindo-a de cima para baixo, conforme figura 5.

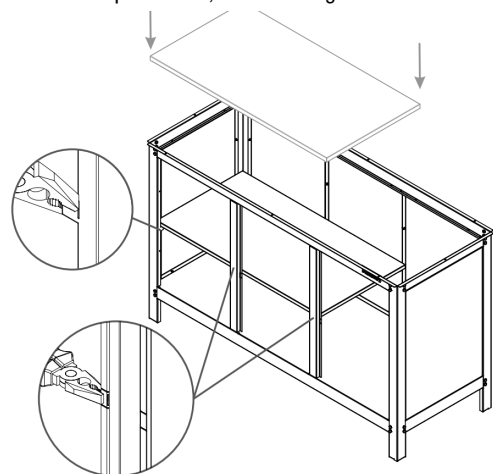

Fig. 5 – Montagem da prateleira interna

- e. Posicione o tampo centralizado no quadro e com o auxílio de uma chave philips (não acompanha), fixe-o com os parafusos fixer nas devidas furações no quadro.

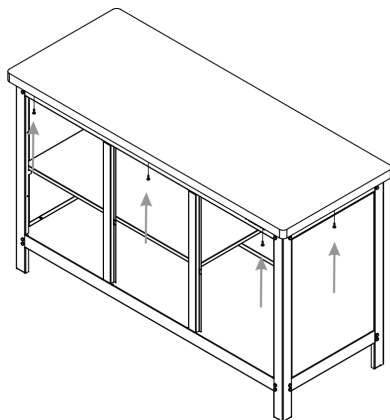

Fig. 6 – Montagem do tampo superior

- f.1. Para a montagem das portas, encaixe o pino dobradiça no suporte da porta, empurrando até o final, sem esquecer de inserir a arruela entre a porta e a base.

- f.2. Dobre as abas para a fixação dos pinos dobradiça, conforme itens 2 e 3 na figura 7.

NOTA: A prateleira deve ficar encostada na parte traseira, deixando uma folga na frente para passagem da lingueta do fechamento da porta.

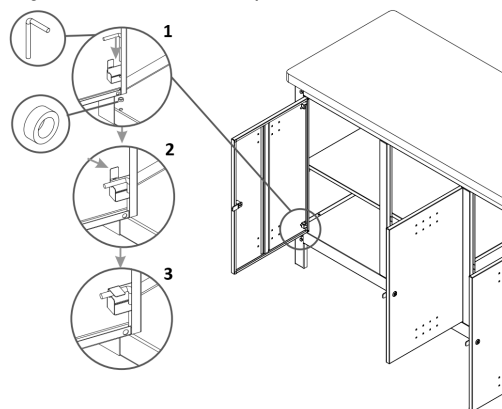

Fig. 7 – Montagem das portas



¡ATENCIÓN!
LEA TODAS LAS ADVERTENCIAS E INSTRUCCIONES DE SEGURIDAD.

Al utilizar el equipo, siga las precauciones básicas de seguridad para evitar accidentes.

En caso de que este equipo presente alguna no conformidad, por favor contáctenos: www.vonder.com.br

El revendedor no puede recibir la devolución de este equipo sin autorización previa de VONDER.

1. AVISOS DE SEGURIDAD

- a. **Mantenga el área de trabajo limpia y iluminada.**
 Las áreas desorganizadas y oscuras son una invitación a los accidentes.
- b. **No exceda el límite del equipo.**

3. COMPONENTES

- c. *No utilice el banco como asiento o andamio, o sea, no se siente o suba en el banco.*
- d. *Use equipo de seguridad.*

2. APLICACIONES/RECOMENDACIONES DE USO

Indicado para las más diversas aplicaciones. Ideal para ser usado como base de apoyo para actividades/servicios y almacenamiento de herramientas, proporcionando un ambiente de trabajo eficiente y organizado.

Capacidad de carga: 500 kg distribuidos.

Posee una cubierta de madera de 40 mm y repisa interna, garantizando un mejor aprovechamiento de espacio. Este banco acompaña puertas equipadas con cerradura, lo que garantiza mayor seguridad para los ítems. Además de esto, el cierre es silencioso, debido a los batientes de goma.

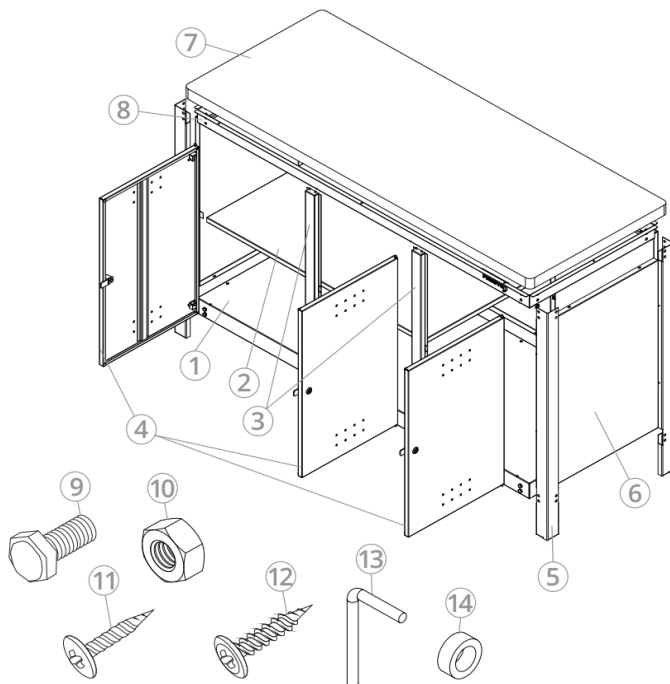

Fig. 1 – Componentes

Nº	DESCRIPCIÓN	UNIDADES
1	Bandeja	1
2	Repisa	1
3	Divisoria frontal	2
4	Puertas	3
5	Columnas	4
6	Cubiertas laterales/traseras	5
7	Cubierta superior	1
8	Cuadro	1
9	Pernos hexagonales	32
10	Tuercas	32
11	Tornillo autorroscantes	44
12	Tornillo fixer	8
13	Pasadores bisagra	6
14	Arandelas	6

Tabla 2 – Lista de los componentes

4. INSTRUCCIONES DE MONTAJE

a. Efectúe el montaje de las columnas a la bandeja y al cuadro utilizando los pernos y tuercas. Dejar el apriete para el final del montaje.

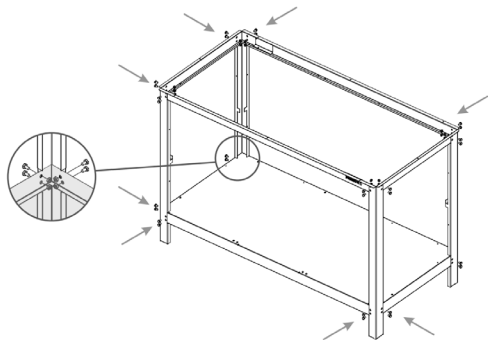

Fig. 2 – Montaje de la estructura

b. Fije las cubiertas laterales/traseras, conforme figura 3. Ponga atención para el lado del montaje, la bandeja posee perforaciones diferentes para las fijaciones de los acabamientos y puertas. Alinee las perforaciones de los acabamientos a las perforaciones de las columnas, bandeja y cuadro. Fíjelas utilizando los tornillos autorroscantes.

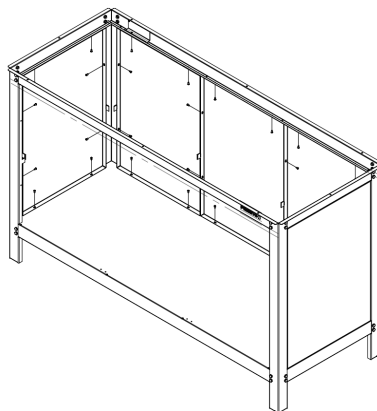

Fig. 3 – Instalación de las coberturas laterales

- c. Alinee las perforaciones de la divisoria frontal en la bandeja y en el cuadro y fijelas con los tornillos autorroscantes, conforme figura 4.

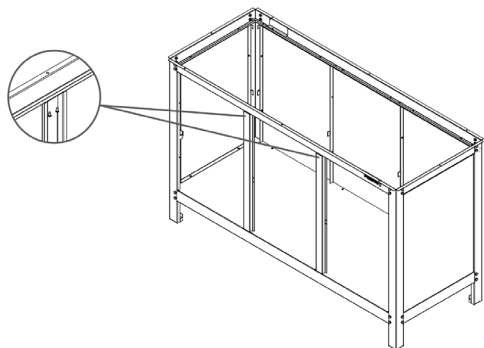

Fig. 4 – Montaje de las divisorias frontales

- d. Con el auxilio de un alicate (no acompaña), doble las aletas en las divisorias frontales y en las coberturas traseras y encaje la repisa interna, insiriéndola de arriba para abajo, conforme figura 5.

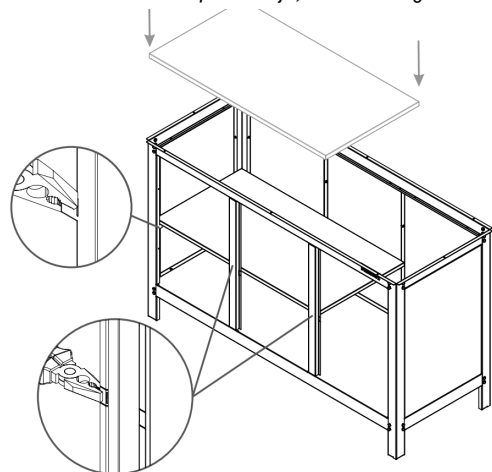

Fig. 5 – Montaje de la repisa interna

- e. Posicione la cobertura centralizada en el cuadro y con el auxilio de un desatornillador Philips (no acompaña), fíjelo con los tornillos fixer en las debidas perforaciones en el cuadro.

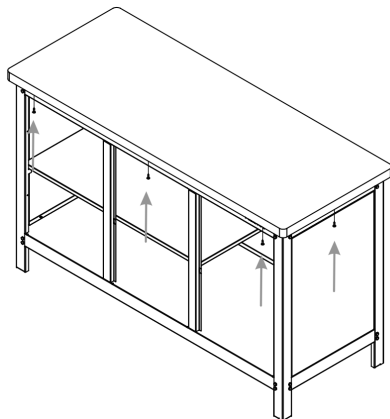

Fig. 6 – Montaje de la cobertura superior

- f.1. Para el montaje de las puertas, encaje el pasador bisagra en el soporte de la puerta, empujando hasta el final, sin olvidar de insertar la arandela entre la puerta y la base.

- f.2. Doble las aletas para la fijación de los pasadores bisagra, conforme ítems 2 y 3 en la figura 7.

NOTA: La repisa debe quedar apoyada en la parte trasera, dejando una huelga adelante para pasaje de la lengüeta del cierre de la puerta.

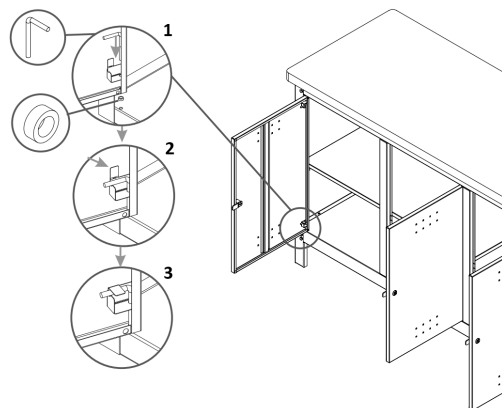

Fig. 7 – Montaje de las puertas

