

Este manual orienta a montagem completa do **Carrinho para ferramentas, desmontável, com 1 gaveta**, e guia passo a passo as fixações e encaixes necessários para o perfeito funcionamento do produto.

Este manual le orienta sobre el montaje completa del **Carro para herramientas, desmontable, con 1 cajón**, y le proporciona una guía paso a paso de las fijaciones y encajes necesarios para el perfecto funcionamiento del producto.

**FERRAMENTAS E MATERIAIS**

Herramientas y materiales

**Você vai precisar.../Necesitarás...**

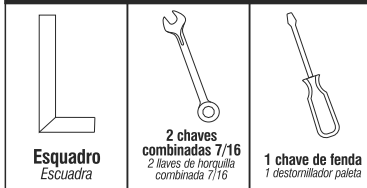

(Não acompanham o produto/No incluido en el producto)

**ESTRUTURA/COMPONENTES**

Estructura/Componentes

Separe todas as peças para conferência de toda a estrutura e componentes antes da montagem.

Separate todas las piezas para comprobar toda la estructura y los componentes antes del montaje.



Figura 1

**Relação de materiais/Relación de materiales**

**ID - QTD DESCRIÇÃO/DESCRIPCIÓN**

- 01 - 01 Bandeja inferior
- 02 - 04 Coluna/Columna
- 03 - 01 Bandeja intermediária/Bandeja intermedia
- 04 - 01 Bandeja superior
- 05 - 01 Cabo/Mango
- 06 - 01 Gaveta/Cajón

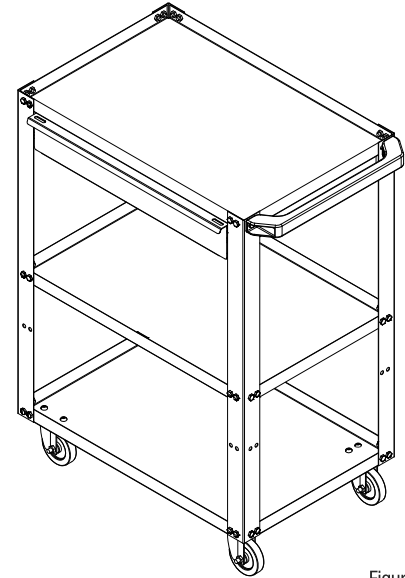
**Relação de componentes/Relación de componentes**

**ID - QTD DESCRIÇÃO/DESCRIPCIÓN**

- 07 - 46 Parafuso sextavado/Tornillo hexagonal
- 08 - 16 Parafuso lenticilha (1/4 x 3/8)/Tornillo lenteja (1/4 x 3/8)
- 09 - 46 Porca sextavada/Tuerca hexagonal
- 10 - 16 Porca sextavada autotravante/Tuerca hexagonal autoblocante
- 11 - 02 Rodízio de placa fixo/Rueda con placa fija
- 12 - 02 Rodízio de placa giratório/Rueda con placa giratoria
- 13 - 01 Corrediça direita/Guía derecha
- 14 - 01 Corrediça esquerda/Guía izquierda
- 15 - 02 Parafuso lenticilha (1/4 x 1/2)/Tornillo lenteja (1/4 x 1/2)



Figura 2



# vonder®

Cód.: 61.60.002.020

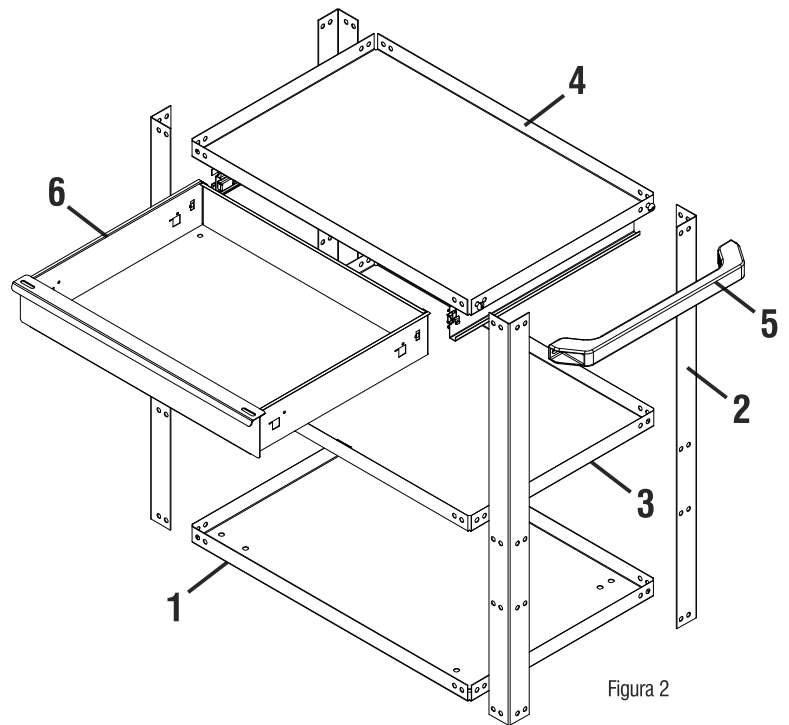
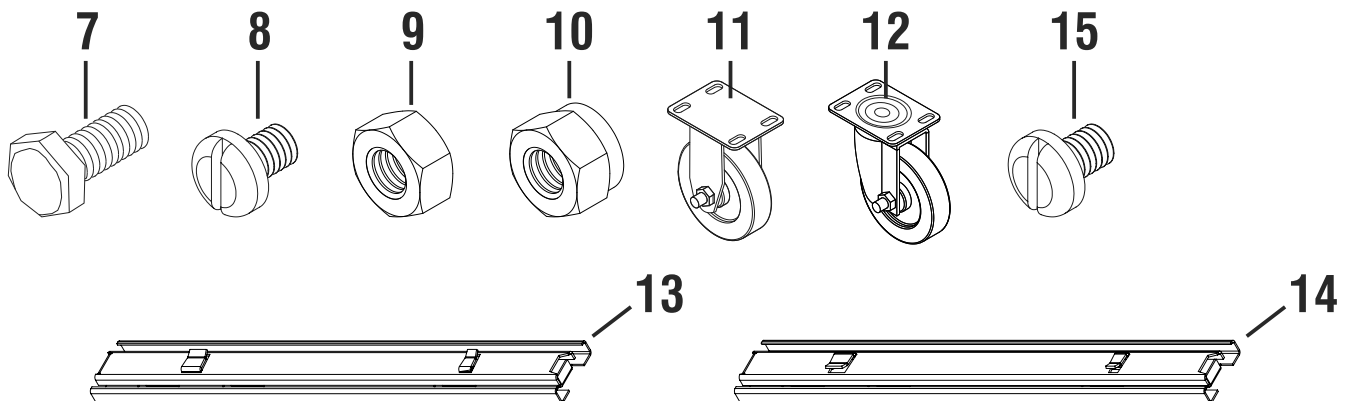
O Carro para ferramentas VD 2020 possui o seguinte prazo de garantia contra não conformidades decorrentes de sua fabricação, contados a partir da data da compra: **Garantia Legal: 90 dias.** Caso apresente alguma não conformidade entre em contato com a VONDER pelo site [www.vonder.com.br](http://www.vonder.com.br) ou telefone 0800 723 4762 (opção 1)

El Carro para herramientas VD 2020 tiene el siguiente plazo de garantía contra no conformidades derivadas de su fabricación, contados a partir de la fecha de compra: **Garantía legal: 90 días.** Si presenta alguna no conformidad, comuníquese con VONDER a través del sitio web [www.vonder.com.br](http://www.vonder.com.br)

[www.vonder.com.br](http://www.vonder.com.br)  
O.V.D. Imp. e Distr. Ltda. • CNPJ: 76.635.689/0001-92  
Rua João Bettega, 2876 • CEP 81070-900 • Curitiba - PR • Brasil  
Indústria Brasileira/Industria Brasileira

## PASSO A PASSO

Paso a paso

Inicie a montagem pela bandeja inferior (1) posicionando as 4 colunas (2) nos quatro cantos da bandeja (Figura 3), coloque todos os parafusos com a mão, sem o aperto final. Repita o processo para as outras bandejas.

Inicie el montaje por la bandeja inferior (1) colocando las 4 columnas (2) en las cuatro esquinas de la bandeja (Figura 3), coloque todos los tornillos a mano, sin el apriete final. Repita el proceso para las otras bandejas.



Figura 3

Figura 3.1

**ATENÇÃO:** O cabo deve ser fixado na mesma furação da fixação da bandeja superior (figura 3.1). Utilizar parafuso lenticilha 1/4x1/2.

**¡ATENCIÓN!** El mango debe fijarse en el mismo agujero de la fijación de la bandeja superior (figura 3.1). Utilizar tornillo lenticilla 1/4x1/2.

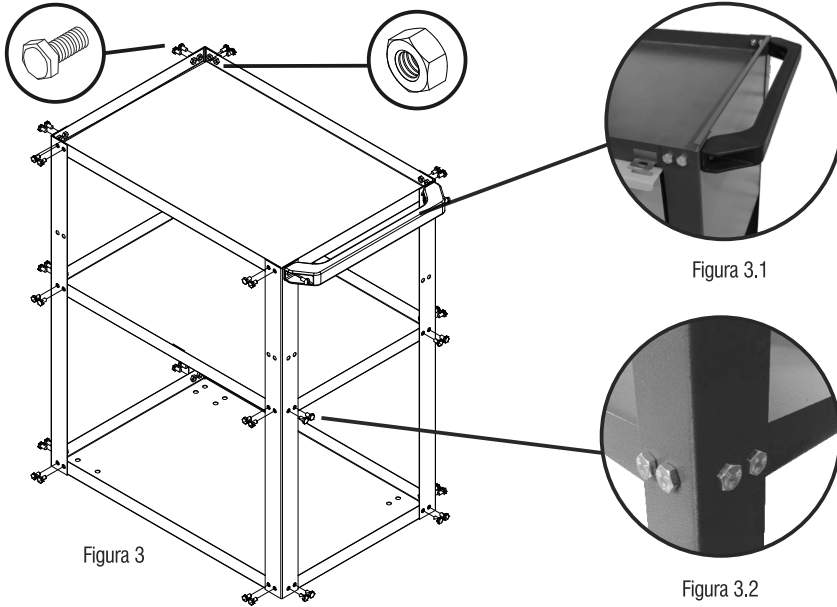
Após a fixação de todas as bandejas, com o auxílio das duas chaves 7/16 e o esquadro, aperte todos os parafusos (Figura 3.2).

Después de fijar todas las bandejas, con la ayuda de las dos llaves de 7/16 y la escuadra, apriete todos los tornillos (Figura 3.2).



Figura 3.2

## MONTAGEM GAVETA

Montaje del cajón

**Passo 1** - Corrediças devem ser desmontadas antes de realizar a montagem (abrir toda a corrediça e deslocar o pino plástico para que solte as partes).

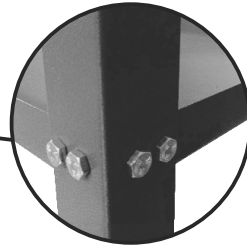
**Paso 1** - Las guías deben desmontarse antes del montaje (abra toda la guía y mueva el pasador de plástico para liberar las piezas).



Figura 4

Dobrar manualmente o encosto da corrediça

Plegado manual del respaldo de la corredera

## MONTAGEM DOS RODÍZIOS

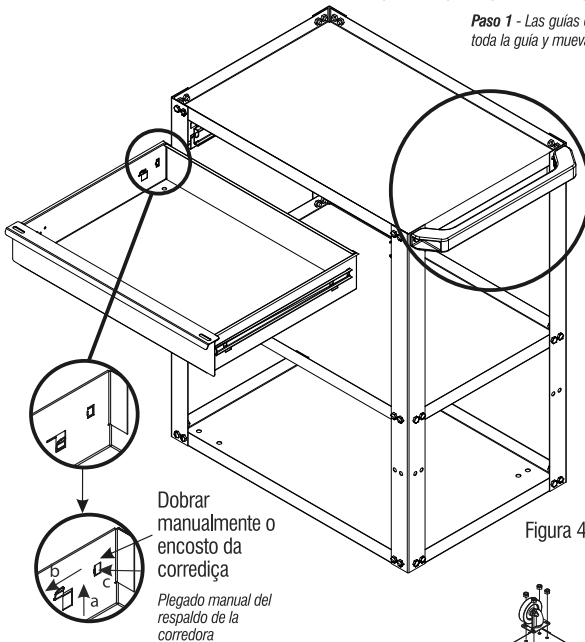
Montaje de las ruedas



Figura 5

Vire o carrinho para ferramentas para fixar os rodízios (Figura 5). Use a chave de fenda e a chave 7/16 para o aperto final.

Gire el carro de herramientas para fijar las ruedas (Figura 5). Utilice el destornillador y la llave de 7/16 para el apriete final.

**ATENÇÃO!** O rodízio giratório (12) deve ser fixado no mesmo lado do cabo (5) para melhor movimentação.

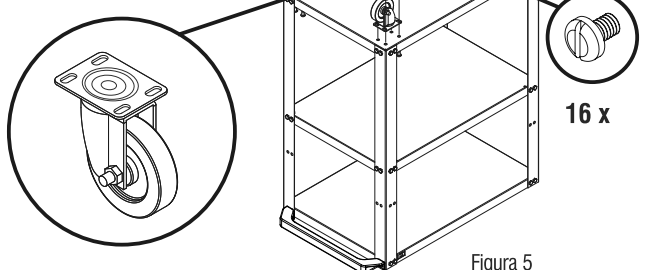
**¡ATENCIÓN!** La rueda giratoria (12) debe fijarse en el mismo lado que el mango (5) para un mejor movimiento.

**Passo 2** - Posicionar o engate traseiro da corrediça no rasgo traseiro do suporte soldado na bandeja superior (Figura 4.1 e 4.2), deslizando até o engate dianteiro encaixe no rasgo dianteiro (Figura 4.3 e 4.4), impedindo a mesma de mover-se para cima.

**Paso 2** - Colocar el enganche trasero de la guía en la ranura trasera del soporte soldado a la bandeja superior (figura 4.1 y 4.2), deslizando hasta el enganche delantero encaja en la ranura delantera (figura 4.3 e 4.4), impidiendo que se mueva para arriba.

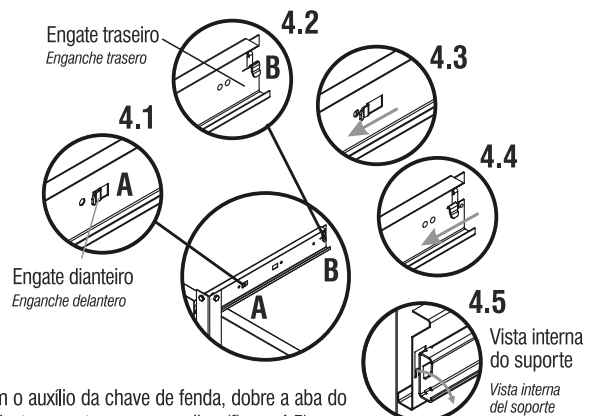

**Passo 3** - Com o auxílio da chave de fenda, dobre a aba do suporte para dentro para travar a corrediça (figura 4.5).

**Paso 3** - Con un destornillador paleta, doble la solapa de soporte hacia dentro para bloquear la guía (figura 4.5).

Gaveta montada

Montaje del cajón

