

vonder®

PISTOLA ELÉTRICA PARA PINTURA

*Pistola de pintura
eléctrica*



MODELO

PEV 750

Imagens Ilustrativas//imágenes Ilustrativas



Leia antes de usar e guarde este manual para futuras consultas.
Lea antes de usar y guarde este manual para futuras consultas.

Símbolos e seus significados

Símbolos	Nome	Explicação
	Atenção!	Alerta de segurança (riscos de acidentes) e atenção durante o uso.
	Consulte o manual de instruções	Leia o manual de operações/instruções antes de utilizar o equipamento.
	Utilize EPI (Equipamento de Proteção Individual)	Utilize Equipamento de Proteção Individual (EPI) adequado para cada tipo de trabalho.
	Descarte seletivo	Faça o descarte das embalagens adequadamente, conforme legislação vigente da sua cidade, evitando contaminação de rios, córregos e esgotos.
	Equipamento classe II	Identifica equipamentos que atendam aos requisitos de segurança especificados para equipamentos de classe II de acordo com a norma IEC 61140.
	Risco de choque elétrico	Cuidado ao manusear, sob risco de choque elétrico.
	Instruções de ligação elétrica	Siga as instruções para a correta instalação do equipamento.

Tabela 1 – Símbolos e seus significados

ORIENTAÇÕES GERAIS



ATENÇÃO! LEIA TODOS OS AVISOS DE SEGURANÇA E TODAS AS INSTRUÇÕES

Esse manual contém detalhes de instalação, operação e manutenção do equipamento. Não utilize o equipamento sem antes ler o manual de instruções e proceda conforme as orientações.

Ao utilizar o equipamento, siga as precauções básicas de segurança a fim de evitar acidentes.

Caso esse equipamento apresente alguma não conformidade, encaminhe-o para a Assistência Técnica Autorizada VONDER mais próxima ou entre em contato conosco através do site www.vonder.com.br ou pelo telefone 0800 723 4762.

O revendedor não pode receber a devolução deste equipamento sem autorização prévia da VONDER.

Guarde o manual para uma consulta posterior ou para repassar as informações a outras pessoas que venham a operar o equipamento.

1. AVISOS DE SEGURANÇA

Os termos “**ferramenta, equipamento, máquina ou aparelho**” utilizados neste manual referem-se a equipamentos operados com eletricidade (cordão elétrico).

1.1. Área de trabalho

- Mantenha a área de trabalho limpa e iluminada.** As áreas desorganizadas e escuras são um convite a acidentes.
- Não opere ferramentas em atmosferas explosivas, como na presença de líquidos inflamáveis, gases ou poeira.** As ferramentas elétricas criam faíscas que podem inflamar poeira ou vapores.
- Mantenha crianças e visitantes afastados ao operar a ferramenta.** As distrações podem fazer você perder o controle da ferramenta.

1.2. Segurança pessoal

- a. **Fique atento, olhe o que você está fazendo e use o bom senso ao operar uma ferramenta. Não use a ferramenta quando você estiver cansado ou sob a influência de drogas, álcool ou de medicamentos.** Um momento de desatenção enquanto opera uma ferramenta pode resultar em grave ferimento pessoal.
- b. **Use equipamento de segurança.** Equipamentos de segurança, tais como: óculos de proteção fechados nas laterais, máscara de proteção (adequada ao produto que está sendo utilizado), luvas (adequadas ao produto que está sendo utilizado), sapatos de segurança antiderrapantes, roupas de proteção (adequadas à operação que será realizada), capacete de segurança, protetor auricular, pescoço coberto, utilizados em condições apropriadas, reduzirão os riscos de ferimentos pessoais.
- c. **Evite a partida não intencional. Assegure que o interruptor está na posição “desligado” antes de conectar o plugue na tomada.** Carregar a ferramenta com seu dedo no interruptor ou conectá-la com o interruptor na posição “ligado” são convites a acidentes.
- d. **Não force além do limite da ferramenta.** Mantenha o apoio e o equilíbrio adequados toda vez que utilizá-la. Isto permite melhor controle da ferramenta em situações inesperadas.

1.3. Segurança elétrica

- a. **Os plugues da ferramenta devem ser compatíveis com as tomadas. Nunca modifique o plugue. Não use nenhum plugue adaptador com as ferramentas aterradas.** Os plugues sem modificações aliados a utilização de tomadas compatíveis reduzem o risco de choque elétrico.
- b. **Evite o contato do corpo com superfícies ligadas à terra ou aterradas, tais como as tubulações, radiadores, fornos e refrigeradores.** Há um aumento no risco de choque elétrico se seu corpo estiver ligado à terra ou aterramento.

- c. **Não exponha a ferramenta à chuva ou condições úmidas.** A entrada de água na ferramenta elétrica aumenta o risco de choque elétrico.
- d. **Não puxe, não torça o cabo de alimentação. Nunca use o cordão de alimentação para transportar, puxar ou desconectar a ferramenta da tomada. Mantenha o cabo elétrico longe do calor, óleo, bordas afiadas ou das partes em movimento.** Os cabos danificados ou emaranhados aumentam o risco de choque elétrico.
- e. **Ao operar uma ferramenta ao ar livre, use um cabo de extensão apropriado para o uso ao ar livre.** O uso de um cabo apropriado para uso ao ar livre reduz o risco de choque elétrico. Extensões podem ser perigosas. Se uma extensão for usada, a mesma deve ser adequada para o uso externo e a conexão deve ser mantida seca e fora do chão. Recomenda-se que isso seja realizado por meio de uma bobina que mantenha a tomada ao menos 60 mm acima do chão. Para o uso de extensões, as bitolas dos cordões elétricos aumentam de acordo com o comprimento. Siga a tabela abaixo:

127 V~		220 V~	
Bitola	Comprimento máximo	Bitola	Comprimento máximo
2,5 mm ²	15 m	1,5 mm ²	15 m
4 mm ²	30 m	2,5 mm ²	30 m

Tabela 2 – Bitola do cordão elétrico da extensão



ATENÇÃO! Não é recomendado o uso de extensões com comprimento acima de 30 m. A distância entre a tomada e o quadro de distribuição deve ser somada ao comprimento do cabo. O uso de extensão elétrica diferente da recomendada acarretará em perda de desempenho, mau funcionamento e/ou danos ao seu equipamento, que não serão cobertos pela garantia.

- f. **Se a operação da ferramenta em um local seguro não for possível, use alimentação protegida por um dispositivo de corrente residual (RCD).** O uso de um RCD reduz o risco de choque elétrico.

NOTA: O dispositivo de corrente residual (RCD) pode ser um interruptor do circuito de falha à terra ou disjuntor de fuga de corrente. O uso de extensão elétrica diferente da recomendada acarretará em perda de desempenho, mau funcionamento, danos ao seu equipamento e/ou choque elétrico. Estes danos NÃO são cobertos pela garantia.

1.4. Uso e cuidado com a ferramenta

- a. **Não force a ferramenta. Use o equipamento correto para cada aplicação**, de acordo com a função e a capacidade para as quais foi projetado.
- b. **Não use a ferramenta se o interruptor não ligar e desligar.** Qualquer ferramenta que não pode ser controlada com o interruptor é perigosa e deve ser reparada.
- c. **Desconecte o plugue da tomada antes de fazer qualquer tipo de ajuste, mudança de acessórios ou armazenamento da ferramenta.** Tais medidas de segurança preventivas reduzem o risco de ligar a ferramenta acidentalmente.
- d. **Guarde as ferramentas elétricas fora do alcance de crianças e não permita que pessoas não familiarizadas com a ferramenta ou com estas instruções a operem.** As ferramentas são perigosas nas mãos de usuários não treinados.
- e. **Faça a manutenção da ferramenta. Se danificada, a ferramenta deve ser reparada antes do uso.** Muitos acidentes são causados pela inadequada manutenção das ferramentas.
- f. **Use a ferramenta, acessórios, suas partes, etc, de acordo com as instruções e da maneira designada para o tipo particular da ferramenta, levando em consideração as condições e o trabalho a ser desempenhado.** O uso da ferramenta em operações diferentes das designadas pode resultar em situações de risco.

1.5. Reparos

- a. **Tenha sua ferramenta reparada por um agente qualificado que usa somente peças originais.** Isso contribui para que a segurança da ferramenta seja mantida.

1.6. Indicação de segurança específica

Nunca utilize a Pistola Elétrica para Pintura para pulverizar substâncias inflamáveis.

2. INSTRUÇÕES ESPECÍFICAS DO PRODUTO

Os equipamentos VONDER são projetados para os trabalhos especificados nesse manual, com acessórios originais. Antes de cada uso, examine cuidadosamente o equipamento, verificando se ele apresenta alguma anomalia de funcionamento.

Observe também que a tensão da rede elétrica deve coincidir com a tensão especificada na ferramenta. Exemplo: uma ferramenta 127 V~ deve ser ligada somente em uma tomada de 127 V~.

2.1. Aplicações/dicas de uso

Indicada para aplicações profissionais e domésticas de tintas sem pigmentos metálicos, como tintas automotivas, látex, vernizes, esmalte à base sintética e à base de água. Ideal para pintura de portas, portões, janelas, cadeiras, banquetas, brinquedos, artesanatos, entre outros. Aceita líquidos com viscosidade inferior a 120 DIN/S (acompanha medidor de viscosidade). Modo de utilização do medidor: deve-se tampar o furo inferior do medidor, encher o medidor com a tinta que será utilizada, liberar a saída da tinta pelo furo inferior e marcar o tempo. A tinta deve escorrer totalmente em 60 segundos ou menos. Caso exceda o tempo previsto, significa que a tinta é mais espessa do que 120 DIN/S, o que acarretará no travamento e queima da pistola.

O equipamento deve ser utilizado somente com acessórios compatíveis.

2.2. Destaques/diferenciais

Possui corpo e caneca em plástico, que proporcionam maior leveza à pistola e menor fadiga ao operador. Seus principais benefícios são a mobilidade e a praticidade, pois dispensa o uso de compressores, reguladores, mangueiras extensas, entre outros acessórios ou equipamentos complementares. Possui jato com 3 opções de ajuste (vertical, horizontal e circular), chave de ajuste do volume de tinta e sistema HVLP (alto volume e baixa pressão), proporcionando maior rendimento e menor desperdício de tinta. Devido a forma construtiva deste modelo, em que o motor é separado da pistola, consegue-se maior mobilidade, proporcionando, principalmente, menor fadiga ao operador. Conta ainda com a parte frontal destacável que facilita a limpeza e intercambiável entre os modelos da linha PEV.

2.3. Características técnicas

PISTOLA ELÉTRICA PARA PINTURA PEV 750 VONDER		
Código	62.20.750.127	62.20.750.220
Potência	829 W	625 W
Tensão	127 V~	220 V~
Frequência	50 Hz/60 Hz	
Vazão	800 ml/min	
Capacidade do reservatório de tinta	800 ml	
Classe de isolamento	II □	
Diâmetro dos bicos	1,8 mm e 2,6 mm	
Comprimento da mangueira	3 m	
Comprimento do cordão elétrico	1,8 m	
Ajuste do jato de tinta	3 Tipos (vertical, horizontal e circular)	
Tipo	HVLP (Alto volume e baixa pressão)	
Massa aproximada	4,3 kg	

Tabela 3 – Características técnicas

2.4. Componentes

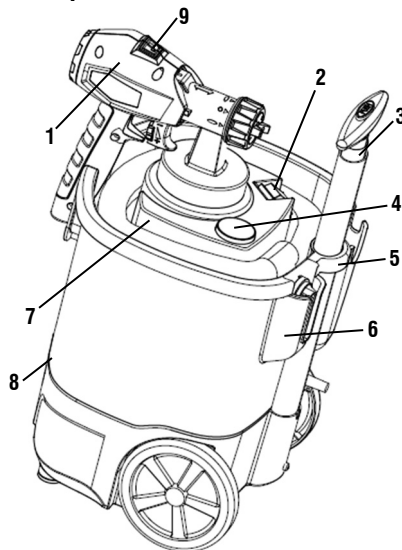

Fig. 1 – Componentes

1. Pistola de pintura
2. Botão liga/desliga
3. Alça
4. Saída de ar
5. Espaço para o cabo elétrico
6. Espaço para o bico
7. Mangueira
8. Filtro
9. Botão de desbloqueio da parte frontal da pistola

2.5. Operação

2.5.1. Materiais permitidos

Os materiais permitidos para uso na Pistola Elétrica para Pintura são: tintas automotivas, tintas látex, vernizes, esmalte a base sintética e a base de água.

2.5.2. Materiais não permitidos

Os materiais não permitidos para uso na pistola de pintura elétrica são: tintas com pigmentos metálicos, ácidos, materiais com ponto de ignição abaixo de 21°C e produtos com viscosidade superior a 120 DIN/S. Não utilize líquidos inflamáveis puros ou sem diluir como: querosene, gasolina e ou solventes.

2.5.3. Medidor de viscosidade

Para utilizar a Pistola Elétrica para Pintura PEV 750 VONDER, a viscosidade dos materiais permitidos deve ser inferior a 120 DIN/S.

COMO UTILIZAR O MEDIDOR DE VISCOSIDADE:



Fig. 2 – Medidor de viscosidade

Caso exceda os 60 segundos previstos, significa que o líquido é mais espesso do que 120 DIN/S, o que acarretará no travamento e queima da pistola caso seja utilizado.

2.5.4. Conexão da mangueira

Para iniciar os trabalhos com a pistola de pintura, primeiro conecte a mangueira à máquina. Após conectar a mangueira na máquina, conecte a mangueira na pistola, conforme mostra a Fig. 3.



Fig. 3 – Conexão da mangueira

2.5.5. Ajuste do jato de tinta



ATENÇÃO: Nunca pressione o gatilho da pistola enquanto ajusta a direção do jato de tinta. Sujeito a danos irreversíveis ao equipamento.

A Pistola Elétrica para Pintura PEV 750 VONDER possibilita o ajuste do jato de tinta em sentido vertical, horizontal e circular. O posicionamento deve ser sempre a cada 90°. Para realizar o ajuste, gire o bico da pistola, conforme mostra a Fig. 4.

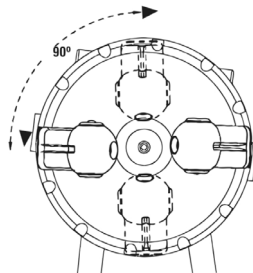

Fig. 4 – Bico da pistola

O jato de tinta pode ser ajustado de três maneiras diferentes: Jato de tinta horizontal, vertical e circular (Fig. 5).

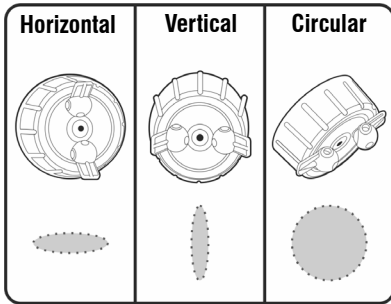

Fig. 5 – Ajustes do jato de tinta

2.5.6. Ajuste do volume de tinta

A Pistola Elétrica para Pintura PEV 750 VONDER possui um regulador que permite ajustar o volume de tinta para pulverização, conforme Fig. 6.

+ Ajustando o botão para cima (posição +), maior volume de material;

- Ajustando o botão para baixo (posição -), menor volume de material;

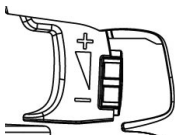

Fig. 6 – Ajuste do volume de tinta

2.5.7. Trabalho de pintura/pulverização

Para realizar um trabalho de maneira correta com a pistola de pintura elétrica, siga os seguintes passos:

- Após diluir a tinta ou material a ser pulverizado, como menciona o tópico 2.5.3 deste manual (sempre respeitando as orientações do fabricante da tinta), coloque a tinta no reservatório (caneca);

Para um melhor aproveitamento da tinta no reservatório de pintura (caneca), utilize as seguintes posições para o tubo pescador:

- Para pinturas localizadas abaixo da linha da pistola posicione o tubo pescador voltado para frente, conforme item A da figura 7;
- Para pinturas localizadas acima da linha da pistola posicione o tubo pescador voltado para trás, conforme item B da figura 7;

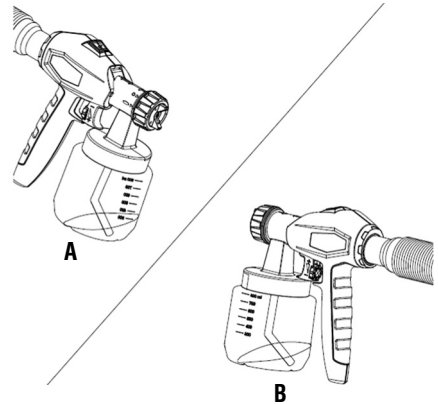

Fig. 7 – Posicionamento do tubo pescador

- Coloque a tinta no reservatório respeitando o limite máximo;
- Rosqueie o reservatório de tinta no corpo da pistola;
- Antes de iniciar a pintura, o recomendável é utilizar um material semelhante para teste;
- Certifique-se que a superfície onde será aplicada a tinta esteja limpa, isenta de poeira e umidade;
- Pressione o gatilho da pistola. A pistola tem dois estágios de funcionamento. No primeiro estágio a turbina irá iniciar. E pressionando mais o gatilho, a tinta será transportada e pulverizada;

- Ajuste o jato de tinta de acordo com o item 2.5.5 deste manual;
- Ajuste o volume de material de acordo com o item 2.5.6 deste manual;
- Pulverize a superfície a uma distância de 25 cm a 30 cm do objeto a ser pintado de acordo com a Fig. 8;
- Movimento a pistola de pintura para cima e para baixo, sempre mantendo-a perpendicular à superfície que está sendo pintada, conforme mostra a Fig. 8 (Fig. 8A: Correto e Fig. 8B: Incorreto).

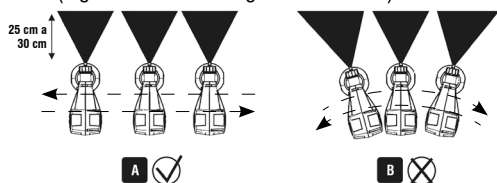

Fig. 8 – Distância ideal para uma boa pintura

2.5.8. Dicas para boa pintura

Para realizar um trabalho de maneira correta com a pistola de pintura elétrica, siga os seguintes passos:

- Sempre faça um teste de pintura em um material similar ao que se deseja pintar;
- O resultado da pintura depende da preparação da superfície a ser pintada. A mesma deve estar limpa, livre de poeiras e outros contaminantes e sem umidade;
- Isole todas as superfícies que não devem ser pintadas.

2.6. Limpeza da pistola



ATENÇÃO: Para melhor performance da pistola de pintura elétrica, a cada 4 horas de trabalho limpe a pistola conforme os passos descritos abaixo.

Para evitar acidentes, sempre desligue o equipamento antes de limpar ou realizar uma manutenção. Para a conservação, recomenda-se uma manutenção rotineira, que inclui remoção da sujeira superficial com um pano, mas sem permitir que entre líquido no equipamento.

- Remova o reservatório de tinta da pistola, lave-o e descarte as sobras do material utilizado;
- No caso de tintas a base de água, coloque um pouco de água no reservatório de tinta e monte-o na pistola. Ligue a pistola e pulverize até que a névoa da pintura perca a coloração. Para tintas dissolvidas em solventes, utilize um solvente para realizar o processo;
- Novamente certifique-se que a pistola esteja desligada e com o plugue fora da tomada;
- Retire o tubo pescador e com o auxílio de uma escova (não acompanha a pistola) remova os restos do material utilizado. Quando o material utilizado for a base de água, para auxiliar na remoção, utilize água e sabão. Quando o material utilizado for à base de solvente, utilize solvente;
- Desrosqueie a porca da capa e limpe o bico, capa de ar e o direcionador do leque;
- Para remontar a capa de ar deve-se encaixar a chaveta de posicionamento no seu encaixe, conforme Fig. 9. Remonte os demais componentes;

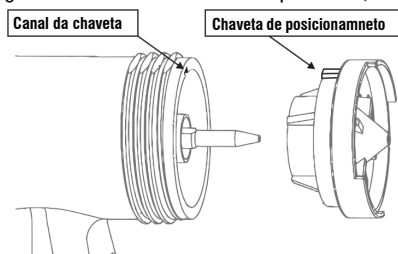

Fig. 9 – Montagem da capa de ar

Para facilitar a limpeza, é possível remover a parte frontal da pistola.

Para soltar, pressione o botão de desbloqueio da parte frontal conforme Fig. 10.

Para colocar novamente basta encaixar a parte frontal na pistola.

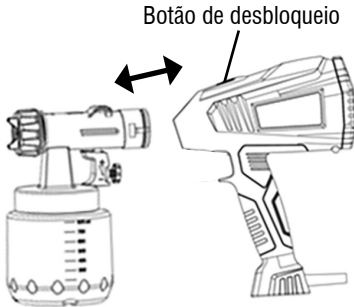

Fig. 10 – Botão de desbloqueio

- Limpe a parte externa da pistola com um pano umedecido com água ou solvente (dependendo do tipo de tinta que foi utilizada).



ATENÇÃO:

- Nunca utilize peças metálicas para efetuar a limpeza do bico, capa de ar e bico direcionador da pistola, sob risco de danos irreversíveis ao equipamento;
- Nunca emergir qualquer parte da pistola de pintura elétrica em líquidos. Para limpeza, realize os procedimentos descritos no tópico 2.6 deste manual.
- O usuário deve, frequentemente, verificar as condições do filtro que se encontra na parte frontal da máquina. A boa condição do filtro influencia diretamente no rendimento do equipamento. Para substituí-lo basta retirar a tampa do filtro e logo a seguir o filtro, conforme mostra a Fig. 11.

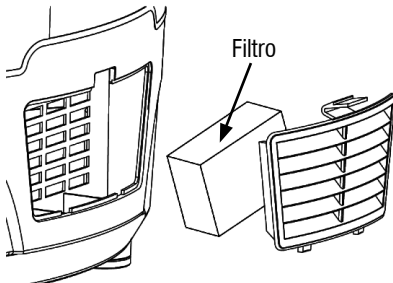

Fig. 11 – Troca do filtro

2.7. Transporte e armazenamento

Cuidado ao transportar e manusear o equipamento. Quedas e impactos podem danificar o sistema de funcionamento.

Armazene o equipamento em ambiente seco e arejado, livre de umidade e gases corrosivos. Mantenha-o protegido da chuva e umidade. Após o uso, recomenda-se limpar o produto e colocá-lo novamente na embalagem para a estocagem.

2.8. Resolução de problemas

Siga a tabela 4 para solucionar os problemas mais comuns encontrados. Se essas soluções não forem suficientes ou houver dúvidas nos procedimentos descritos, procure uma Assistência Técnica Autorizada VONDER.

Nº	Problema	Análise	Solução
1	Não sai material do bico	Bico entupido	Proceda a limpeza conforme item 2.6 deste manual.
		Tubo do pescador entupido	
		Tubo do pescador desencaixado	Encaixe novamente o tubo do pescador.
		Reservatório de tinta sem pressão ou com vazamento	Verifique apertos do reservatório de tinta.
		Material muito grosso	Dilua mais o material a ser aplicado.
2	Material gotejando no bico	Bico desencaixado	Verifique e reaperte o bico.
		Bico desgastado	O bico deve ser substituído. Procure a Assistência Técnica VONDER mais próxima.
		Capa de ar desgastada	A capa deve ser substituída. Procure a Assistência Técnica VONDER mais próxima.
		Sujeira na capa de ar, bico ou direcionador de ar	Proceda a limpeza conforme item 2.6 deste manual.

Nº	Problema	Análise	Solução
3	Pulverização do material muito grossa	Viscosidade do material muito grossa	Dilua mais o material (tornando-o menos viscoso).
		Ajuste do volume do material muito alta	Diminua o ajuste de volume do material.
		Bico contaminado	Proceda a limpeza conforme item 2.6 deste manual.
		Filtro de ar contaminado	O filtro deve ser substituído. Procure a Assistência Técnica VONDER mais próxima.
		Falta de pressão no reservatório de tinta	Verifique se o reservatório está devidamente fechado e vedado.
4	Spray da pistola está pulsando	Filtro de ar contaminado	O filtro deve ser substituído. Procure a Assistência Técnica VONDER mais próxima.
		Pouco material no reservatório de tinta	Coloque mais material a ser pulverizado no reservatório.
5	Pintura escorrendo	Ajuste do volume do material muito alto	Diminua o ajuste de volume do material.
		Operador aplicando material por muito tempo no mesmo ponto	Movimente mais a pistola de pintura.
6	Outros		Encaminhe a Pistola de Pintura Elétrica a uma Assistência Técnica Autorizada VONDER.

Tabela 4 – Resolução de problemas

3. INSTRUÇÕES GERAIS DE MANUTENÇÃO E PÓS-VENDA

Os produtos VONDER, quando utilizados adequadamente, ou seja, conforme orientações desse manual, apresentam baixos níveis de manutenção. Mesmo assim, dispomos de uma vasta rede de atendimento ao consumidor.

3.1. Manutenção

Certifique-se de que o equipamento está desligado e desconectado da rede elétrica antes de realizar qualquer inspeção ou manutenção. Para manter a segurança e confiabilidade do produto, inspeções, troca de peças e partes ou qualquer outra manutenção e/ou ajuste devem ser efetuados apenas por um profissional qualificado.

A parte externa só pode ser limpa com pano umedecido e detergente, mas sem permitir que entre líquido no equipamento.

3.2. Pós-venda e assistência técnica

Em caso de dúvidas sobre o funcionamento do equipamento ou sobre a rede de Assistência Técnica Autorizada VONDER, entre em contato através do site www.vonder.com.br ou pelo telefone 0800 723 4762.

Quando detectada anomalia no funcionamento do equipamento, ele deve ser examinado e/ou reparado por um profissional da rede de Assistência Técnica Autorizada VONDER (consulte a relação completa em www.vonder.com.br). Somente peças originais devem ser utilizadas nos reparos.

3.3. Descarte do produto

Não descarte óleo, peças e partes do produto no lixo doméstico, procure separar e encaminhar a um posto de coleta adequado. Informe-se em seu município sobre locais ou sistemas de coleta seletiva. Em caso de dúvidas sobre a forma correta de descarte, consulte a VONDER através do site www.vonder.com.br ou pelo telefone 0800 723 4762.

Símbolos y sus significados

Símbolos	Nombre	Explicación
	Atención	Alerta de seguridad (riesgos de accidentes) y atención durante el uso.
	Manual de operaciones/ instrucciones	Lea manual de operaciones/instrucciones antes de utilizar el equipamiento.
	Utilice EPI (Equipamiento de Protección Individual)	Utilice un Equipamiento de Protección Individual adecuado para cada tipo de trabajo.
	Descarte selectivo	Realice el desechado de los envases adecuadamente, de acuerdo a la legislación vigente en su ciudad, evitando la contaminación de ríos, arroyos y sumideros.
	Clase aislamiento II	Identifica equipos que cumplen los requisitos de seguridad especificados para equipos de clase II de acuerdo con la norma IEC 61140.
	Riesgo de descarga eléctrica	Cuidado al utilizar, riesgo de descarga eléctrica.
	Instrucciones de conexión eléctrica	Siga las instrucciones para la correcta instalación de la máquina.

Tabla 1 – Símbolos y sus significados

ORIENTACIONES GENERALES



¡ATENCIÓN! LEA TODOS LOS AVISOS DE SEGURIDAD Y TODAS LAS INSTRUCCIONES

Este manual contiene detalles de instalación, operación y mantenimiento del equipo. No utilice el equipo sin antes leer el manual de instrucciones y proceder de acuerdo con las instrucciones.

Al utilizar el equipo, siga las precauciones básicas de seguridad para evitar accidentes.

Si este equipo presenta alguna no conformidad, envíelo a la Asistencia Técnica Autorizada VONDER más cercana o entre en contacto con nosotros: www.vonder.com.br

El revendedor no puede recibir la devolución de este equipo sin la autorización previa de VONDER.

Guarde el manual para una consulta posterior o para repasar la información a otras personas que vengan a operar el equipo.

1. AVISOS DE SEGURIDAD

Los términos “**herramienta, equipo, máquina o aparato**” utilizados en este manual se refieren a equipos operados con electricidad (cable eléctrico).

1.1. Área de trabajo

- Mantenga el área de trabajo limpia y iluminada.** Las áreas desorganizadas y oscuras son una invitación a los accidentes.
- No opere herramientas en atmósferas explosivas, como en presencia de líquidos inflamables, gases o polvo.** Las herramientas crean chispas que pueden inflamar el polvo o los vapores.
- Mantenga a niños y visitantes alejados el operar una herramienta.** Las distracciones le pueden hacer perder el control del aparato. Se recomienda que los niños sean vigilados para asegurar que no jueguen con el aparato.

1.2. Seguridad personal

- Esté atento, observe lo que usted está haciendo y use el sentido común al operar una herramienta.**

ta. No use la herramienta cuando usted esté cansado o bajo la influencia de drogas, alcohol o de medicamentos. Un momento de desatención mientras opera una herramienta puede resultar en una grave herida personal.

b. Use equipo de seguridad. Equipos de seguridad, tales como: gafas de protección cerradas en las laterales, máscara de protección (adecuada para el producto que se está utilizando), guantes (adecuadas para el producto que se está utilizando), zapatos de seguridad antideslizantes, ropa de protección (adecuada para la operación que se realizará), casco de seguridad, protector auditivo, cuello cubierto, utilizados en condiciones apropiadas, reducirán los riesgos de lesiones personales.

c. Evite el arranque no intencional. Asegúrese que el interruptor está en la posición apagada antes de conectar el enchufe en el tomacorrientes. Cargar las herramientas con su dedo en el interruptor o conectar las herramientas que presentan interruptor en la posición "encendido" es una invitación a accidentes.

d. No fuerce más allá del límite de la herramienta. Mantenga el apoyo y el equilibrio adecuado siempre que utilice la herramienta. Esto permite un mejor control de la herramienta en situaciones inesperadas.

1.3. Seguridad eléctrica

a. El enchufe de la herramienta debe ser compatible con los tomacorrientes. Nunca modifique el enchufe. No use ningún enchufe adaptador con las herramientas puestas a tierra. Los enchufes sin modificaciones aliados a la utilización de tomacorrientes compatibles reducen el riesgo de descarga eléctrica.

b. Evite el contacto del cuerpo con superficies conectadas a tierra o puestas a tierra tales como, las cañerías, radiadores, hornos y refrigeradores. Hay un aumento en el riesgo de descarga eléctrica si su cuerpo es conectado a tierra o puesta a tierra.

c. No exponga la herramienta a la lluvia o a condiciones húmedas. El agua entrando en la herramienta aumenta el riesgo de descarga eléctrica.

d. No fuerce el cable de alimentación. Nunca use el cable de alimentación para transportar, pujar o para desconectar la fuente del enchufe. Mantenga el cable eléctrico lejos del calor, aceite, bordes afilados o de las partes en movimientos. Los cables dañados o enmarañados aumentan el riesgo de descarga eléctrica.

e. Al operar una herramienta al aire libre, use un cable de extensión adecuado para uso al aire libre. El uso de un cable adecuado para uso al aire libre reduce el riesgo de choque eléctrico. Las extensiones pueden ser peligrosas. Si se usa una extensión, ésta debe ser adecuada para uso externo y la conexión debe mantenerse seca y fuera del suelo. Se recomienda que esto se realice mediante una bobina que mantenga el enchufe al menos 60 mm sobre el suelo. Para el uso de extensiones, el grosor de los cables eléctricos aumentan según la longitud. Siga la tabla a continuación:

127 V~		220 V~	
Grosor	Longitud máxima	Grosor	Longitud máxima
2,5 mm ²	15 m	1,5 mm ²	15 m
4 mm ²	30 m	2,5 mm ²	30 m

Tabla 2 – Grosor del cable de extensión eléctrica



¡ATENCIÓN! No se recomienda el uso de extensiones con una longitud superior a 30 m. La distancia entre el enchufe y el cuadro de distribución debe sumarse a la longitud del cable. El uso de una extensión eléctrica diferente a la recomendada resultará en pérdida de rendimiento, mal funcionamiento y/o daños a su equipo, que no estarán cubiertos por la garantía.

f. Si la operación de una herramienta en un lugar seguro no es posible, use alimentación protegida por un dispositivo de corriente residual (RCD). El uso de un RCD reduce el riesgo de descarga eléctrica.

NOTA: El dispositivo de corriente residual (RCD) puede ser un interruptor del circuito de fallo de tierra o un disyuntor de fuga de corriente. El uso de una extensión eléctrica diferente a la recomendada resultará en pérdida de rendimiento, mal funcionamiento y/o daños a su equipo, que no estarán cubiertos por la garantía.

1.4. Uso y cuidados con la herramienta

- a. **No fuerce la herramienta. Use la herramienta correcta para su aplicación.** De acuerdo con la función y capacidad para la cual fue proyectada.
- b. **No use la herramienta si el interruptor no enciende y apagar.** Cualquier herramienta que no puede ser controlada con el interruptor es peligrosa y debe ser reparada.
- c. **Desconecte el enchufe de la toma de corriente antes de hacer cualquier tipo de ajuste, cambio de accesorios o almacenaje de la herramienta.** Tales medidas de seguridad preventivas reducen el riesgo de encender la herramienta accidentalmente.
- d. **Guarde las herramientas eléctricas fuera del alcance de niños y no permita que personas no familiarizadas con la herramienta o con estas instrucciones la operen.** Las herramientas son peligrosas en las manos de usuarios no entrenados.
- e. **Haga el mantenimiento de las herramientas. Si dañada, ella debe ser reparada antes del uso.** Muchos accidentes son causados por el mantenimiento inadecuado de las herramientas.
- f. **Use la herramienta, accesorios, entre otras partes que la componen, de acuerdo con las instrucciones y de la manera designada para el tipo particular de la herramienta, llevando en consideración las condiciones y el trabajo a ser desempeñado.** El uso de la herramienta en operaciones diferentes de las designadas puede resultar en situaciones de riesgo.

1.5. Reparaciones

- a. **Tenga su herramienta reparada por un agente cualificado que utilice solamente piezas originales.** Esto asegura que la seguridad de la herramienta se mantenga.

1.6. Indicación de seguridad específica

Nunca utilice la Pistola Eléctrica para Pintura para pulverizar sustancias inflamables.

2. INSTRUCCIONES ESPECÍFICAS DEL PRO-DUCTO

Los equipos **VONDER** son proyectados para los trabajos especificados en este manual, con accesorios originales. Antes de cada uso examine cuidadosamente el aparato verificando si presenta alguna anomalía de funcionamiento.

Observe también que la tensión de la red eléctrica debe coincidir con la tensión especificada en la herramienta. Ejemplo: Herramienta 127 V~ debe ser conectada solamente en una toma de corriente de 127 V~.

2.1. Aplicaciones/recomendaciones de uso

Indicada para aplicaciones profesionales y domésticas de pinturas sin pigmentos metálicos, como pinturas automotrices, látex, barnices, esmalte de base sintética y de base acuosa. Ideal para pintar puertas, portones, ventanas, sillas, taburetes, juguetes, artesanías, entre otros. Acepta líquidos con viscosidad inferior a 120 DIN/S (incluye medidor de viscosidad). Modo de uso del medidor: se debe tapar el orificio inferior del medidor, llenar el medidor con el líquido que se va a utilizar, liberar la salida del líquido por el orificio inferior y contar el tiempo. El líquido debe escurrir completamente en 60 segundos o menos. Si excede el tiempo previsto, significa que el líquido es más espeso que 120 DIN/S, lo que resultará en el bloqueo y quema de la pistola. El equipo debe ser utilizado solo con accesorios compatibles.

2.2. Destaques/atributos

Posee cuerpo y recipiente de plástico, lo que proporciona mayor ligereza a la pistola y menor fatiga al operador. Sus principales beneficios son la movilidad y la practicidad, ya que no requiere el uso de compresores, reguladores, mangueras extensas u otros accesorios o equipos complementarios. Posee un chorro con 3 opciones de ajuste (vertical, horizontal y circular), llave de ajuste del volumen de pintura y sistema HVLP (alto volumen y baja presión), proporcionando mayor rendimiento y menor desperdicio de pintura. Debido a la forma constructiva de este modelo, en el que el motor está separado de la pistola, se consigue

una mayor movilidad, proporcionando, principalmente, menos fatiga al operario. Cuenta además con la parte frontal desmontable que facilita la limpieza y es intercambiable entre los modelos de la línea PEV.

2.3. Características técnicas

PISTOLA PARA PINTURA ELÉCTRICA PEV 750 VONDER		
Código	62.20.750.127	62.20.750.220
Potencia	829 W	625 W
Tensión	127 V~	220 V~
Frecuencia	50 Hz/60 Hz	
Flujo	800 ml/min	
Capacidad del depósito de pintura	800 ml	
Clase de aislamiento	II □	
Diámetro de las boquillas	1,8 mm y 2,6 mm	
Largo de la manguera	3 m	
Largo del cable eléctrico	1,8 m	
Ajuste del chorro de pintura	3 Tipos (vertical, horizontal y circular)	
Tipo	HVLP (Alto volumen y baja presión)	
Masa aproximada	4,3 kg	

Tabla 3 – Características técnicas

2.4. Componentes

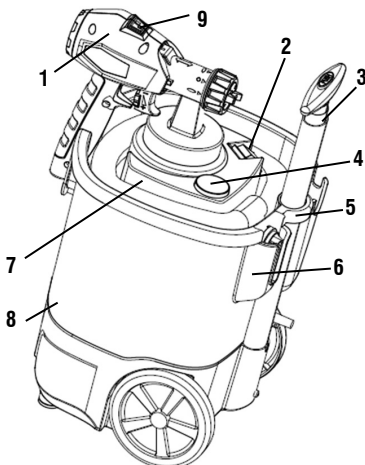

Fig. 1 – Componentes

1. Pistola de pintura
2. Botón de encendido/apagado
3. Manija
4. Salida de aire
5. Espacio para el cable eléctrico
6. Espacio para la boquilla
7. Manguera
8. Filtro
9. Botón de desbloqueo de la parte frontal de la pistola

2.5. Operación

2.5.1. Materiales permitidos

Los materiales permitidos para uso en la pistola de pintura eléctrica son: pinturas automotrices, pinturas látex, barnices, esmalte a base sintética y a base de agua.

2.5.2. Materiales no permitidos

Los materiales no permitidos para uso en la pistola de pintura eléctrica son: pinturas con pigmentos metálicos, ácidos, materiales con punto de inflamación abajo de 21°C y productos con viscosidad superior a 120 DIN/S. No utilice líquidos inflamables puro o sin diluir con: queroseno, gasolina y/o disolventes.

2.5.3. Medidor de viscosidad

Para utilizar la Pistola de Pintura Eléctrica PEV 750 VONDER, la viscosidad de los materiales permitida debe ser inferior a 120 DIN/S.

COMO UTILIZAR EL MEDIDOR DE VISCOSIDAD:



Tape el orificio inferior del medidor.



Llène el medidor con el líquido que será utilizado.



Efectúe la salida del líquido por el orificio inferior y marque el tiempo.



El líquido debe escurrir totalmente en 60 segundos o menos.

Fig. 2 – Medidor de viscosidad

En caso de que exceda los 60 segundos previstos, significa que el líquido es más espeso que 120 DIN/S, lo que tendrá como consecuencia el bloqueo y quemado de la pistola en caso de que sea utilizada.

2.5.4. Conexión de la manguera

Para iniciar los trabajos con la pistola de pintura, primero conecte la manguera a la máquina. Después de conectar la manguera en la máquina, conecte la manguera en la pistola, según muestra la Fig. 3.

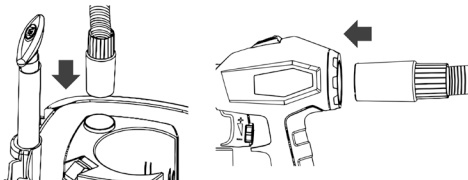

Fig. 3 – Conexión de la manguera

2.5.5. Ajuste del chorro de pintura



ATENCIÓN: Nunca presione el gatillo de la pistola mientras ajusta la dirección del chorro de pintura. Puede ocasionarle daños irreversibles al equipo.

La Pistola Eléctrica para Pintura PEV 750 VONDER permite ajustar el chorro de pintura en sentido vertical, horizontal y circular. La posición debe ser siempre cada 90°. Para realizar el ajuste, gire la boquilla de la pistola, como se muestra en la Fig. 4.

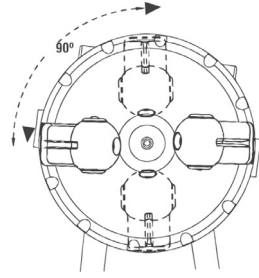

Fig. 4 – Boquilla de la pistola

El chorro de pintura puede ser ajustado de tres maneras diferentes: Chorro de pintura horizontal, vertical y circular (Fig. 5).

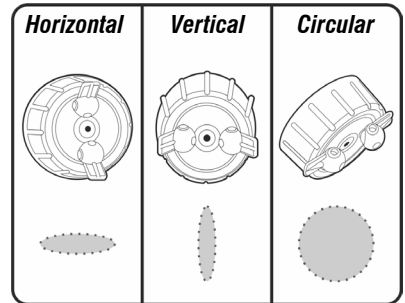

Fig. 5 – Ajuste del chorro de pintura

2.5.6. Ajuste del volumen de tinta

La Pistola de Pintura Eléctrica PEV 750 VONDER posee un regulador que permite ajustar el volumen de pintura para pulverización, de acuerdo a la Fig. 6.

+ Ajustando el botón hacia arriba (posición +), mayor volumen de material;

- Ajustando el botón hacia abajo (posición -), menor volumen de material.

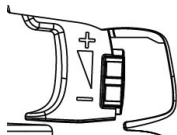

Fig. 6 – Ajuste del volumen de tinta

2.5.7. Trabajo de pintura/pulverización

Para realizar un trabajo de manera correcta con la pistola de pintura eléctrica, siga los siguientes pasos:

- Después de diluir la pintura o material a ser pulverizado, como menciona el punto 2.5.3 de este manual (siempre respetando las orientaciones del fabricante de la pintura), ponga la pintura en el depósito (recipiente);

Para un mejor aprovechamiento de la pintura en el depósito (recipiente), utilice las siguientes posiciones para el tubo pescador:

- Para pintar techos, coloque el tubo pescador apuntando hacia atrás, según el ítem B de la figura 7.
- Para pintar pisos, coloque el tubo pescador apuntando hacia adelante, según el ítem A de la figura 7.

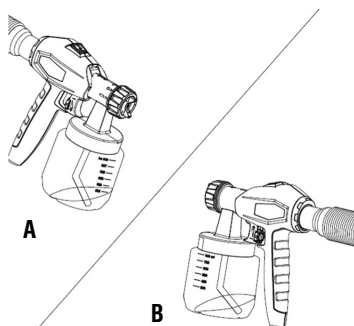

Fig. 7 – Orientación del tubo pescador

- Ponga la pintura en el depósito respetando el límite máximo;
- Enrosque el depósito de pintura en el cuerpo de la pistola;
- Antes de iniciar la pintura, lo recomendable es utilizar un material semejante para prueba;
- Asegúrese que la superficie donde será aplicada la pintura esté limpia y sin polvo y humedad;
- Puje el gatillo de la pistola. La pistola tiene dos etapas de funcionamiento. En la primera etapa, la turbina se iniciará y, presionando más el gatillo, la pintura será transportada y pulverizada;
- Ajuste el chorro de pintura de acuerdo al punto 2.5.5 de este manual;
- Ajuste el volumen de material de acuerdo al punto 2.5.6 de este manual;
- Pulverice la superficie a una distancia de 25 cm a 30 cm del objeto a ser pintado de acuerdo a la Fig. 8;
- Mueva la pistola de pintura para arriba y para abajo, siempre manteniéndola perpendicular a la superficie que está siendo pintada, según muestra la Figura 8 (Fig. 8A: correcto e Fig. 8B: incorrecto).

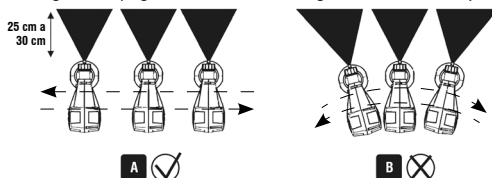

Fig. 8 – Distancia ideal para una buena pintura

2.5.8. Informaciones para una buena pintura

Para realizar un trabajo de manera correcta con la pistola de pintura eléctrica, siga los siguientes pasos:

- Siempre haga una prueba de pintura en un material similar al que se desea pintar;
- El resultado de la pintura depende de la preparación de la superficie a ser pintada. La misma debe estar limpia, libre de polvo y otros contaminantes y sin humedad;
- Separe todas las superficies que no deben ser pintadas.

2.6. Limpieza de la pistola

ATENCIÓN:



- Para un mejor rendimiento de la pistola de pintura eléctrica, cada 4 horas de trabajo limpie la pistola de acuerdo a los pasos descritos a continuación.

Para evitar accidentes, siempre desenchufe el equipo antes de limpiarlo o realizar el mantenimiento. Para el mantenimiento, se recomienda el mantenimiento de rutina, que incluye eliminar la suciedad de la superficie con un paño, pero sin permitir que entre líquido en el equipo.

- Retire el depósito de pintura de la pistola, lávelo y retire el depósito de pintura de la pistola, lávelo y deseche las sobras del material utilizado;
- En el caso de pinturas a base de agua, ponga un poco de agua en el depósito de pintura y móntelo en la pistola. Encienda la pistola y pulverice hasta que la neblina de la pintura pierda la coloración. Para pinturas diluidas en solventes, utilice un solvente para realizar el proceso;
- Nuevamente asegúrese que la pistola esté apagada y desenchufada;
- Retire el tubo pescador y con el auxilio de un cepillo (no acompaña la pistola) retire los restos del material utilizado. Cuando el material utilizado sea a base de agua, para auxiliar en la retirada, utilice agua y jabón. Cuando el material utilizado sea a base de solvente, utilice solvente;
- Desenrosque la tuerca de la tapa y limpie la boquilla, tapa de aire y el orientador del abanico;
- Para montar nuevamente la tapa de aire se debe encajar la chaveta de posicionamiento en su encaje, de acuerdo a la Fig. 9. Monte los demás componentes;

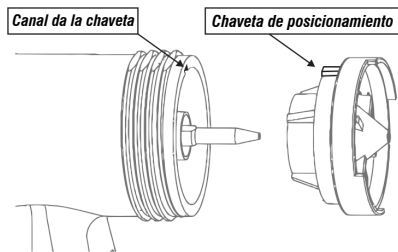

Fig. 9 – Montaje de la tapa de aire

Para facilitar la limpieza, se puede desmontar la parte frontal de la pistola.

Para soltarla, pulse el botón de desbloqueo situado en el como se muestra en la Fig. 10.

Para colocarla de nuevo, basta encajar la parte frontal en la pistola.

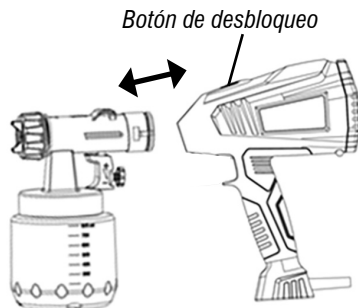

Fig. 10 – Botón de desbloqueo

- Limpie las partes externas de la pistola con un paño humedecido con agua o solvent (dependiendo del tipo de pintura que fue utilizada).

ATENCIÓN:



- Nunca utilice piezas metálicas para efectuar la limpieza de la boquilla, tapa de aire y boquilla orientadora de la pistola, bajo riesgo de daños irreversibles al equipo;
- Nunca sumergir el cuerpo de la pistola de pintura eléctrica en líquidos. Para limpiar, realice los procedimientos descritos en el capítulo 2,6 de este manual.

- El usuario debe, frecuentemente, verificar las condiciones del filtro que se encuentra en la parte frontal de la máquina. Una buena condición del filtro influencia directamente el rendimiento del equipo. Para sustituirlo es simple, basta retirar los dos tornillos cabeza phillips, retirar la protección y cambiar el filtro, según muestra la Fig. 11.

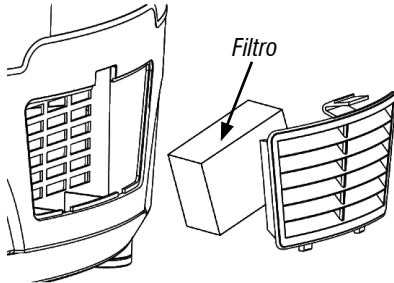

Fig. 11 – Sustitución del filtro

2.7. Transporte y almacenaje

Cuidado al transportar y utilizar la pistola de pintura eléctrica, caídas e impactos pueden dañar su sistema de funcionamiento.

Almacene el equipo en un ambiente seco y ventilado, libre de humedad y gases corrosivos. Mantener protegido de la lluvia y la humedad. Después de su uso, se recomienda limpiar el producto con un paño y volver a colocarlo en el embalaje para su almacenamiento.

2.8. Resolución de problemas

Siga la Tabla 4 para solucionar los problemas más comunes encontrados. Si estas soluciones no son suficientes o existen dudas en los procedimientos descritos, comuníquese con una Asistencia Técnica Autorizada VONDER.

Nº	Problema	Análisis	Solución
1	No sale material del boquilla	Boquilla atascada	Preceda la limpieza conforme punto 2.6 de este manual.
		Tubo del pescador tapado	
		Tubo del pescador desencajado	Encaje nuevamente el tubo del pescador.
		Depósito de pintura sin presión o con pérdida	Verifique el apriete del depósito de pintura.
		Material muy grueso	Diluya más el material a ser aplicado.
2	Material goteando en la boquilla	Boquilla desencajada	Verifique y apriete nuevamente.
		Boquilla desgastada	La boquilla debe ser sustituida. Busque la Asistencia Técnica VONDER más cercana.
		Tapa de aire desgastada	La capa debe ser sustituida. Busque la Asistencia Técnica VONDER más cercana.
		Suciedad en la tapa de aire, boquilla u orientador de aire	Limpie de acuerdo al punto 2.6 de este manual.
3	Pulverización del material muy gruesa	Viscosidad del material muy gruesa	Diluya más el material (tornándolo menos viscoso).
		Ajuste del volumen del material muy alto	Disminuya el ajuste de volumen del material.
		Boquilla contaminada	Limpie de acuerdo al punto 2.6 de este manual.
		Filtrador de aire contaminado	El filtro debe ser sustituido. Busque la Asistencia Técnica VONDER más cercana.
		Falta de presión en el depósito de pintura	Verifique si el depósito está debidamente cerrado y sellado.

Nº	Problema	Análisis	Solución
4	Spray de la pistola está pulsando	Filtrador de aire contaminado	El filtro debe ser sustituido. Busque la Asistencia Técnica VONDER más cercana.
		Poco material en el depósito de pintura	Ponga más material a ser pulverizado en el depósito.
5	Pintura escorrendo	Ajuste del volumen del material muy alto	Disminuya el ajuste de volumen del material.
		Operador aplicando material por mucho tiempo en el mismo punto	Mueva más la pistola de pintura.
6	Otros		Envíe la Pistola de Pintura Eléctrica a una Asistencia Técnica Autorizada VONDER.

Tabla 4 – Resolución de problemas

3. INSTRUCCIONES GENERALES DE MANTENIMIENTO Y POSTVENTA

Los productos VONDER, cuando utilizados adecuadamente, o sea, conforme orientaciones de este manual, presentan bajos niveles de mantenimiento. A pesar de esto, disponemos de una vasta red de atendimento al consumidor.

3.1. Mantenimiento

Cerciórese de que el equipo esté apagado y desconectado de la red eléctrica antes de realizar cualquier inspección o mantenimiento. Para mantener la seguridad y confiabilidad del producto, inspecciones, cambio de piezas y partes o cualquier otro mantenimiento y/o ajuste deben ser efectuados apenas por un profesional cualificado.

La parte externa solo puede ser limpia con paño humedecido y detergente, pero sin permitir que entre líquido en el equipo.

3.2. Postventa y asistencia técnica

En caso de dudas sobre el funcionamiento del equipo o sobre la red de Asistencia Técnica Autorizada VONDER, entre en contacto a través del sitio web www.vonder.com.br.

Cuando detectada anomalía en el funcionamiento del equipo, este debe ser examinado y/o reparado por un profesional de la red de Asistencia Técnica Autorizada VONDER (consulte la relación completa en www.vonder.com.br). Solamente piezas originales deben ser utilizadas en las reparaciones.

3.3. Descarte del producto

Nunca descarte el equipo y/o sus pilas y baterías en la basura doméstica. Encámínelas a un puesto de colecta adecuado o a una Asistencia Técnica Autorizada. En caso de duda sobre la forma correcta de descarte, consulte a VONDER a través del sitio web www.vonder.com.br.

4. GARANTIA

La **PISTOLA PARA PINTURA ELÉCTRICA PEV 750 VONDER** posee los siguientes plazos de garantía contra no conformidades decurrentes de su fabricación, contados a partir de la fecha de la compra: **Garantía legal 90 días + Garantía contractual: 3 meses**. Si el equipo presentar alguna no conformidad, busque la Asistencia Técnica Autorizada VONDER más cercana (www.vonder.com.br). Constatado el defecto de fabricación por la Asistencia Técnica Autorizada, la reparación será efectuada en garantía.

ALQUILADORAS:

1. Los productos adquiridos por alquiladoras cuentan con garantía única y exclusiva de 90 (noventa) días, contados a partir de la fecha de expedición de la respectiva factura de venta, con exclusión de cualquier otra garantía legal y/o contractual.
2. La garantía ofertada a las alquiladoras cubre exclusivamente las piezas necesarias a la reparación de los productos, cabiendo a estas la ejecución por cuenta propia de las respectivas reparaciones y mantenimientos, sin derecho a cualquier costeo o reembolso por parte de OVD.

La garantía ocurrirá siempre en las siguientes condiciones:

El consumidor deberá presentar, **OBLIGATORIAMENTE**, la factura de compra del producto y el certificado de garantía debidamente llenado y timbrado por la tienda donde fue adquirido.

Pérdida del derecho de garantía:

1. El incumplimiento y no obediencia de una o más de las orientaciones en este manual, invalidará la garantía, así también:
 - En el caso de que el producto haya sido abierto, alterado, ajustado o arreglado por personas no autorizadas por VONDER;
 - En el caso de que cualquier pieza, parte o componente del producto se caracterice como no original;
 - Falta de mantenimiento preventivo del equipo;
 - En el caso de que ocurra conexión en tensión eléctrica diferente de la mencionada en el producto;
 - Instalación eléctrica y/o extensiones deficientes/inadecuadas;
 - Partes y piezas desgastadas naturalmente.

2. Están excluidos de la garantía, además del desgaste natural de partes y piezas del producto, caídas, impactos y uso inadecuado del producto o fuera del propósito para el que fue proyectado.
3. La garantía no cubre gastos de envío o transporte del producto hasta la Asistencia Técnica Autorizada VONDER, siendo los costos de responsabilidad del consumidor.
4. Accesorios o componentes del equipo, tales como boquillas, juntas, por ejemplo, no son cubiertos por la garantía cuando ocurrir desgaste por uso. Son cubiertos apenas por la garantía legal de 90 días contra defectos de fabricación.
5. Otros accesorios que son vendidos separadamente tendrán política de garantía conforme descrito en su embalaje. La garantía del equipo no engloba tales accesorios.

vonder®

Consulte nossa Rede de Assistência Técnica Autorizada

www.vonder.com.br

O.V.D. Imp. e Distr. Ltda. • CNPJ: 76.635.689/0001-92

Rua João Bettgega, 2876 • CEP 81070-900

Curitiba - PR - Brasil

Fabricado na CHINA com controle de qualidade VONDER

Fabricado en CHINA con control de calidad VONDER

CERTIFICADO DE GARANTIA

A PISTOLA ELÉTRICA PARA PINTURA PEV 750 VONDER possui os seguintes prazos de garantia contra não conformidades decorrentes de sua fabricação, contados a partir da data da compra: **Garantia legal: 90 dias + Garantia contratual: 3 meses.** Caso o equipamento apresente alguma não conformidade, procure a Assistência Técnica Autorizada VONDER mais próxima (www.vonder.com.br). Constatado o defeito de fabricação pela Assistência Técnica Autorizada, o conserto será efetuado em garantia.

LOCADORAS:

- Os produtos adquiridos por locadoras contam com garantia única e exclusiva de 90 (noventa) dias, contados a partir da data de expedição da respectiva nota fiscal de venda, com exclusão de qualquer outra garantia legal e/ou contratual.
- A garantia ofertada às locadoras cobre exclusivamente as peças necessárias ao reparo dos produtos, cabendo a estas a execução por conta própria dos respectivos consertos e manutenções, sem direito a qualquer custeio ou reembolso por parte da OVD.

A garantia ocorrerá sempre nas seguintes condições:

O consumidor deverá apresentar, OBRIGATORIAMENTE, a nota fiscal de compra do produto e o certificado de garantia devidamente preenchido e carimbado pela loja onde foi adquirido.

Perda do direito de garantia:

- O não cumprimento de uma ou mais hipóteses a seguir invalidará a garantia:
 - Caso o produto tenha sido aberto, alterado, ajustado ou consertado por pessoas NÃO autorizadas pela VONDER;
 - Caso qualquer peça, parte ou componente do produto caracterizar-se como não original;
 - Falta de manutenção do equipamento;
 - Caso ocorra a ligação em tensão elétrica diferente da mencionada no produto;
 - Instalação elétrica e/ou extensões deficientes/inadequadas;
 - Partes e peças desgastadas naturalmente.
- Estão excluídos da garantia, além do desgaste natural de partes e peças do produto, quedas, impactos e uso inadequado do equipamento ou fora do propósito para o qual foi projetado.
- A garantia não cobre despesas de frete ou transporte do produto até a Assistência Técnica Autorizada VONDER, sendo que os custos serão de responsabilidade do consumidor.
- Acessórios ou componentes do equipamento, tais como bicos, vedações, por exemplo, não são cobertos pela garantia quando ocorrer desgaste por uso. São cobertos apenas pela garantia legal de 90 dias contra defeitos de fabricação.
- Outros acessórios que são vendidos separadamente terão política de garantia conforme descrito em sua embalagem. A garantia do equipamento não engloba tais acessórios.



vonder®

CERTIFICADO DE GARANTIA

Modelo:	Nº de série:	Tensão/Tensión: <input type="checkbox"/> 127 V~ <input type="checkbox"/> 220 V~
Cliente:	CPF/CNPJ:	
Endereço/Dirección:		
Cidade/Ciudad:	UF/Provincia:	CEP/Código Postal:
Fone/Teléfono:	E-mail:	
Revendedor:		
Nota fiscal Nº/Factura Nº:	Data da venda/Fecha venta: / /	
Nome do vendedor/Nombre vendedor:	Fone/Teléfono:	
Carimbo da empresa/Sello empresa:		
<p>A Garantia Contratual NÃO é válida para LOCADORAS, será concedida EXCLUSIVAMENTE Garantia Legal de 90 dias, conforme Código de Defesa do Consumidor (CDC). <small>La Garantía Contratual NO es válida para ALQUILADORAS, será concedida EXCLUSIVAMENTE Garantía Legal de 90 días, según el Código de Protección del Consumidor.</small></p>		