

vonder[®]

PLUS

CHAVE DE IMPACTO PNEUMÁTICA

Llave de Impacto Neumática



MODELO

CIP 111

Imagens Ilustrativas/Imágenes Ilustrativas



Leia antes de usar e guarde este manual para futuras consultas.

Lea antes de usar y guarde este manual para futuras consultas.

Símbolos e seus significados





Símbolos	Nome	Explicação
	Atenção	Alerta de segurança (riscos de acidentes) e atenção durante o uso.
	Consulte o manual de instruções	Leia o manual de operações/instruções antes de utilizar o equipamento.
	Utilize EPI (Equipamento de Proteção Individual)	Utilize Equipamento de Proteção Individual adequado para cada tipo de trabalho.
	Descarte seletivo	Faça o descarte das embalagens adequadamente, conforme legislação vigente em sua cidade, evitando contaminação de rios, córregos e esgotos.

Tabela 1 – Símbolos e seus significados

Orientações Gerais

ATENÇÃO!



LEIA TODOS OS AVISOS DE SEGURANÇA E TODAS AS INSTRUÇÕES

Esse manual contém detalhes de instalação, operação e manutenção do equipamento. Não utilize o equipamento sem antes ler o manual de instruções e proceda conforme as orientações.

Ao utilizar o equipamento, siga as precauções básicas de segurança a fim de evitar acidentes.

Caso esse equipamento apresente alguma não conformidade, entre em contato conosco: www.vonder.com.br

O revendedor não pode receber a devolução deste equipamento sem autorização prévia da VONDER.

Guarde o manual para uma consulta posterior ou para repassar as informações a outras pessoas que venham a operar o equipamento.

1. AVISOS DE SEGURANÇA

1.1. Área de trabalho

- Mantenha a área de trabalho limpa e iluminada. As áreas desorganizadas e escuras são um convite aos acidentes.
- Não opere ferramentas em atmosferas explosivas, como na presença de líquidos inflamáveis, gases ou poeira.
- Mantenha crianças e visitantes afastados ao operar a ferramenta. As distrações podem fazer você perder o controle do equipamento.

1.2. Segurança pessoal

- Fique atento, observe o que está fazendo e use o bom senso ao operar a ferramenta. Não use a ferramenta quando estiver cansado ou sob a influência de drogas, álcool ou medicamentos. Um momento de desatenção enquanto opera uma ferramenta pode resultar em grave ferimento pessoal.

- b. Use Equipamentos de Proteção Individual (EPIs). Sempre use óculos de segurança. Equipamentos de proteção, tais como: máscara contra poeira, sapatos antiderrapantes, capacete ou protetor auricular, se utilizados em condições apropriadas, reduzem os riscos de ferimentos pessoais.
- c. Evite a partida não intencional. Assegure-se de que o interruptor está na posição “desligado” antes de conectar a ferramenta na rede de ar comprimido. Carregar os equipamentos com o dedo no interruptor ou conectá-los com o interruptor na posição “ligado” são convites a acidentes.
- d. Remova qualquer chave de ajuste antes de ligar a ferramenta.
- e. Não force além do limite da ferramenta. Mantenha o apoio e o equilíbrio adequados toda vez que utilizá-la. Isto permite melhor controle da ferramenta em situações inesperadas.
- f. Vista-se apropriadamente para a realização do trabalho. Não use roupas demasiadamente largas ou joias. Mantenha cabelos, roupas e luvas longe das peças móveis. Roupas folgadas, joias ou cabelos longos podem ser presos pelas partes em movimento.
- g. Use protetores auriculares. A exposição ao ruído pode causar perda auditiva.
- d. Guarde as ferramentas fora do alcance de crianças e não permita que pessoas não familiarizadas com a ferramenta ou com estas instruções a operem. As ferramentas são perigosas nas mãos de usuários não treinados.
- e. Para a manutenção da ferramenta, verifique o desalinhamento ou coesão das partes móveis, rachaduras e qualquer outra condição que possa afetar a sua operação. Se danificada, a ferramenta deve ser reparada antes do uso. Muitos acidentes são causados pela inadequada manutenção das ferramentas. Para manutenções, entre em contato com uma Assistência Técnica Autorizada VONDER. Consulte a rede completa em nosso site: www.vonder.com.br.
- f. Use a ferramenta, acessórios e outras partes que a compõem de acordo com as instruções e da maneira designada para o tipo particular da ferramenta, levando em consideração as condições e o trabalho a ser desempenhado. O uso da ferramenta em operações diferentes das designadas pode resultar em situações de risco.
- g. Cuide da ferramenta mantendo-a sempre limpa. Siga corretamente as instruções de lubrificação e troca de acessórios. Inspeccione a mangueira pneumática periodicamente. Mantenha os pontos onde o operador segura a ferramenta sempre limpos, secos e livres de óleo ou graxa.

1.3. Uso e cuidados com a ferramenta

- a. Não force a ferramenta. Use o equipamento correto para sua aplicação. Dessa forma, o trabalho será melhor realizado e com mais segurança, de acordo com a função e a capacidade para as quais o equipamento foi projetado.
- b. Não use a ferramenta se o interruptor não ligar e desligar. Qualquer ferramenta que não pode ser controlada com o interruptor é perigosa e deve ser reparada.
- c. Desconecte a rede de ar comprimido antes de fazer qualquer tipo de ajuste, mudança de acessórios ou armazenamento da ferramenta. Tais medidas de segurança preventivas reduzem o risco de ligar a ferramenta acidentalmente.
- h. Nunca substitua peças ou partes pessoalmente e nem peça a outra pessoa para fazê-lo. Leve a ferramenta sempre a uma Assistência Técnica Autorizada VONDER mais próxima: www.vonder.com.br.
- i. Utilize somente partes, peças e acessórios originais.
- j. Antes de iniciar a montagem ou funcionamento do produto, certifique-se de que ele está sem nenhuma avaria.
- k. Instale o filtro regulador e lubrificador com óleo para equipamentos pneumáticos adequados na rede de ar comprimido.

1.4. Reparos

- A ferramenta só deve ser reparada por um agente qualificado e que use somente peças originais idênticas. Isso irá garantir a segurança da ferramenta. Consulte a rede de assistentes técnicos em nosso site: www.vonder.com.br.
- Antes de efetuar inspeção e/ou manutenção, verifique se a ferramenta está desligada e fora da rede de ar comprimido.

1.5. Inspeção do aparelho

Antes de iniciar a utilização do equipamento, examine cuidadosamente o produto, verificando se ele apresenta alguma anomalia ou não conformidade de funcionamento. Caso seja encontrada alguma anomalia ou não conformidade, entre em contato com a VONDER (www.vonder.com.br).

2. INSTRUÇÕES ESPECÍFICAS DO PRODUTO

As ferramentas VONDER PLUS são projetadas para os trabalhos especificados neste manual, com acessórios originais. Antes de cada uso, examine cuidadosamente a ferramenta, verificando se ela apresenta alguma anomalia de funcionamento.

2.1. Aplicações/dicas de uso

Indicada para fixar e soltar parafusos e porcas com diâmetro de até Ø 32 mm. Utilizada em posto de molas, recapadoras de pneus, borracharias, entre outros. Uso industrial. Mantenha a ferramenta constantemente lubrificada, utilizando sempre o regulador de pressão e o lubrificador de linha com óleo pneumático. Não acompanha conector. Nível de ruído: 97,24 dB (A).

O equipamento deve ser utilizado somente com acessórios compatíveis.

2.2. Destaques/diferenciais

Possui alça de apoio lateral e formato ergonômico, proporcionando melhor manuseio e maior conforto.

2.3. Características técnicas

Chave de Impacto 1" Pneumática CIP 111 VONDER PLUS	
Código	62.57.111.000
Pressão de trabalho	90 lbf/pol ²
Consumo de ar	8,4 pcm (pé ³ /min)
Rosca de entrada de ar	1/2" NPT fêmea
Torque máximo	3.390 Nm (aprox. 345 kgf.m)
Medida do encaixe	1" - 25,4 mm
Rotação (rpm)	5.000/min
Diâm. interno da mangueira indicada	1/2"
Massa aproximada	9,9 kg
Diâmetro máximo de aperto e desaperto	Parafusos até Ø32 mm
Tipo do sistema de reversão	Alavanca seletora
Nível de ruído	97,24 dB (A)

Tabela 2 – Características técnicas

2.4. Componentes

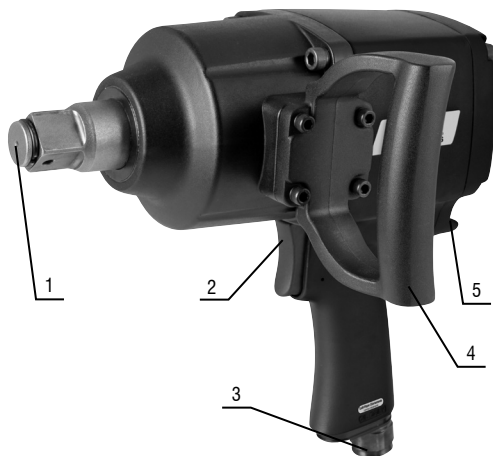

Fig. 1 – Componentes

- Encaixe 1"
- Gatilho de acionamento
- Entrada de ar
- Punho auxiliar
- Alavanca de reversão.

2.5. Operação



ATENÇÃO! Certifique-se de que o sentido de rotação é o adequado para a operação a ser feita;

- Utilize apenas soquetes e acessórios de impacto;
- Certifique-se de que os soquetes estão devidamente encaixados no eixo da ferramenta antes da operação;
- Caso seja detectado algum vazamento, desconecte a mangueira de ar da ferramenta e verifique o vazamento antes de usar.

2.5.1. Apertar/soltar parafusos e porcas

1. Encaixe o soquete de impacto sextavado com encaixe apropriado (Tabela 2) no eixo da ferramenta;
2. Regule a pressão em 90 lbf/pol² (6,33 kgf/cm²) através do regulador de pressão;
3. Conecte a mangueira de ar na ferramenta;
4. Coloque o soquete sobre o parafuso ou porca e pressione o gatilho para apertar/soltar.

2.5.2. Seletor de torque/reversão



ATENÇÃO! Para mudar o sentido de rotação, é necessário que a ferramenta esteja desligada.

As Chaves de Impacto Pneumáticas VONDER PLUS possuem seletor de sentido de rotação que garante agilidade para alterar entre apertar ou soltar parafusos e porcas

2.6. Rede de ar comprimido

A rede de ar comprimido é um circuito fechado que mantém a pressão de ar igual à pressão no interior do reservatório principal. É composta por tubulações, válvulas, reguladores, entre outros.

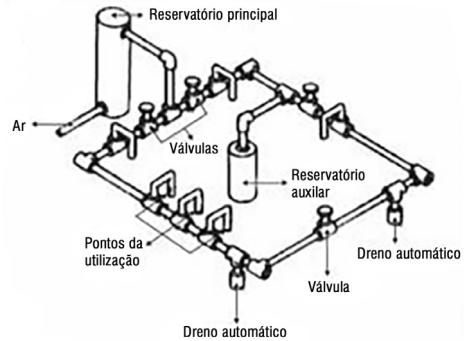

Fig. 2 – Rede de ar comprimido

Algumas condições são consideradas ideais para o projeto de uma rede de ar comprimido, como as descritas na figura abaixo:

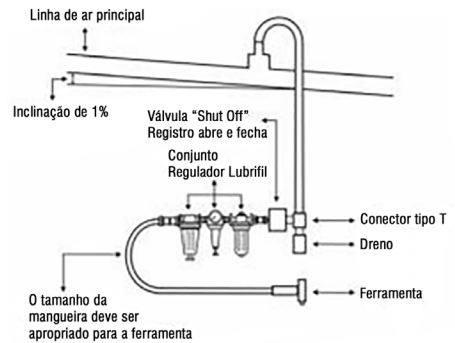

Fig. 3 – Projeto de rede de ar comprimido

Para se construir uma rede de ar comprimido, os seguintes parâmetros deverão ser observados:

- As linhas principais deverão ter 3 vezes o diâmetro da entrada da ferramenta pneumática;
- As conexões das tubulações deverão ter raios arredondados para evitar a presença de fluxos turbulentos;
- As tubulações de ar comprimido deverão ser pintadas na cor azul;
- A linha principal, em regra, deverá ter uma inclinação de aproximadamente 1% em relação ao seu comprimento;

- A mangueira de cada equipamento não deve exceder o comprimento máximo de 10 metros.

A formação de água é outro fator presente em todos os sistemas de ar comprimido. Por essa razão, alguns cuidados devem ser tomados, tais como:

- Nos pontos mais baixos deverão ser montados drenos automáticos para drenagem do condensado água-óleo. Caso não haja drenos automáticos na rede de ar, eles devem ser drenados regularmente e permanecer em operação;
- Expansões futuras da rede deverão ser previstas em projeto;
- As tomadas de ar devem estar sempre alocadas por cima da rede;
- A construção de reservatórios auxiliares deve ser prevista em projeto;
- As tubulações da rede deverão ser aéreas e nunca embutidas em paredes, pois assim serão mais seguras e de fácil manutenção;
- Construa a rede de forma combinada de maneira a permitir, se algum ramo estiver interrompido, que os demais continuem funcionando para garantir a produção. Daí a importância de válvulas ao longo do circuito;
- Para evitar que a umidade chegue até as ferramentas, as tubulações e mangueiras nunca devem ser ligadas diretamente na linha principal de ar, mas sim em tubulações de ar secundárias com um conjunto lubrificador para cada equipamento;
- As conexões, válvulas e mangueiras devem ser grandes o suficiente para passar o máximo de ar exigido pelo(s) equipamento(s) na linha. Isso é de fundamental importância se manifolds forem utilizados para a variação da linha de ar principal.

2.7. Lubrificação

- Use sempre um lubrificador de ar para cada ferramenta existente na linha;
- Recomenda-se a utilização de uma unidade filtro/lubrificador/regulador;
- É recomendada a prévia lubrificação, colocando-se um pouco de óleo pneumático na entrada de ar da ferramenta antes do início dos trabalhos;
- A cada duas horas de operação, a menos que um lubrificador de linha de ar seja utilizado, injete cerca de 1 ml de óleo no regulador antes de ligar a mangueira.

2.8. Limpeza

Para evitar acidentes, sempre desligue o equipamento antes de limpar ou realizar uma manutenção. Para a conservação, recomenda-se uma manutenção rotineira, que inclui remoção da sujeira superficial com um pano, mas sem permitir que entre líquido no equipamento.

2.9. Transporte e armazenamento

Cuidado ao transportar e manusear o equipamento. Quedas e impactos podem danificar o sistema de funcionamento.

Armazene o equipamento em ambiente seco e arejado, livre de umidade e gases corrosivos. Mantenha protegido da chuva e umidade. Após o uso, recomenda-se limpar o produto com um pano e colocá-lo novamente na embalagem para a estocagem.

2.10. Solução de problemas

Problemas	Possíveis causas	Recursos
Ferramenta com baixa rotação e/ou ferramenta não está funcionando	Ferramenta sem óleo	Verifique se o lubrificador pneumático está funcionando corretamente.
	Baixa pressão do ar	Regule o equipamento com a pressão máxima. Em seguida retorne para a pressão de 90 lbf/pol ² - 6,33 kgf/cm ²
	Rotação e capacidade do equipamento baixa	Troque a mangueira por uma com diâmetro apropriado.
	Vazamento na mangueira de ar	Realize a troca da mangueira.
	Equipamento com umidade	Efetue a drenagem do reservatório do compressor, pois pode conter umidade em seu interior.
	Lubrificação inadequada	Verifique o procedimento de lubrificação contido neste manual.
Outros	-	Encaminhe a ferramenta para uma Assistência Técnica Autorizada VONDER, consulte em nosso site: www.vonder.com.br .

Tabela 3 – Solução de problemas

3. INSTRUÇÕES GERAIS DE MANUTENÇÃO E PÓS-VENDA

As ferramentas VONDER PLUS, quando utilizadas adequadamente, ou seja, conforme orientações deste manual, apresentam baixos níveis de manutenção. Mesmo assim, dispomos de uma vasta rede de atendimento ao consumidor.

3.1. Manutenção

Certifique-se de que a ferramenta está desligada antes de realizar qualquer inspeção ou manutenção. A parte externa só pode ser limpa com pano umedecido e detergente, mas sem permitir que entre líquido na ferramenta.

Manutenção	Descrição	Materiais necessários	Intervalo máximo		
			A cada uso ou a cada duas horas	Mensal	Quando necessário
Inspeção visual (máquina desligada)	Gatilho	-	X	-	-
Inspeção geral	Peças usadas ou quebradas	-	-	X	X
Troca das peças usadas / quebradas	-	-	-	-	X
Lubrificação	-	Óleo para ferramenta pneumática	X	-	-

Tabela 4 – Manutenção

3.2. Pós-venda e assistência técnica

Em caso de dúvidas sobre o funcionamento do equipamento ou sobre a rede de Assistência Técnica Autorizada VONDER, entre em contato através do site www.vonder.com.br ou pelo telefone 0800 723 4762 (opção 1).

Quando detectada anomalia no funcionamento do equipamento, ele deve ser examinado e/ou reparado por um profissional da rede de Assistência Técnica Autorizada VONDER (consulte a relação completa em www.vonder.com.br). Somente peças originais devem ser utilizadas nos reparos.

3.3. Descarte da ferramenta

Não descarte óleo, peças e partes do produto no lixo doméstico, procure separar e encaminhar a um posto de coleta adequado. Informe-se em seu município sobre locais ou sistemas de coleta seletiva. Em caso de dúvidas sobre a forma correta de descarte, consulte a VONDER através do site www.vonder.com.br ou pelo telefone 0800 723 4762 (opção 1).

Símbolos y sus significados







Símbolos	Nombre	Explicación
	Consulte el manual de instrucciones	Lea el manual de operaciones/instrucciones antes de utilizar el equipo.
	Utilice EPI (Equipo de Protección Individual)	Utilice Equipo de Protección Individual adecuado para cada tipo de trabajo.
	Atención	Alerta de seguridad (riesgos de accidentes) y atención durante el uso.
	Descarte selectivo	Haga el descarte de los embalajes adecuadamente, conforme legislación vigente en su ciudad, evitando contaminación de ríos, arroyos y alcantarillados.

Tabla 1 – Símbolos y sus significados

ORIENTACIONES GENERALES

¡ATENCIÓN!

  **LEA TODAS LAS ADVERTENCIAS E INSTRUCCIONES DE SEGURIDAD.**

Este manual contiene detalles sobre la instalación, el funcionamiento y el mantenimiento del equipo. No utilice el equipo sin antes leer el manual de instrucciones y proceder como se indica.

Al utilizar el equipo, siga las precauciones básicas de seguridad para evitar accidentes.

En caso de que este equipo presente alguna no conformidad, por favor contáctenos: www.vonder.com.br

El revendedor no puede recibir la devolución de este equipo sin autorización previa de VONDER.

Guarde el manual para consultarlo más adelante o para transmitir información a otras personas que operen el equipo.

1. AVISOS DE SEGURIDAD

1.1. Área de trabajo

- Mantenga el área de trabajo limpia e iluminada. Las áreas desorganizadas y oscuras causan la mayoría de los accidentes.
- No opere herramientas en atmosferas explosivas, como en la presencia de líquidos inflamables, gases o polvareda.
- Mantenga niños y visitantes alejados al operar una herramienta. Las distracciones pueden hacerle perder el control del equipo.

1.2. Seguridad personal

- Esté atento, observe lo que está haciendo y use el sentido común al operar una herramienta. No use la herramienta cuando estuviera cansado o bajo la influencia de drogas, alcohol o medicamentos. Un momento de distracción mientras opera una herramienta puede resultar en grave lesión personal.

- b. Use Equipos de Protección Individual (EPIs). Siempre use gafas de seguridad. Equipos de protección, tales como: máscara contra polvareda, zapatos antideslizantes, casco y protector auricular, si utilizados en condiciones apropiadas, reducen los riesgos de lesiones personales.
- c. Evite la partida no intencional. Cerciórese de que el interruptor esté en la posición “apagado” antes de conectar la herramienta en la red de aire comprimido. Cargar las herramientas con el dedo en el interruptor o conectarlas con el interruptor en la posición “encendido” causan los accidentes.
- d. Remueva cualquier llave de ajuste antes de encender la herramienta.
- e. No exceda el límite de la herramienta. Mantenga el apoyo y el equilibrio adecuados cada vez que utilizarla. Esto permite mejor control de la herramienta en situaciones inesperadas.
- f. Vístase apropiadamente para la realización del trabajo. No use ropas demasiado anchas o joyas. Mantenga cabellos, ropas y guantes lejos de las piezas móviles. Ropas holgadas, joyas o cabellos largos pueden ser presos por las partes en movimiento.
- g. Use protectores auriculares. La exposición al ruido puede causar pérdida auditiva.
- d. Guarde las herramientas fuera del alcance de niños y no permita que personas no familiarizadas con la herramienta o con estas instrucciones la operen. Las herramientas son peligrosas en las manos de usuarios no entrenados.
- e. Para el mantenimiento de la herramienta, verifique la desalineación o cohesión de las partes móviles, rajaduras y cualquier otra condición que pueda afectar su operación. Si estuviera dañada, la herramienta debe ser reparada antes de usar. Muchos accidentes son causados por el mantenimiento inadecuado de las herramientas. Para mantenimientos, entre en contacto con una Asistencia Técnica Autorizada VONDER. Consulte la red completa en nuestro sitio web: www.vonder.com.br.
- f. Use la herramienta, accesorios y otras partes que la componen de acuerdo con las instrucciones y de la manera designada para el tipo particular de condiciones y el trabajo a ser desempeñado. El uso de la herramienta en operaciones diferentes de las designadas puede resultar en situaciones de riesgo.
- g. Cuide de la herramienta manteniéndola siempre limpia. Siga correctamente las instrucciones de lubricación y cambio de accesorios. Inspeccione la manguera neumática periódicamente. Mantenga los puntos donde el operador sujeta la herramienta siempre limpios, secos y libres de aceite o grasa.

1.3. Uso y cuidados con la herramienta

- a. No fuerce la herramienta. Use el equipo correcto para cada aplicación. De esta forma, el trabajo será mejor realizado y con más seguridad, de acuerdo con la función y la capacidad para las cuales el equipo fue proyectado.
- b. No use la herramienta si el interruptor no enciende y apagar. Cualquier herramienta que no puede ser controlada con el interruptor es peligrosa y debe ser reparada.
- c. Desconecte la red de aire comprimido antes de hacer cualquier tipo de ajuste, cambio de accesorios o almacenamiento de la herramienta. Tales medidas de seguridad preventivas reducen el riesgo de encender la herramienta accidentalmente.
- h. Nunca sustituya piezas o partes personalmente y ni pida a otra persona para hacerlo. Lleve la herramienta siempre a una Asistencia Técnica Autorizada VONDER más próxima: www.vonder.com.br.
- i. Utilice solamente partes, piezas y accesorios originales.
- j. Antes de iniciar el montaje o funcionamiento del producto, cerciórese de que esté sin ninguna avería.
- k. Instale el filtro regulador y lubricador con aceite para equipos neumáticos adecuados en la red de aire comprimido.

1.4. Reparaciones

- La herramienta solo debe ser reparada por un agente cualificado y que use solamente piezas originales idénticas. Esto garantizará la seguridad de la herramienta. Consulte la red de asistentes técnicos en nuestro sitio web: www.vonder.com.br.
- Antes de efectuar inspección y/o mantenimiento, verifique si la herramienta está apagada y fuera de la red de aire comprimido.

1.5. Inspección del aparato

- Antes de iniciar la utilización, examine cuidadosamente el producto, verificando si presenta alguna anomalía o no conformidad de funcionamiento. Si fuera encontrada alguna anomalía o no conformidad, entre en contacto con VONDER (www.vonder.com.br).

2. INSTRUCCIONES ESPECÍFICAS DEL PRO- DUCTOS

Las herramientas VONDER PLUS son proyectadas para los trabajos especificados en este manual, con accesorios originales. Antes de cada uso, examine cuidadosamente la herramienta verificando si presenta alguna anomalía de funcionamiento.

2.1. Aplicaciones/recomendaciones de uso

Indicada para fijar y soltar pernos y tuercas con diámetro de hasta 32 mm. Utilizado en talleres de resortes, recauchutados de neumáticos, gomerías, entre otros. Uso industrial. Mantenga la herramienta constantemente lubricada y utilice siempre el regulador de presión y el lubricador de línea con aceite neumático. Conector no incluido. Nivel de ruido: 97,24 dB (A). El equipo sólo debe utilizarse con accesorios compatibles.

2.2. Destaque/atributos

Dispone de un asa de apoyo lateral y forma ergonómica, lo que proporciona un mejor manejo y una mayor comodidad.

2.3. Características técnicas

Llave de Impacto 1" Neumática CIP 111 VONDER PLUS	
Código	62.57.111.000
Presión de trabajo	90 lbf/pulg ²
Consumo de aire	8,4 pcm (pie ³ /min)
Rosca de entrada de aire	1/2" NPT hembra
Torque máximo	3.390 Nm (aprox. 345 kgf.m)
Medida del encaje	1" - 25,4 mm
Rotación (rpm)	5.000/min
Diám. Interno de la manguera indicada	1/2"
Masa aproximada	9,9 kg
Diámetro máximo de apriete y deshecho	Tornillos hasta Ø32 mm
Tipo de sistema de reversión	Palanca selectora
Nivel de ruido	97,24 dB (A)

Tabla 2 – Características técnicas

2.4. Componentes



Fig. 1 – Componentes

- Encaje 1"
- Gatillo de accionamiento
- Entrada de aire
- Empuñadura auxiliar
- Palanca de inversión

2.5. Operación



ATENCIÓN: Asegúrese de que el sentido de giro es el adecuado para la operación a hacer

- Utilice sólo socket y accesorios de impacto
- Asegúrese de que los socket están debidamente encajados en el eje de la herramienta antes de la operación
- Si se detecta alguna fuga, desconecte la manguera de aire de la herramienta y verifique la fuga antes de usar

2.5.1. Apretar/soltar tornillos y tuercas

1. Enchufe el socket de impacto hexagonal con ajuste adecuado (Tabla 2) en el eje de la herramienta;
2. Ajuste la presión en 90 lbf/pol² (6,33 kgf/cm²) a través del regulador de presión;
3. Conecte la manguera de aire en la herramienta;
4. Coloque el socket sobre el tornillo o la tuerca y pulse el gatillo para apretar/soltar.

2.5.2. Selector de torque/reversión



ATENCIÓN: Para cambiar el sentido de giro, es necesario que la herramienta esté apagada.

Llaves de Impacto Neumáticos VONDER PLUS tienen un selector de sentido de rotación que garantiza la agilidad para cambiar entre apretar o soltar tornillos y tuercas

2.6. Red de aire comprimido

La red de aire comprimido es un circuito cerrado que mantiene la presión de aire igual a la presión en el interior del tanque principal. Es compuesta por tuberías, válvulas, reguladores, etc.



Fig. 2 – Red de aire comprimido

Algunas condiciones son consideradas ideales para el proyecto de una red de aire comprimido, como las descritas en la figura abajo:

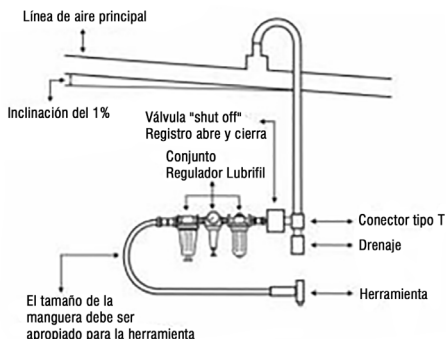

Fig. 3 – Proyecto de red de aire comprimido

Para construir una red de aire comprimido, los siguientes parámetros deben ser observados:

- Las líneas principales necesitan tener 3 veces el diámetro de la entrada de la herramienta neumática;
- Las conexiones de las tuberías deben tener radios arredondeados para evitar la presencia de flujos turbulentos;
- Las tuberías de aire comprimido deberán ser pintadas en la color azul;
- La línea principal, por regla general, debe tener una inclinación de aproximadamente 1% en relación a su largo;

- La manguera de cada equipo no debe exceder el largo máximo de 10 metros.

La formación de agua es otro factor presente en todos los sistemas de aire comprimido. Por esa razón, algunos cuidados deben ser tomados, tales como:

- En los puntos más bajos deberán ser montados drenajes automáticos para drenar el condensado agua-aceite. Si no hubiera drenajes automáticos en la red de aire, estos deben ser drenados regularmente y nunca salir de operación;
- Expansiones futuras de la red deberán ser previstas en proyecto;
- Las tomas de aire deben estar situadas siempre arriba de la red;
- La construcción de recipientes auxiliares debe ser prevista en proyecto;
- Las tuberías de la red necesitan ser aéreas, nunca embutidas en paredes, pues así serán más seguras y fáciles de mantener;
- Construya la red de forma combinada, de modo que, si algún tramo fuera interrumpido, los demás continúen funcionando para garantizar la producción. Por esta razón, la importancia de válvulas a lo largo del circuito;
- Para evitar que la humedad llegue hasta las herramientas, las tuberías y mangueras nunca deben ser conectadas directamente en la línea principal de aire, pero sí, en tuberías de aire secundarias con un conjunto de lubricación para cada equipo;
- Las conexiones, válvulas y mangueras deben ser grandes lo suficiente para pasar el máximo de aire exigido por el(los) equipo(s) en la línea. Esto es de fundamental importancia si manifolds fueran utilizados para la variación de la línea de aire principal.

2.7. Lubricación

- Use siempre un lubricador de aire para cada herramienta existente en la línea;
- Se recomienda la utilización de una unidad filtro/lubricador/regulador;
- Es recomendada la previa lubricación, colocando un poco de aceite neumático en la entrada de aire de la herramienta antes del inicio de los trabajos;
- A cada dos horas de operación, a menos que un lubricador de línea de aire sea utilizado, inyecte cerca de 1 ml de aceite en el regulador antes de conectar la manguera.

2.8. Limpieza

Para evitar accidentes, desconecte siempre la alimentación y retire la batería antes de limpiar o realizar el mantenimiento. Se recomienda un mantenimiento rutinario para la conservación, que incluye la eliminación de la suciedad superficial con un paño, pero sin dejar que entre líquido en el equipo.

2.9. Transporte y almacenamiento

Tenga cuidado al transportar y manipular el equipo. Las caídas y los impactos pueden dañar el sistema operativo.

Almacene el equipo en un ambiente seco y ventilado, libre de humedad y gases corrosivos. Manténgalo protegido de la lluvia y la humedad. Después de su uso, se recomienda limpiar el producto con un paño y guardarlo en su embalaje.

2.10. Solución de problemas

Problemas	Posibles causas	Recursos	Intervalo máximo		
			A cada uso o a cada dos horas	Mensual	Cuando necesario
Herramienta con baja rotación y/o herramienta no está funcionando	Herramienta sin aceite	Verifique si el lubricador neumático está funcionando correctamente.			
	Baja presión del aire	Regule el equipo con la presión máxima. En seguida retorne para la presión de 90 lb/pulg ² .			
	Rotación y capacidad del equipo baja	Cambie la manguera por una con diámetro apropiado.			
	Fuga en la manguera de aire	Realice el cambio de la manguera.			
	Equipo con humedad	Efectúe el drenaje del recipiente del compresor, pues puede contener humedad en su interior.			
	Lubricación inadecuada	Verifique el procedimiento de lubricación contenido en este manual.			
Otros	-	Encamine la herramienta para una Asistencia Técnica Autorizada VONDER, consulte en nuestro sitio web: www.vonder.com.br .			

Tabla 3 – Solución de problemas

3. INSTRUCCIONES GENERALES DE MANTENIMIENTO Y POSTVENTA

Las herramientas VONDER PLUS, cuando utilizadas adecuadamente, o sea, conforme orientaciones de este manual, presentan bajos índices de mantenimiento. A pesar de esto, disponemos de una vasta red de atendimento al consumidor.

3.1. Mantenimiento

Ciérrase de que la herramienta esté apagada antes de realizar cualquier inspección o mantenimiento. La parte externa solo puede ser limpia con paño húmedo y detergente, pero sin permitir que entre líquido en la herramienta.

Mantenimiento	Descripción	Materiales necesarios	Intervalo máximo		
			A cada uso o a cada dos horas	Mensual	Cuando necesario
Inspección visual (máquina apagada)	Gatillo	-	X	-	-
Inspección general	Piezas usadas o quebradas	-	-	X	X
Cambio de las piezas usadas / quebradas	-	-	-	-	X
Lubricación	-	Aceite para herramienta neumática	X	-	-

Tabla 4 – Mantenimiento

3.2. Postventa y asistencia técnica

En caso de dudas sobre el funcionamiento de la herramienta o sobre la red de Asistencia Técnica Autorizada VONDER, entre en contacto a través del sitio web: www.vonder.com.br.

Cuando detectada anomalía en el funcionamiento de la herramienta, esta deberá ser examinada y/o reparada por un profesional de la red de Asistencias Técnicas Autorizadas de VONDER. Solamente piezas originales deberán ser utilizadas en las reparaciones. Consulte en nuestro sitio web www.vonder.com.br la relación completa de Asistencia Técnica Autorizada.

3.3. Descarte de la herramienta

Nunca descarte la herramienta y/o sus pilas y baterías (cuando existentes) en la basura doméstica. Estas deben ser encaminadas a un puesto de colecta adecuado o a una Asistencia Técnica Autorizada VONDER. En caso de dudas sobre la forma correcta de descarte, consulte a VONDER a través del sitio web www.vonder.com.br.

4. CERTIFICADO DE GARANTÍA

La **Llave de Impacto Neumática 1” - 25,4 mm CIP 111, VONDER PLUS** posee los siguientes plazos de garantía contra no conformidades decurrentes de su fabricación, contados a partir de la fecha de compra: **Garantía legal: 90 días; Garantía contractual: 03 meses.** En caso de disconformidad, busque la Asistencia Técnica Autorizada VONDER más próxima. Constatado el defecto de fabricación por la asistencia técnica autorizada, la reparación será efectuada en garantía.

ALQUILADORAS:

Los productos adquiridos por las empresas de alquiler tienen una garantía única y exclusiva de 90 (noventa) días, contados a partir de la fecha de envío de la respectiva factura de venta, excluyendo cualquier otra garantía legal y/o contractual.

La garantía ofrecida a los arrendadores cubre exclusivamente las piezas necesarias para la reparación de los productos, siendo ellos los responsables de realizar por su cuenta las respectivas reparaciones y mantenimientos, sin derecho a ningún coste o reembolso por parte de OVD.

La garantía ocurrirá siempre en las siguientes condiciones:

El consumidor deberá presentar, obligatoriamente, la factura de compra del equipo y el certificado de garantía debidamente llenado y timbrado por la tienda donde este fue adquirido.

Pérdida del derecho de garantía:

1. El no cumplimiento de una o más hipótesis a seguir invalidará la garantía:
 - Si el producto hubiera sido abierto, alterado, ajustado o reparado por personas no autorizadas por VONDER;
 - Si cualquier pieza, parte o componente del producto se caracterice como no original;
 - Falta de mantenimiento del equipo;
 - Partes y piezas desgastadas naturalmente.
2. Están excluidos de la garantía, además del desgaste natural de partes y piezas del producto, caídas, impactos y uso inadecuado del equipo o fuera del propósito para el cual fue proyectado.
3. La garantía no cubre gastos de flete o transporte del equipo, siendo los costes de responsabilidad del consumidor.

vonder®

PLUS

Cód.: 62.57.111.000

Consulte nossa Rede de Assistência Técnica Autorizada

www.vonder.com.br

O.V.D. Imp. e Distr. Ltda. • CNPJ: 76.635.689/0001-92

Rua João Bettge, 2876 • CEP 81070-900

Curitiba - PR - Brasil

Fabricado em TAIWAN com controle de qualidade VONDER*Fabricado en TAIWAN con control de calidad VONDER*

CERTIFICADO DE GARANTIA

A Chave de Impacto Pneumática 1" - 25,4 mm, CIP 111, VONDER PLUS possui os seguintes prazos de garantia contra não conformidades decorrentes de sua fabricação, contados a partir da data da compra: Garantia legal: 90 dias + Garantia contratual: 3 meses. Caso o equipamento apresente alguma não conformidade, procure a Assistência Técnica Autorizada VONDER mais próxima (www.vonder.com.br). Constatado o defeito de fabricação pela Assistência Técnica Autorizada, o conserto será efetuado em garantia.

LOCADORAS:

- Os produtos adquiridos por locadoras contam com garantia única e exclusiva de 90 (noventa) dias, contados a partir da data de expedição da respectiva nota fiscal de venda, com exclusão de qualquer outra garantia legal e/ou contratual.
- A garantia ofertada às locadoras cobre exclusivamente as peças necessárias ao reparo dos produtos, cabendo a estas a execução por conta própria dos respectivos consertos e manutenções, sem direito a qualquer custeio ou reembolso por parte da DVD.

A garantia ocorrerá sempre nas seguintes condições:

O consumidor deverá apresentar, obrigatoriamente, a nota fiscal de compra da ferramenta e o certificado de garantia devidamente preenchido e carimbado pela loja onde a mesma foi adquirida.

Perda do direito de garantia:

- O não cumprimento de uma ou mais hipóteses a seguir invalidará a garantia:
 - Caso o produto tenha sido aberto, alterado, ajustado ou consertado por pessoas não autorizadas pela VONDER;
 - Caso qualquer peça, parte ou componente do produto caracterizar-se como não original;
 - Falta de manutenção do equipamento;
 - Partes e peças desgastadas naturalmente.
- Estão excluídos da garantia, além do desgaste natural de partes e peças do produto, quedas, impactos e uso inadequado da ferramenta ou fora do propósito para o qual foi projetada.
- A garantia não cobre despesas de frete ou transporte da ferramenta até a Assistência Técnica Autorizada, sendo os custos de responsabilidade do consumidor.



vonder®

CERTIFICADO DE GARANTIA

Modelo:		Nº de série:	
Cliente:		CPF/CNPJ:	
Endereço/Dirección:			
Cidade/Ciudad:		UF/Provincia:	CEP/Código Postal:
Fone/Teléfono:		E-mail:	
Revendedor:			
Nota fiscal Nº/Factura Nº:		Data da venda/Fecha venta: / /	
Nome do vendedor/Nombre vendedor:		Fone/Teléfono:	
Carimbo da empresa/Sello empresa:			
<p>A Garantia Contratual NÃO é válida para LOCADORAS. será concedida EXCLUSIVAMENTE Garantia Legal de 90 dias, conforme Código de Defesa do Consumidor (CDC). <i>La Garantía Contratual NO es válida para ALQUILADORAS. será concedida EXCLUSIVAMENTE Garantía Legal de 90 días, según el Código de Protección del Consumidor.</i></p>			