

# vonder®

## **VARREDEIRA MANUAL DE PISO COM RECOLHEDOR**

*Barredora manual de piso  
con recolector*

**VPV 750**



Imagens Ilustrativas/Imagens Ilustrativas



### **Manual de Instruções**

**Leia antes de usar**

*Manual de Instruções  
Lea antes de usar*



## 1. Orientações Gerais



### **ATENÇÃO: LEIA ESTE MANUAL ANTES DE UTILIZAR O EQUIPAMENTO.**

Guarde o manual para uma consulta posterior ou para repassar as informações para outras pessoas que venham a operar o equipamento. Proceda conforme as orientações deste manual.

### **Prezado usuário:**

Este manual contém detalhes de instalação, funcionamento, operação e manutenção da Verredeira Manual de Piso VONDER.



### **ATENÇÃO:**

Case este produto apresente alguma não conformidade, entre em contato com a VONDER através do site [www.vonder.com.br](http://www.vonder.com.br).



### **ATENÇÃO:**

**AO UTILIZAR O EQUIPAMENTO, DEVEM SER SEGUIDAS AS PRECAUÇÕES BÁSICAS DE SEGURANÇA A FIM DE EVITAR ACIDENTES.**

## 2. Símbolos e seus significados

Símbolos	Nome	Explicação
	Cuidado / Atenção	Alerta de segurança (riscos de acidentes), e atenção durante o uso
	Leia o manual de operações / instruções	Leia o manual de operações / instruções antes de utilizar o equipamento
	Utilize EPI (Equipamento de proteção Individual)	Utilize Equipamento de Proteção Individual adequado para cada tipo de trabalho
	Descarte seletivo	Faça o descarte das embalagens adequadamente, conforme legislação vigente da sua cidade, evitando contaminação de rios, córregos e esgotos.

Tabela 1 – Símbolos e seus significados

## 3. Instruções de Segurança



### **ATENÇÃO:**

**Não utilize o equipamento sem antes ler este manual de instruções.**

### 3.1. Segurança na operação



#### ATENÇÃO:

- Este produto não se destina à utilização por pessoas (inclusive crianças) com capacidades físicas, sensoriais ou mentais reduzidas, ou por pessoas com falta de experiência e conhecimento, a menos que estas tenham recebido instruções referentes à utilização do produto ou estejam sob a supervisão de uma pessoa responsável pela sua segurança;
- O equipamento não deve ser utilizado por pessoas que não tenham lido e compreendido este manual;
- Observe as condições do local e preste atenção quanto à presença de terceiros, especialmente crianças, quando estiver trabalhando com o equipamento;
- Utilize apenas peças e partes originais, para assegurar a segurança do equipamento;
- Utilize EPI (equipamento de proteção individual) como: óculos de segurança, luvas de proteção, avental e protetor auditivo, durante a utilização do produto;



#### ATENÇÃO:

- Não utilize este equipamento para varrer objetos incandescentes ou em chamas como, por exemplo, cigarros, fósforos ou outros similares;
- Este equipamento não é adequado para varrer líquidos, produtos inflamáveis, explosivos ou venenos.

### 3.2. Inspeção do equipamento

Ao iniciar a utilização, examine cuidadosamente o equipamento, verificando se o mesmo apresenta alguma anomalia ou não conformidade de funcionamento. Caso seja encontrado alguma anomalia ou não conformidade, entre em contato com a VONDER através do site [www.vonder.com.br](http://www.vonder.com.br).

### 3.3. Segurança na limpeza e manutenção



#### ATENÇÃO:

Nunca substitua ou troque as peças do equipamento por peças não originais.



#### ATENÇÃO:

Risco de acidentes em partes do equipamento, tais como correias, escovas laterais e reservatório.

## 4. Descrição técnica

Indicada para limpeza de pisos em áreas internas ou externas em residências, condomínios, escolas, hospitais, indústrias, entre outros. Não sendo indicada para limpeza de locais com pó muito fino como por exemplo, indústrias de móveis, gesso, cimento, moinhos entre outros, além de varrição de carpetes e objetos incandescentes ou em chamas, tais como: cigarros, fósforos ou outros similares, líquidos e produtos inflamáveis, explosivos ou venenos.

#### 4.1. Características técnicas

VPV 750	
Código	63.68.750.000
Quantidade de escovas	2 dianteiras
Regulagem de altura da escova	Sim
Performance de limpeza	3.000 m <sup>2</sup> /h
Capacidade do reservatório	50 litros
Faixa de trabalho	750 mm
Dimensões (C x L x A)	820 mm x 770 mm x 330 mm
Acabamento (espuma no cabo)	Sim
Peso	12 kg

Tabela 2 – Características técnicas

#### 4.2. Descrição dos Componentes

1. Reservatório
2. Botão de ajuste da altura da escova
3. Braço direito
4. Braço esquerdo
5. Escovas
6. Roda
7. Manípulo
8. Cabo



Figura 1 – Componentes da varredeira manual

## 5. Montagem

### 5.1. Montagem do cabo

**Passo 1** - Fixe os 2 suportes na base da varredeira (Fig. 2)

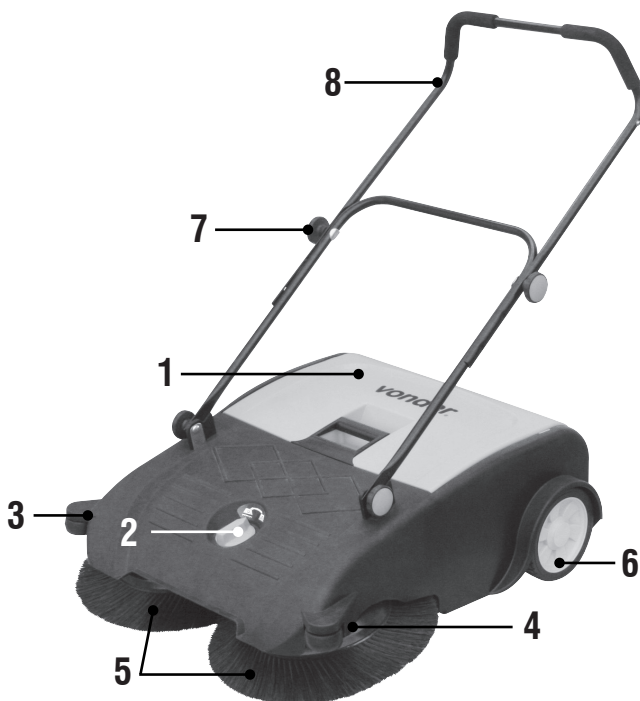

Figura 2 – Montagem do cabo

**Passo 2** - Coloque o cabo no quadro e faça a fixação com parafusos (acompanham), conforme Fig. 3.



Figura 3 – Montagem do cabo

**Passo 3** - Fixe a base tubular do cabo e aperte com o manípulo (7). (Fig. 4)



Figura 4 – Montagem do cabo

**Passo 4** - Encaixe o tubo na alça ajustável da varredeira (a alça possui três furos para regulagem de altura). Selecione a altura para melhor posição de trabalho e coloque o parafuso, logo em seguida, aperte com o manípulo (7). (Fig. 5)



Figura 5 – Montagem do cabo

## 5.2. Regulagem das escovas

Para melhorar o desempenho da varredeira, ajuste a pressão das escovas laterais regulando o botão de ajuste, conforme detalhes abaixo:

O botão de ajuste para a vassoura circular está localizado na parte superior da vassoura. Vire à direita para baixar e à esquerda para levantar.

**Passo 1-2** Para vassouras novas, indicação: pisos duros, como asfalto ou concreto.

**Passo 3-4** Para vassouras novas, indicação: folhas molhadas, areia, pisos irregulares ou concreto.

**Passo 5-8** Para vassouras mais velhas ou terreno muito irregular.



Figura 6 – Ajuste de altura

## 6. Operação

Após montar e regular corretamente a varredeira, inicie a limpeza do piso. Através do cabo, empurre-a com uma velocidade normal de caminhada.

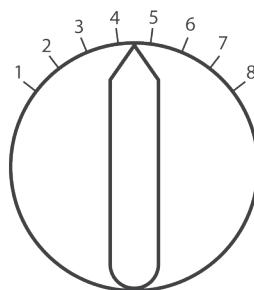

**ATENÇÃO:**

Não use a varredeira sobre superfície com fios/cordas, pois danificará as escovas.

**7. Limpeza**

Para efetuar a limpeza do recipiente, proceda com os passos abaixo:

- Levante o reservatório (Fig. 7) e retire-o.
- Despeje os detritos em outro recipiente de descarte adequado (Fig. 8);
- Não bata o reservatório no recipiente para retirada dos detritos (Fig. 9).

As demais partes da varredeira podem ser limpas com água em temperatura ambiente. Não utilize água quente ou ar quente.



Figura 7 – Limpeza



Figura 8 – Limpeza

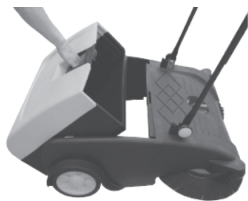

Figura 9 – Limpeza

**8. Resolução de problemas**

PROBLEMA	POSSÍVEL CAUSA	SOLUÇÃO
Não varre adequadamente	Recolhedor de detritos está cheio.	Esvazie o recolhedor de detritos.
	Regulagem inadequada / obstrução da escova lateral.	Ajuste a altura / desobstrua a escova lateral.
	Escova lateral está muito gasta.	Entre em contato com a VONDER através do site <a href="http://www.vonder.com.br">www.vonder.com.br</a> .
	Correia de transmissão da escova lateral gasta.	Verifique / substitua a correia de transmissão da escova lateral.

Tabela 3 – Resolução de problemas

**9. Transporte, movimentação e armazenagem**

**ATENÇÃO:**

Cuidado ao transportar e manusear o equipamento. Quedas e impactos podem danificar o seu sistema de funcionamento.

- A armazenagem deve ser em ambiente seco e arejado, livre de umidade e fontes de calor;
- Após o uso, é recomendado limpar a varredeira.

**10. Descarte**

Não descarte, peças e partes do produto no lixo comum. Procure separar e encaminhar para coleta seletiva. Informe-se em seu município sobre locais ou sistemas de coleta seletiva.

## 1. Orientaciones generales



**ATENCIÓN: LEA ESTE MANUAL ANTES DE UTILIZAR EL EQUIPO.**

Guarde el manual para una consulta posterior o para repasarles las informaciones a otras personas que puedan operar el equipo. Proceda de acuerdo a las orientaciones de este manual.

**Estimado usuario:**

Este manual contiene detalles de instalación, funcionamiento, operación y manutención del Barredora Manual de Piso VONDER.



**ATENCIÓN:**

En caso de que el equipo presenta alguna no conformidad, entre en contacto con a VONDER a través del sitio [www.vonder.com.br](http://www.vonder.com.br).



**ATENCIÓN:**

**AL UTILIZAR EL EQUIPO, DEBEN SER SEGUIDAS LAS PRECAUCIONES BÁSICAS DE SEGURIDAD PARA EVITAR RIESGOS DE ACCIDENTES.**

## 2. Símbolos y sus significados

Símbolos	Nombre	Explicación
	Cuidado/Atención	Alerta de seguridad (riesgos de accidentes) y atención durante el uso
	Manual de operaciones/ instrucciones	Manual con informaciones e instrucciones de uso y operación
	Utilice EPI (Equipamiento de Protección Individual)	Utilice un Equipamiento de Protección Individual adecuado para cada tipo de trabajo
	Descarte selectivo	Realice el desechado de los envases adecuadamente, de acuerdo a la legislación vigente en su ciudad, evitando la contaminación de ríos, arroyos y sumideros

Tabla 1 – Símbolos y sus significados

## 3. Instrucciones de seguridad



**ATENCIÓN:**

**No utilice este equipamiento sin antes leer el manual de instrucciones.**

### 3.1. Seguridad en la operación



**ATENCIÓN:**

- Este aparato no se destina para ser utilizado por personas (inclusive niños) con capacidades físicas, sensoriales o mentales reducidas, o por personas con falta de experiencia y conocimiento, a menos que hayan recibido instrucciones referentes a la utilización del aparato o estén bajo la supervisión de una persona responsable por su seguridad;
- El equipo no debe ser utilizado por personas que no hayan leído y comprendido este manual;

- *Observe las condiciones del local y ponga atención en relación a la presencia de terceros, especialmente niños, cuando estuviera trabajando con el equipo;*
- *Utilice solamente piezas y partes originales para garantizar la seguridad del equipo;*
- *Utilice EPI (Equipamiento de Protección Individual) como: lentes de seguridad, guantes de protección, delantal, máscara de protección respiratoria y protector auditivo, durante la utilización del producto;*



**ATENCIÓN:**

- *No utilice este equipo para barrer objetos incandescentes o en llamas como, por ejemplo, cigarrillos, fósforos o otros similares;*
- *Este equipo no es adecuado para barrer líquidos, productos inflamables, explosivos o venenos.*

### 3.2. Inspección del equipo

*Al iniciar la utilización examine cuidadosamente el equipo, verificando si la misma presenta alguna anomalía o desperfecto de funcionamiento. En caso de que sea encontrada alguna anomalía o no conformidad, entre en contacto con a VONDER a través del sitio [www.vonder.com.br](http://www.vonder.com.br).*

### 3.3. Seguridad en la limpieza y mantenimiento



**ATENCIÓN:**

*Nunca sustituya o cambie las piezas del equipo por piezas no originales.*



**ATENCIÓN:**

*Risco de accidentes em partes do equipamento, tais como correias, escovas laterais y recipiente.*

## 4. Descripción técnica

*Indicada para limpieza de pisos en áreas internas o externas en residencias, condominios, escuelas, hospitales, industrias, entre otros. No siendo indicada para limpieza de locales con polvo muy fino como por ejemplo, industrias de muebles, yeso, cemento, molinos entre otros, además de barrido de alfombras y objetos incandescentes o en llamas, tales como: cigarrillos, fósforos u otros similares, líquidos Y productos inflamables, explosivos o venenos.*

### 4.1. Especificaciones técnicas

	VPV 750
Código	63.68.750.000
Cantidad de escobas	2 delanteras
Regulación de altura de la escoba	Sí
Performance de limpieza	3.000 m <sup>2</sup> /h
Capacidad del recipiente	50 litros
Ancho de trabajo	750 mm
Dimensiones (Largo x Ancho x Altura)	820 mm x 770 mm x 330 mm
Acabamiento (espuma en la barra)	Sí
Peso	12 kg

Tabla 2 – Especificaciones técnicas

## 4.2. Descripción de los componentes

1. Recipiente
2. Botón de ajuste de altura de la escoba
3. Brazo derecho
4. Brazo izquierdo
5. Escobas
6. Rueda
7. Manípulo
8. Mango



Figura 1 – Componentes de la barredora manual

## 5. Montaje

### 5.1. Montaje del mango

Paso 1 - Fije los 2 soportes en la base de la barredora (Fig. 2)

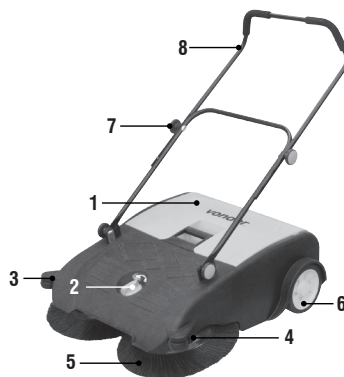

Figura 2 – Montaje del mango

Paso 2 - Coloque el mango en el cuadro y realice la fijación con pernos (acompañan), conforme Fig. 3.



Figura 3 – Montaje del mango

Paso 3 - Fije la base tubular del mango y apriete con el manipulador (7). (Fig. 4)



Figura 4 – Montaje del mango

Paso 4 - Encaje el tubo en la manilla ajustable de la barredora (la manilla posee tres agujeros para regulaje de altura). Seleccione la altura para mejor posición de trabajo y coloque el perno, luego en seguida, apriete con el manipulador (7). (Fig. 5)

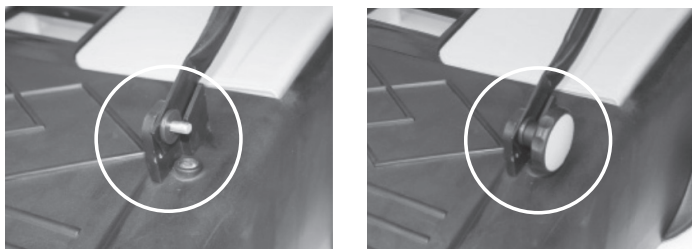

Figura 5 – Montaje del mango

## 5.2. Regulaje de las escobas

Para mejorar el desempeño de la barredora, ajuste la presión de las escobas laterales regulando el botón de ajuste, conforme

detalles a continuación:

El botón de ajuste para la escoba circular está localizado en la parte superior de la escoba. Gire a la derecha para bajar y a la izquierda para levantar.

Paso 1-2 Para escobas nuevas, indicación: pisos duros, como asfalto o concreto.

Paso 3-4 Para escobas nuevas, indicación: hojas mojadas, arena, pisos irregulares o concreto.

Paso 5-8 Para escobas más viejas o terreno muy irregular.



Figura 6 – Regulaje de las escobas

## 6. Operación

Después de montar y regular correctamente la barredora, inicie la limpieza del piso. A través del mango, empújela con una velocidad normal de caminata.

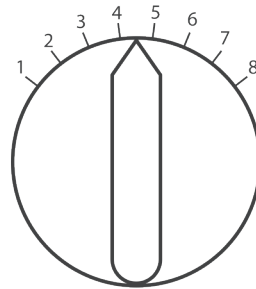
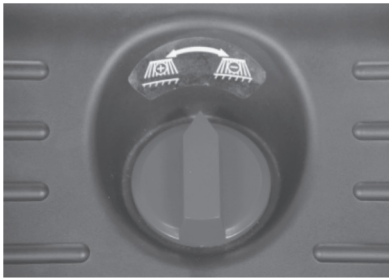

**ATENCIÓN:**

No use la barredora sobre superficie con alambres/cuerdas, pues dañará las escobas.

## 7. Limpieza

Para efectuar la limpieza del recipiente, proceda con los pasos a continuación:

- Levante el recipiente (Fig. 7) y retírelo.
- Arroje los residuos en un basurero de descarte adecuado (Fig. 8);
- No golpee el recipiente en el basurero para retirada de los detritos (Fig. 9).

Las demás partes de la barredora pueden ser limpias con agua en temperatura ambiente. No utilice agua caliente o aire caliente.



Figura 7 – Limpieza



Figura 8 – Limpieza

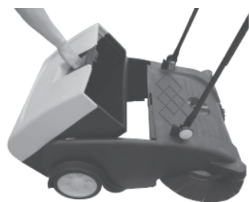

Figura 9 – Limpieza

## 8. Resolución de problemas

PROBLEMA	POSSIBLE CAUSA	SOLUCIÓN
No barre adecuadamente	Recogedor de detritos está lleno.	Vacíe el recogedor de detritos.
	Regulación inadecuada / obstrucción de la escoba lateral.	Ajuste la altura / desobstruya la escoba lateral.
	Escoba lateral está muy gastada.	Entre en contacto con a VONDER a través del sitio <a href="http://www.vonder.com.br">www.vonder.com.br</a> .
	Correa de transmisión de la escoba lateral gastada.	Verifique / sustituya la correa de transmisión de la escoba lateral.

Tabla 3 – Resolución de problemas

## 9. Transporte, traslado y almacenamiento



### ATENCIÓN:

Cuidado al transportar y manipular el equipo. Caídas e impactos pueden dañar su sistema de funcionamiento.

- El almacenamiento debe ser en ambiente seco y ventilado, libre de humedad y gases corrosivos;
- Después del uso, se recomienda limpiar la barredora.

## 10. Descarte



No descarte, piezas y partes del producto en la basura común. Separe y encamine para la colecta selectiva. Infórmese en su municipio sobre locales o sistemas de colecta selectiva.

## 11. Certificado de garantía

La Barredora Manual de Piso VPV 750 VONDER está garantizada por 12 (doce) meses contra disconformidades de fabricación, a partir de la fecha de compra, siendo 3 (tres) meses de plazo de garantía legal (CDC) y más 9 (nueve) meses concedidos por el fabricante. En caso de constatación de disconformidades, entre en contacto con a VONDER a través do sitio [www.vonder.com.br](http://www.vonder.com.br).

### 11.1. La garantía ocurrirá siempre en las siguientes condiciones:

El consumidor deberá presentar obligatoriamente, la factura de compra de la herramienta y el certificado de garantía debidamente rellenado y sellado por la tienda donde el equipo fue adquirido.

### 11.2. Pérdida del derecho de garantía:

- 1) *El incumplimiento y no obediencia de una o más de las orientaciones en este manual, invalidará la garantía, así también:*
  - *En el caso de que el producto haya sido abierto, alterado, ajustado o arreglado por personas no autorizadas por VONDER;*
  - *En el caso de que cualquier pieza, parte o componente del producto se caracterice como no original;*
  - *Falta de mantenimiento preventivo del equipo.*
- 2) *Están excluidos de la garantía, desgaste natural de piezas del producto, uso inadecuado, caídas, impactos, y uso inadecuado del equipo o fuera del propósito para el cual fue proyectado.*
- 3) *La Garantía no cubre gastos de flete o transporte del equipo.*









# vonder®

Cód.: 63.68.750.000

www.vonder.com.br

O.V.D. Imp. e Distr. Ltda. • CNPJ: 76.635.689/0001-92  
 Rua João Bettega, 2876 • CEP 81070-900 • Curitiba - PR  
**Fabricado na CHINA com controle de qualidade VONDER**

Caso este produto apresente alguma não conformidade entre  
 em contato com a VONDER através do site  
 www.vonder.com.br

## CERTIFICADO DE GARANTIA

A VARREDEIRA DE PISO MANUAL VPV 750 VONDER é garantida por 12 (doze) meses contra não conformidades de fabricação, a partir da data da compra, sendo 3 (três) meses prazo de garantia legal (CDC) e mais 9 (nove) meses concedidos pelo fabricante. Em caso de não conformidade, entre em contato com a VONDER através do site www.vonder.com.br.

### A GARANTIA OCORRERÁ SEMPRE NAS SEGUINTESS CONDIÇÕES:

O consumidor deverá apresentar, obrigatoriamente, a nota fiscal de compra do equipamento e o certificado de garantia devidamente preenchido e carimbado pela loja onde o mesmo foi adquirido.

### PERDA DO DIREITO DE GARANTIA:

1. O não cumprimento e observância de uma ou mais orientações constantes neste manual, invalidará a garantia, como também:

- Caso o produto tenha sido aberto, alterado, ajustado ou consertado por pessoas não autorizadas pela VONDER;
- Caso qualquer peça, parte ou componente do produto caracterizar-se como não original;
- Falta de manutenção preventiva do equipamento.

2. Estão excluídos da garantia, desgaste natural de peças do produto, quedas, impactos e uso inadequado do equipamento ou fora do propósito para o qual foi projetado;

3. A garantia não cobre despesas de frete ou transporte do equipamento.



# vonder®

## CERTIFICADO DE GARANTIA

Modelo:		N° de série:	
Cliente:			
Endereço/Dirección:			
Cidade/ciudad:		UF/Provincia:	CEP/Código Postal:
Fone/Teléfono:		E-mail:	
Revendedor:			
Nota fiscal N°/Factura n°:		Data da venda/Fecha venta: / /	
Nome do vendedor/Nombre vendedor:		Fone/Teléfono:	
Carimbo da empresa/Sello empresa:			