

# vonder®

## **SANGRADOR DE FREIOS A VÁCUO**

*Purgador de frenos al vacío*



*Imagens Ilustrativas/Imágenes Ilustrativas*



**Leia antes de usar e guarde este manual para futuras consultas.**

*Lea antes de usar y guarde este manual para futuras consultas.*

## PROCEDIMENTO DE SANGRAMENTO DO FREIO



**ATENÇÃO!** Não toque no pedal do freio do veículo enquanto purga os freios. Consulte sempre as instruções do fabricante do veículo para verificar o procedimento para sangrar o freio e a sequência das rodas. Se não houver instruções específicas do fabricante do veículo, siga as instruções abaixo.

**ATENÇÃO!** Familiarize-se com os perigos do fluido de freio - leia as instruções do fabricante no recipiente.

- a. Remova a tampa do reservatório de fluido de freio do veículo (ver fig.1).
- b. Conecte o sangrador do freio a uma unidade de ar comprimido adequada.
- c. Monte o tubo de borracha preta no niple de freio na primeira roda e abra o niple cerca de 1/4 de volta (ver fig.2).
- d. Ative o gatilho do sangrador do freio. O vácuo criado extrairá o fluido do sistema de freio do veículo (ver fig.3).
- e. Verifique o nível do líquido do freio no reservatório e complete, se necessário.
- f. Continue a sangrar o sistema e encher o reservatório até que não haja bolhas de ar visíveis no tubo transparente (ver fig.4).
- g. Feche o niple de freio (ver fig.2).
- h. Remova o tubo de borracha do bico de freio.
- i. Pressione o gatilho para remover o fluido de freio do tubo transparente.
- j. Repita o processo em cada roda por vez.

## TROCA DO FLUIDO DE FREIO

- a. Repita o procedimento de sangramento do freio, conforme descrito anteriormente, até que o reservatório do cilindro mestre esteja no nível mínimo. Encha o reservatório com novo fluido de freio e continue a sangrar o sistema. Verifique o nível do reservatório regularmente.
- b. Quando um novo fluido puder ser visto no tubo transparente, aperte o bico do freio.
- c. Repita este procedimento em todas as rodas.
- d. ATENÇÃO! Quando o sangramento do freio e/ou troca do fluido estiver completo, teste a ação do pedal do freio para garantir que os freios estão funcionando antes de dirigir o veículo.**
- e. Aplique graxa de cobre nos bicos de sangria do freio antes e depois do procedimento de sangria do freio para eliminar a possibilidade de bicos presos ou quebrados na próxima sangria dos freios (ver fig. 5).

Para evitar acidentes, sempre desligue o equipamento antes de limpar ou realizar uma manutenção. Para a conservação, recomenda-se uma manutenção rotineira. Limpe o equipamento sempre depois de utilizar.

Cuidado ao transportar e manusear o equipamento. Quedas e impactos podem danificar o sistema de funcionamento.

Armazene o equipamento em ambiente seco e arejado, livre de umidade e gases corrosivos. Mantenha protegido da chuva e umidade. Após o uso, recomenda-se limpar o produto e colocá-lo novamente na embalagem para a estocagem.

Não descarte óleo, peças e partes do produto no lixo doméstico, procure separar e encaminhar a um posto de coleta adequado. Informe-se em seu município sobre locais ou sistemas de coleta seletiva.

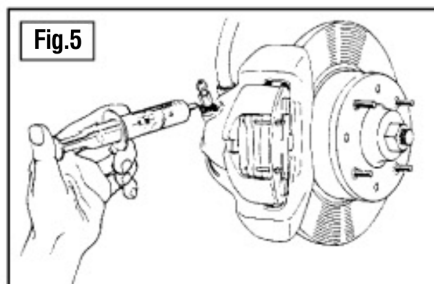
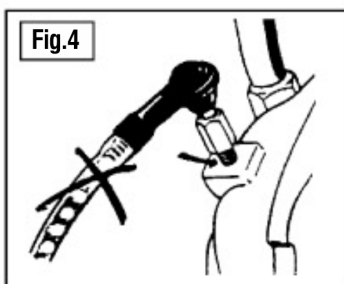
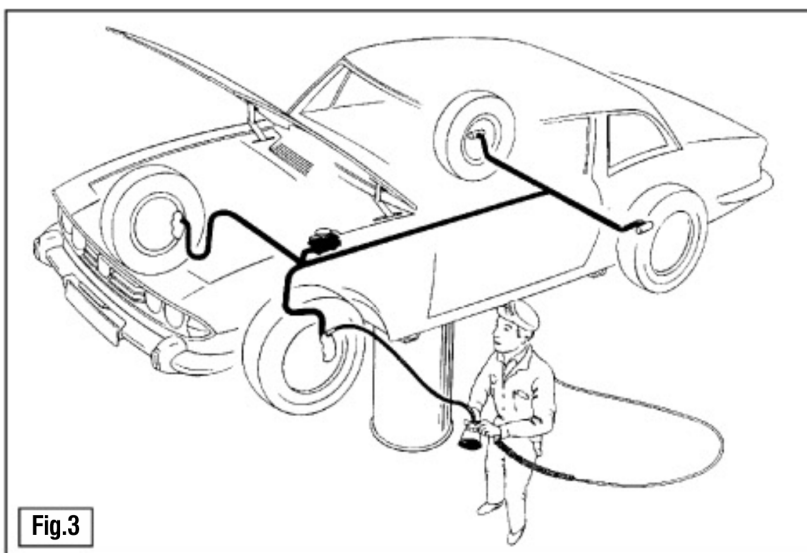
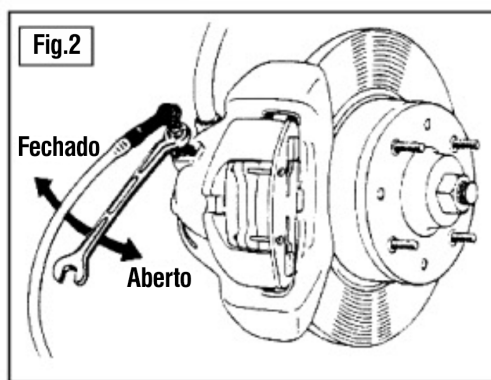
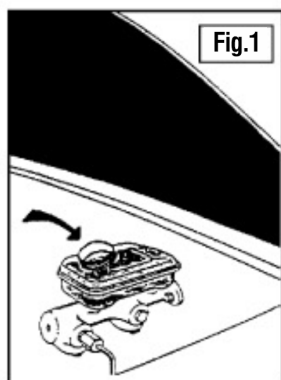

## **PROCEDIMIENTO DE PURGA DE LOS FRENOS**



**ATENCIÓN:** No toque el pedal de freno del vehículo mientras purga los frenos. Consulte siempre las instrucciones del fabricante del vehículo para el procedimiento de sangrado de los frenos y la secuencia de las ruedas. Si no se dispone de instrucciones específicas del fabricante del vehículo, siga las siguientes instrucciones.

**ATENCIÓN:** Familiarícese con los peligros del líquido de frenos - lea las instrucciones del fabricante en el envase.

- a. Retire el tapón del depósito del líquido de frenos del vehículo (véase la figura 1).
- b. Conecte el purgador de frenos a una unidad de aire comprimido adecuada.
- c. Montar el tubo de goma negro en la boquilla de freno de la primera rueda y abrir la boquilla aproximadamente 1/4 de vuelta (ver fig.2).
- d. Active el gatillo del purgador de frenos. El vacío creado extraerá líquido del sistema de frenos del vehículo (ver fig.3).
- e. Comprobar el nivel del líquido de frenos en el depósito y rellenar si es necesario.
- f. Siga purgando el sistema y llene el depósito hasta que no se vean burbujas de aire en el tubo transparente (ver fig.4).
- g. Cierre la boquilla del freno (ver fig.2).
- h. Retire el tubo de goma de la boquilla del freno.
- i. Apretar el gatillo para extraer el líquido de frenos del tubo transparente.
- j. Repita el proceso en cada rueda sucesivamente.

## **CAMBIO DEL LÍQUIDO DE FRENOS**

- a. Retire el tapón del depósito del líquido de frenos del vehículo (véase la figura 1) Repita el procedimiento de purga de los frenos como se ha descrito anteriormente hasta que el depósito del cilindro maestro esté al nivel mínimo. Llene el depósito con líquido de frenos nuevo y siga purgando el sistema. Compruebe regularmente el nivel del depósito.
- b. Cuando se pueda ver líquido nuevo en el tubo transparente, apriete la boquilla del freno.
- c. Repita este procedimiento en todas las ruedas.
- d. **¡ATENCIÓN!** Cuando se haya completado el purgado de los frenos y/o el cambio de líquido, pruebe la acción del pedal de freno para asegurarse de que los frenos funcionan antes de conducir el vehículo.
- e. Aplique grasa de cobre a las boquillas de purga de los frenos antes y después del procedimiento de purga de los frenos para eliminar la posibilidad de que las boquillas se atasquen o se rompan en la siguiente purga de los frenos (ver fig. 5).

Para evitar accidentes, apague siempre el equipo antes de limpiarlo o realizar el mantenimiento. Para la conservación, se recomienda un mantenimiento rutinario. Limpie siempre el equipo después de usarlo.

Tenga cuidado al transportar y manipular el equipo. Las caídas y los impactos pueden dañar el sistema operativo.

Almacene el equipo en un ambiente seco y ventilado, libre de humedad y gases corrosivos. Manténgalo protegido de la lluvia y la humedad. Tras su uso, se recomienda limpiar el producto y guardarlo en su embalaje.

No tire el aceite, las piezas y las partes del producto a la basura doméstica, intente separarlas y enviarlas a un punto de recogida adecuado. Infórmese en su ciudad sobre los lugares o sistemas de recogida selectiva.

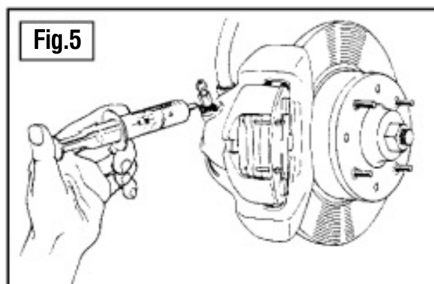
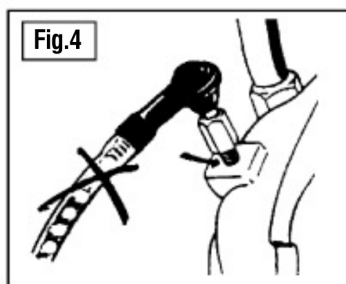
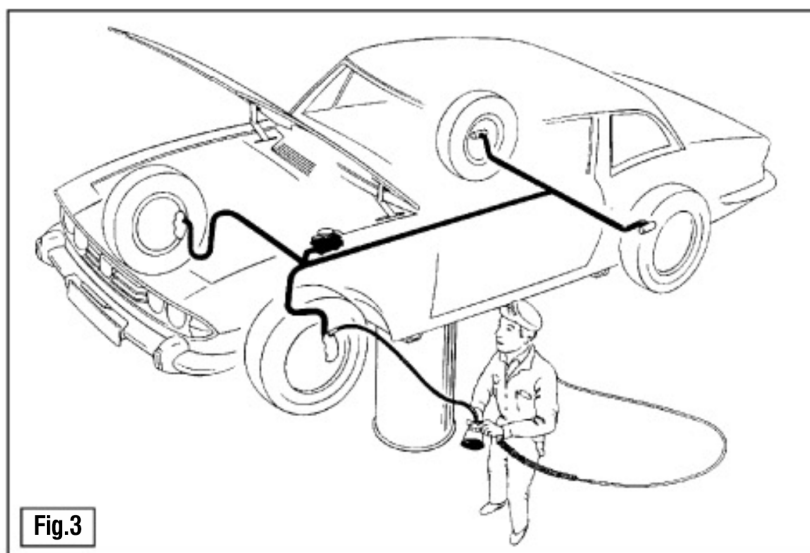
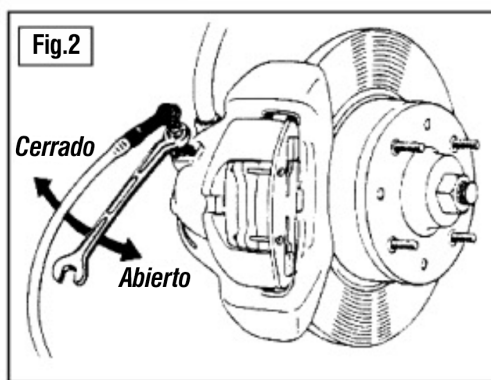
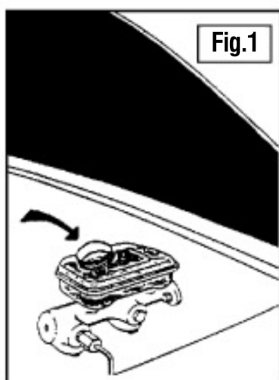

## **CERTIFICADO DE GARANTÍA**

*El Purgador de frenos al vacío VONDER tiene los siguientes plazos de garantía contra las no conformidades derivadas de su fabricación, contados a partir de la fecha de compra: Garantía legal: 90 días + Garantía contractual: 9 meses. Si el equipo no es conforme, póngase en contacto con VONDER en [www.vonder.com.br](http://www.vonder.com.br).*

### **ALQUILERES:**

- 1. Los productos adquiridos por las empresas de alquiler tienen una garantía única y exclusiva de noventa (90) días a partir de la fecha de emisión de la factura de venta, con exclusión de cualquier otra garantía legal y/o contractual.*
- 2. La garantía ofrecida a las empresas de alquiler cubre únicamente las piezas necesarias para reparar los productos, quedando a su cargo la realización de las reparaciones y el mantenimiento por su cuenta, sin derecho a coste o reembolso alguno por parte de OVD.*

### **La garantía ocurrirá siempre en las siguientes condiciones:**

*El consumidor deberá presentar obligatoriamente, la factura de compra de la herramienta y el certificado de garantía debidamente relleno y sellado por la tienda donde el equipo fue adquirido.*

### **Pérdida de la garantía real:**

- 1. El incumplimiento de uno o más de los siguientes puntos invalidará la garantía:*
  - Si el producto ha sido abierto, modificado, ajustado o reparado por personas no autorizadas por VONDER;*
  - Si alguna pieza, parte o componente del producto se caracteriza por no ser original;*
  - Falta de mantenimiento de los equipos;*
  - Partes y piezas naturalmente desgastadas.*
- 2. Están excluidos de la garantía, desgaste natural de las partes y piezas del producto, caídas, impactos y uso inadecuado del equipo o fuera del propósito para el cual fue proyectado.*
- 3. La Garantía no cubre gastos de flete o transporte del equipo hasta la Asistencia Técnica Autorizada. VONDER, siendo que los costos serán de responsabilidad del consumidor.*



# vonder®

Cód.: 65.10.180.750

O.V.D. Imp. e Distr. Ltda. • CNPJ: 76.635.689/0001-92

Rua João Bettega, 2876 • CEP 81070-900

Curitiba - PR - Brasil

**Fabricado na CHINA com controle de qualidade VONDER**

Fabricado en CHINA con control de calidad VONDER

## CERTIFICADO DE GARANTIA

O Sangrador de Freios a Vácuo VONDER possui os seguintes prazos de garantia contra não conformidades decorrentes de sua fabricação, contados a partir da data da compra: Garantia legal: 90 dias + Garantia contratual: 9 meses. Caso o equipamento apresente alguma não conformidade entre em contato com a VONDER pelo site [www.vonder.com.br](http://www.vonder.com.br) ou telefone 0800 723 4762 (opção 1).

### LOCADORAS:

1. Os produtos adquiridos por locadoras contam com garantia única e exclusiva de 90 (noventa) dias, contados a partir da data de expedição da respectiva nota fiscal de venda, com exclusão de qualquer outra garantia legal e/ou contratual.

2. A garantia ofertada às locadoras cobre exclusivamente as peças necessárias ao reparo dos produtos, cabendo a estas a execução por conta própria dos respectivos consertos e manutenções, sem direito a qualquer custeio ou reembolso por parte da OVD.

### A garantia ocorrerá sempre nas seguintes condições:

O consumidor deverá apresentar, obrigatoriamente, a nota fiscal de compra da ferramenta e o certificado de garantia devidamente preenchido e carimbado pela loja onde a mesma foi adquirida.

### Perda do direito de garantia:

- O não cumprimento de uma ou mais hipóteses a seguir invalidará a garantia:
  - Caso o produto tenha sido aberto, alterado, ajustado ou conser-tado por pessoas não autorizadas pela VONDER;
  - Caso qualquer peça, parte ou componente do produto caracteri-zar-se como não original;
  - Falta de manutenção do equipamento;
  - Partes e peças desgastadas naturalmente.
- Estão excluídos da garantia, além do desgaste natural de partes e peças do produto, quedas, impactos e uso inadequado da ferra-menta ou fora do propósito para o qual foi projetada.
- A garantia não cobre despesas de frete ou transporte da ferra-menta até a Assistência Técnica Autorizada, sendo que os custos serão de responsabilidade do consumidor.



# vonder®

## CERTIFICADO DE GARANTIA

Modelo:	Nº de série:		
Cliente:	CPF/CNPJ:		
Endereço/Dirección:			
Cidade/Ciudad:	UF/Provincia:	CEP/Código Postal:	
Fone/Teléfono:	E-mail:		
Revendedor:			
Nota fiscal Nº/Factura Nº:	Data da venda/Fecha venta: / /		
Nome do vendedor/Nombre vendedor:	Fone/Teléfono:		
Carimbo da empresa/Sello empresa:			
<p><b>A Garantia Contratual NÃO é válida para LOCADORAS, será concedida EXCLUSIVAMENTE Garantia Legal de 90 dias, conforme Código de Defesa do Consumidor (CDC).</b>  <small>La Garantía Contractual NO es válida para ALQUILADORAS, será concedida EXCLUSIVAMENTE Garantía Legal de 90 días, según el Código de Protección del Consumidor.</small></p>			