

vonder®

MÁQUINA A GASOLINA PARA CORTAR ASFALTO/ CONCRETO/PISO

*Máquina a gasolina para cortar
asfalto/concreto/piso*



Imagens Ilustrativas/Imágenes Ilustrativas



Leia antes de usar e guarde este manual para futuras consultas.

Lea antes de usar y guarde este manual para futuras consultas.

Símbolos e seus significados

Símbolo	Nome	Explicação
	Atenção!	Alerta de segurança (riscos de acidentes) e atenção durante o uso.
	Consulte o manual de instruções	Leia e compreenda o Manual de Instruções fornecido antes de operar a máquina. Se não o fizer, aumenta o risco de ferimentos para si ou para os outros.
	Utilize EPI (Equipamento de Proteção Individual)	Utilize Equipamento de Proteção Individual adequado para cada tipo de trabalho.
	Atenção - Monóxido de carbono	Motores emitem monóxido de carbono - operar apenas em área bem ventilada.
	Risco de incêndio	Verifique se não há faíscas, chamas ou objetos em chamas perto da máquina.
	Desligue o motor	Desligue o motor antes de abastecer.
	Cuidado - Ponto de elevação	Ponto de elevação para movimentar/transportar o produto quando necessário.
	Cuidado - Abastecimento	Utilize apenas gasolina pura (limpa) e filtrada.
	Atenção - Superfície quente	Superfície quente. Não toque!
	Risco de mutilação	Mantenha mãos e pés afastados do disco.
	Atenção - Risco de mutilação	Mantenha as mãos afastadas da correia.
	Transporte	Ao transportar o equipamento, certifique-se que está desligado e parado.

Tabela 1 – Símbolos e seus significados

Orientações Gerais

ATENÇÃO!



**LEIA TODOS OS AVISOS DE
SEGURANÇA E TODAS AS
INSTRUÇÕES**

Esse manual contém detalhes de instalação, operação e manutenção do equipamento. Não utilize o equipamento sem antes ler o manual de instruções e proceda conforme as orientações.

Ao utilizar o equipamento, siga as precauções básicas de segurança a fim de evitar acidentes.

Caso esse equipamento apresente alguma não conformidade, encaminhe-o para a Assistência Técnica Autorizada VONDER mais próxima ou entre em contato conosco: www.vonder.com.br

O revendedor não pode receber a devolução deste equipamento sem autorização prévia da VONDER.

Guarde o manual para uma consulta posterior ou para repassar as informações a outras pessoas que venham a operar o equipamento.

1. AVISOS DE SEGURANÇA

Os termos “ferramenta, equipamento, máquina ou aparelho” utilizados neste manual referem-se a equipamentos operados com eletricidade (cordão elétrico) ou com acumulador (bateria), equipamentos pneumáticos ou equipamentos a combustão.

1.1. Área de trabalho

- a. **Mantenha a área de trabalho limpa e iluminada.**
As áreas desorganizadas e escuras são um convite aos acidentes.
- b. Chamas e fumo são estritamente proibidos no local de trabalho.
- c. Mantenha crianças e visitantes afastados ao operar uma ferramenta. As distrações podem fazer você perder o controle do equipamento.

1.2. Segurança pessoal



ATENÇÃO! Motores de combustão interna apresentam riscos especiais durante o funcionamento e abastecimento. O não cumprimento das diretrizes de segurança descritos neste manual pode resultar em ferimentos graves.

- a. Fique atento, olhe o que você está fazendo e use o bom senso ao operar o equipamento. Não use o equipamento quando você estiver cansado ou sob a influência de drogas, álcool ou de medicamentos. Um momento de desatenção enquanto opera o equipamento pode resultar em grave ferimento pessoal.
- b. Use equipamentos de segurança. Equipamentos de segurança, tais como: óculos de proteção (adequada ao produto que esta sendo utilizado), luvas (adequada ao produto que esta sendo utilizado), sapatos de segurança antiderrapantes, roupas de proteção (adequadas à operação que será realizada), capacete de segurança, protetor auricular, pescoço coberto, utilizados em condições apropriadas, reduzirão os riscos de ferimentos pessoais.
- c. **Não force além do limite da ferramenta.** Mantenha o apoio e o equilíbrio adequados toda vez que utilizá-la. Isto permite melhor controle da ferramenta em situações inesperadas.
- d. **Vista-se apropriadamente para a realização do trabalho.** Não use roupas demasiadamente largas ou joias. Mantenha seus cabelos, roupas e luvas longe das peças móveis. Roupas folgadas, joias ou cabelos longos podem ser presos pelas partes em movimento.
- e. **NÃO fume próximo ou enquanto estiver operando o equipamento.**
- f. **NÃO fume durante o abastecimento do equipamento.**
- g. **NÃO ligue a máquina em ambientes internos sem ventilação.**
- h. **NÃO abasteça com o motor quente ou em funcionamento.**

- i. NÃO abasteça próximo a locais que possuam faíscas e/ou produtos explosivos.
- j. NÃO derrame combustível nas partes externas ou deixe o combustível transbordar durante o reabastecimento.
- k. EVITE o contato prolongado do combustível com a pele e não inale o vapor de combustível.
- l. SEMPRE abasteça o tanque do motor em área bem ventilada.
- m. SEMPRE coloque a tampa do tanque de combustível após abastecer.
- n. SEMPRE verifique a ausência de vazamentos e rachaduras nas linhas de combustível, tampa e tanque antes de acionar o motor. Não acione o equipamento se o mesmo possuir qualquer tipo de vazamento.
- o. SEMPRE utilize Equipamentos de Proteção Individual (EPI) adequados ao utilizar e ao abastecer o equipamento.
- p. Ruído em excesso pode provocar danos à audição. Utilize sempre protetores auriculares como forma de proteção.
- q. Este equipamento não se destina à utilização por pessoas com capacidades físicas, sensoriais ou mentais reduzidas, crianças ou por pessoas com falta de experiência e conhecimento.
- f. NUNCA modifique ou desative a função de controles operacionais.
- g. NUNCA use a força para parar o motor.
- h. NUNCA opere a máquina em áreas onde possam ocorrer explosões.
- i. SEMPRE retire ou desligue a vela de ignição do motor antes da manutenção, a fim de evitar a partida acidental do motor.
- j. SEMPRE leia, entenda e siga os procedimentos do manual de instruções antes de operar.
- k. SEMPRE se certifique que todas as pessoas ao redor estão a uma distância segura do equipamento. Pare a utilização do equipamento caso alguma pessoa se aproxime da área de trabalho e do equipamento.
- l. SEMPRE certifique-se que o operador está ciente das precauções de segurança e familiarizado com o equipamento antes de sua utilização.
- m. SEMPRE mantenha mãos, pés e roupas afastadas das peças em movimento.
- n. SEMPRE tome cuidado ao operar este equipamento.
- o. SEMPRE certifique-se que o equipamento não irá tombar, deslizar ou cair, quando parado.
- p. SEMPRE desligue a ignição quando o equipamento não estiver sendo operado.
- q. SEMPRE guiar o equipamento de maneira uniforme. Certifique-se de manter-se firme quando estiver operando o equipamento.

1.3. Uso e cuidado com a ferramenta

- a. NUNCA opere o equipamento em operações para as quais o mesmo não se destina.
- b. NUNCA permita que um operador maneje o equipamento de forma indevida.
- c. NUNCA toque no motor em funcionamento, cilindros e outras partes aquecidas do equipamento. Isso poderá causar queimaduras.
- d. NUNCA deixe o equipamento acionado sozinho.
- e. NUNCA opere um equipamento dentro de casa ou em ambientes fechados, a menos que possua ventilação adequada. Gases nocivos à saúde são liberados pelo motor, como monóxido de carbono. A exposição a este gás sem ventilação pode levar à perda de consciência ou até mesmo à morte.
- r. SEMPRE opere o equipamento de forma que o mesmo não possa cair quando estiver trabalhando próximo a encostas, poços, valas, plataformas, etc.
- s. Utilize apenas peças e partes originais para garantir a segurança do equipamento.
- t. Nunca substitua peças ou partes pessoalmente e nem peça a outra pessoa para fazê-lo, leve sempre à Assistência Técnica Autorizada VONDER mais próxima.
- u. Se, durante a utilização, acontecer uma queda ou quebra de alguma parte do equipamento, desligue-o imediatamente.

- v. SEMPRE utilize o senso comum e cuidados quando operar esta máquina.
- w. SEMPRE se certifique que a máquina e o operador estão estáveis, em terreno nivelado e que não irá tombar, deslizar ou cair durante a operação ou enquanto estiver em repouso.
- x. Nunca utilize gasolina misturada com óleo ou com impurezas.
- y. Utilize apenas óleo especificado neste manual de instruções.

1.4. Reparos

Tenha sua ferramenta reparada por um agente de reparos qualificado e que use somente peças originais. Isso irá garantir que a segurança da ferramenta seja mantida.

1.5. Instruções de segurança específicas

- a. NÃO efetue a limpeza do equipamento enquanto o mesmo estiver acionado.
- b. NÃO opere o equipamento sem a grade de proteção ou com a mesma em mau funcionamento.
- c. NÃO opere o equipamento sem filtro de ar.
- d. NÃO retire o elemento de papel do filtro de ar, pré-filtro, ou tampa do filtro de ar enquanto estiver operando o equipamento.
- e. NÃO altere a velocidade do motor. Execute o motor apenas com as velocidades especificadas na seção de dados técnicos.
- f. SEMPRE substituir os dispositivos de segurança e guarda após reparos e manutenção.
- g. SEMPRE realizar manutenções periódicas conforme recomendações do manual.
- h. SEMPRE remova os detritos das arestas de refrigeração do motor.
- i. SEMPRE substituir os componentes desgastados ou danificados apenas com peças originais VONDER, em uma Assistência Técnica Autorizada.

2. INSTRUÇÕES ESPECÍFICAS DOS PRODUTOS

Os equipamentos VONDER são projetados para os trabalhos especificados neste manual, com acessórios originais. Antes de cada uso examine cuidadosamente o equipamento verificando se ele apresenta alguma anomalia de funcionamento.

2.1. Aplicações/dicas de uso

Indicada para o corte de piso, concreto, asfalto, entre outras superfícies. Não acompanha o disco.

2.2. Destaques/diferenciais

Proporciona maior agilidade na operação, além de possuir guia de corte dianteiro que facilita o controle durante o manuseio e reservatório para 35 litros de água para lubrificação do corte. Punho de movimentação com regulagem de altura. Possui regulagem e indicador de profundidade do disco de corte.

2.3. Características técnicas

Máquina para Cortar Asfalto, Concreto e Piso a Gasolina VONDER	
Código	66.59.450.000
Potência	14 hp
Motor	420 cm ³ (cc)
Tipo do motor	Refrigerado a ar, Monocilíndrico, OHV, 4 tempos
Rotação máxima do motor	3.600/min
Sistema de partida	Manual retrátil
Combustível	Gasolina comum
Capacidade do tanque de combustível	6,5 L
Consumo aproximado de combustível	1,1 L/h
Óleo do motor	SAE 10W-30
Capacidade de óleo no cárter	1,1 L
Capacidade do tanque de água	35 L
Diâmetro do disco indicado	300 mm e 400 mm
Diâmetro do eixo	25,4 mm
Profundidade máxima de corte	140 mm
Dimensões (C x L x A)	155 cm x 60 cm x 95 cm
Massa aproximada	135 kg

Tabela 2 – Características técnicas

2.4. Componentes

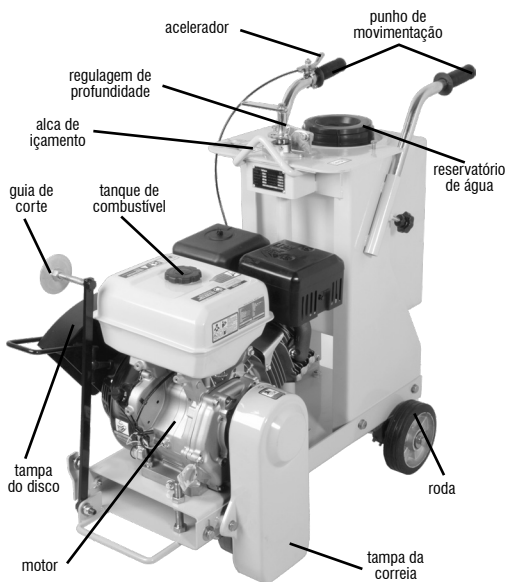

Fig. 1 – Componentes

2.5. Instalação do disco diamantado

- Certifique-se de que o equipamento está desligado, desconecte o cabo de vela para evitar partida involuntária.
- Remova a porca do eixo do disco e em seguida o flange do eixo.
- Limpe quaisquer partículas estranhas no aperto do flange e na superfície de montagem da lâmina.
- Use o disco correto para as condições de corte;
- Insira o disco sobre o encaixe, se o disco diamantado possui seta de rotação direcional, posicione a seta para baixo (seguindo o sentido de rotação do equipamento).
- Aperte a porca do eixo do disco com firmeza.
- Ligue novamente o cabo de vela.

2.6. Nível de óleo



ATENÇÃO! O Motor vem de fábrica sem óleo. Antes de ligar o motor, adicione óleo conforme procedimento a seguir:

- Remova a tampa do nível do óleo.
- Insira 1,1 litro de óleo 10W30;
- Coloque a tampa do nível do óleo e, sem aparafusar, verifique o nível do óleo;
- Se o nível indicado na vareta estiver entre a marca superior e inferior, parafuse a tampa do nível de óleo. Se o nível estiver abaixo do limite inferior, adicione óleo até o nível ficar entre os limites inferior e superior. Se o nível estiver acima do limite superior, retire óleo até o nível ficar entre os limites inferior e superior.



ATENÇÃO!

- Sempre verifique o nível do óleo antes de ligar o motor;
- Nunca utilize óleos para motor 2 tempos;
- Utilize apenas óleo 10W30 ou equivalente na classificação SG.

Para verificar o óleo, realize os seguintes procedimentos:

- Certifique-se de que o motor está desligado;
- Certifique-se de que o motor está devidamente nivelado;
- Remova a tampa do reservatório de óleo e, com o auxílio de um pano, limpe a vareta indicadora de nível:

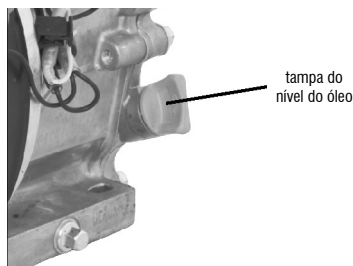

Fig. 2 – Tampa do nível do óleo (vareta)

- d. Introduza a vareta no furo de alimentação sem aparafusar;
- e. Retire novamente a vareta e faça a leitura:

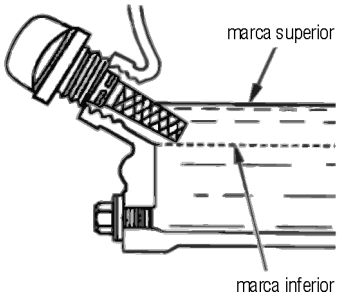

Fig. 3 – Nível do óleo

- f. Se o nível estiver abaixo do indicado, adicione óleo recomendado até que o nível esteja adequado;
- g. Após realizar o procedimento, assegure-se de que a tampa de óleo foi devidamente fechada.

2.7. Abastecimento

- a. Verifique se o motor está desligado.
- b. Abra a tampa do tanque de combustível.
- c. Verifique o nível de combustível.
- d. Com o auxílio de um funil (não acompanha o produto) adicione gasolina comum.
- e. Nunca exceda a capacidade do tanque.
- f. Feche a tampa do tanque.

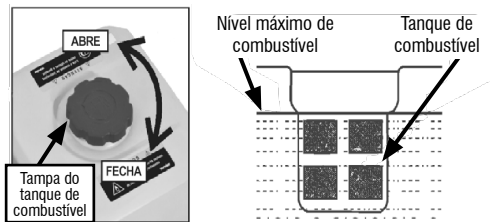

Fig. 4 – Abastecimento de combustível

2.8. Ligando o equipamento

- a. Abra a válvula de combustível no tanque de combustível.

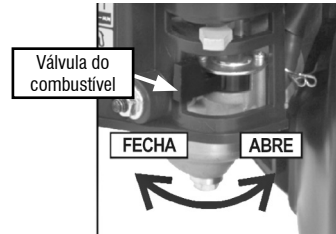

Fig. 5 – Válvula de combustível

- b. Coloque o acelerador na posição de marcha lenta, movendo a alavanca do acelerador totalmente para a direita. Não dê partida no motor em aceleração máxima;
- c. Feche o afogador.

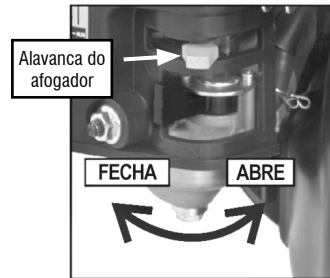

Fig. 6 – Afogador

- d. Coloque o interruptor geral na posição ligado (ON).

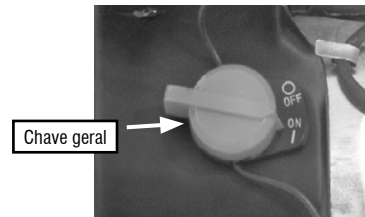

Fig. 7 – Chave geral

- e. Puxe levemente o manipulô do sistema de partida até sentir a resistência do motor, então puxe fortemente a corda de arranque até três vezes. Quando o motor arrancar, abra o afogador e ajuste o acelerador conforme necessário para mantê-lo funcionando. Se o motor não arrancar após três tentativas, abra o afogador ligeiramente e repita a operação.

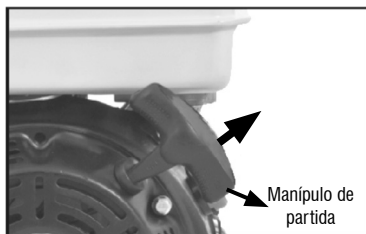

Fig. 8 – Manipulo do retrátil de partida

2.9. Desligando o equipamento

- a. Desacelere o equipamento e desligue o interruptor geral.
- b. Posicione a válvula de combustível para a posição fechada (OFF).



ATENÇÃO! Caso ocorra alguma emergência, a maneira mais rápida de desligar o motor é desligando a chave geral, movendo-a para posição desligada (OFF).

2.10. Operação

- a. Ligue o motor e deixe-o aquecer. Todo corte é feito em plena aceleração.
- b. Alinhe o disco com o corte. Se o corte for com refrigeração, abra a válvula de água.
- c. Abaixe a lâmina na profundidade necessária, girando a manivela de profundidade no sentido anti-horário, puxe o pino trava do eixo da manivela para liberá-la.

- d. Empurre a máquina firmemente para frente usando o guia de corte para referência. Exercer pressão para frente o suficiente para que o motor comece a trabalhar, mas sem forçar. Se o disco de corte começar a parar, retarde o movimento para frente até que a rotação normal seja restaurada. Se o disco de corte travar, levante o disco.
- e. Evite a pressão lateral excessiva ou torção do disco durante o corte.



ATENÇÃO! Para cortes mais profundos (4 polegadas/ 102 mm ou mais) vários cortes devem ser feitos em etapas incrementais até que a profundidade desejada seja atingida.

2.11. Manutenção

- a. Verifique os níveis de óleo, mangueiras (combustível e água) e lubrifique o equipamento diariamente.
- b. Repare ou substitua todos os componentes gastos ou danificados imediatamente.
- c. Verifique a tensão da correia de transmissão.
- d. Verifique o eixo da lâmina, certifique-se de que o eixo e linhas de transmissão não estão desgastados, danificados ou dobrados.
- e. Os rolamentos do eixo da lâmina devem estar livres de folga.
- f. O furo do disco deve ser limpo, livre de cortes e rebarbas, sem desgaste.
- g. Utilize todas as proteções adequadas e seguras.
- h. Mantenha todos os elementos de fixação firmes e seguros.
- i. Durante a manutenção de lubrificação, certifique-se de que a limpeza rigorosa é verificada em todos os momentos.

2.12. Manutenção preventiva

Verifique se o equipamento está sempre em boas condições de funcionamento antes de utilizá-lo. Realize a inspeção de manutenção de acordo com as tabelas:

MANUTENÇÃO PREVENTIVA DO MOTOR					
Período regular de manutenção	A cada uso	1º mês ou 20 horas (3)	A cada 3 meses ou 50 horas (3)	A cada 6 meses ou 100 horas (3)	Todo ano ou 300 horas (3)
Óleo do motor	Verificar	Trocar	x	Trocar	x
Limpeza do filtro	Verificar	x	Limpar (1)	Limpar (1)	Trocar (1)
Copo de sedimentação	x	x	x	Limpar (4)	x
Vela	x	x	x	Limpar (4)	Trocar (4)
Folga das válvulas	x	x	x	x	Ajustar (2)
Limpeza do carburador	x	x	x	Limpar e regular (2)	x
Capa do cilindro	Limpar 1 vez por ano (2)				
Tanque e filtro de combustível	Limpar todo ano ou a cada 300 horas (2)				
Mangueira de combustível	Troca a cada 1 ano (2)				
Cabeça do cilindro e do pistão	Descarbonizar 1 vez por ano (2)				

Tabela 3 – Manutenção do motor

MANUTENÇÃO PREVENTIVA DO EQUIPAMENTO		
Período regular de manutenção	A cada uso	Todo ano ou 300 horas (3)
Correia	Verificar	Trocar (2)
Conjunto	Limpar	x
Rolamentos do eixo	Verificar	Trocar (2)
Ajuste de profundidade	Lubrificar	x

Tabela 4 – Manutenção do equipamento

Nota: Os períodos acima estão citados em horas de uso, meses ou anos a partir da aquisição do equipamento. Para as manutenções, sempre respeitar o que ocorrer primeiro.

- (1) Em áreas com muita poeira, estes serviços devem ser realizados com maior frequência.
- (2) Estes serviços devem ser realizados somente por uma Assistência Técnica Autorizada VONDER.
- (3) Quando o motor for utilizado com muita frequência, as manutenções devem ser realizadas em períodos menores.
- (4) Estas atividades requerem experiência em manutenções e conhecimento de mecânica, caso o usuário não tenha essas habilidades, o equipamento deve ser encaminhado para uma Assistência Técnica Autorizada VONDER.



ATENÇÃO! Manutenções impróprias ou realizadas por pessoas sem experiência podem resultar em danos ao equipamento e/ou ferimentos ao operador.

2.13. Troca de óleo

A troca de óleo deve ser realizada respeitando os períodos/horas na tabela 3 deste manual. Para um melhor escoamento do óleo é recomendado que a troca seja realizada com o motor ainda quente. Para efetuar a troca proceda da seguinte maneira:

- a. Certifique-se de que o motor está desligado.
- b. Providencie um recipiente para armazenar o óleo usado e posicione-o a fim de colher o óleo usado do motor.

- c. Remova a tampa do reservatório do óleo.
- d. Remova a tampa de dreno do cárter.
- e. Aguarde até que todo o óleo esorra.
- f. Reinstale a tampa do dreno do cárter (certifique-se que está bem apertada, afim de evitar vazamentos);
- g. Insira o óleo no cárter do motor. Utilize somente óleo recomendado (SAE 10W-30).
- h. Verifique se o nível de óleo está dentro das marcas recomendadas, conforme informado no item 2.6.

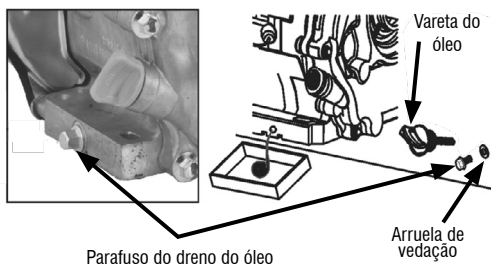

Fig. 9 – Troca de óleo do cárter do motor

2.14. Limpeza do filtro de ar do motor

O filtro de ar do motor irá restringir entrada de sujeiras no carburador. O filtro de ar deve ser limpo conforme mostra a tabela 3 deste manual. Em ambientes com muita poeira, a limpeza deve ser realizada em períodos menores.



ATENÇÃO! Para limpar a espuma filtrante de ar use somente água com detergente neutro. Nunca utilize gasolina ou outro produto inflamável, pois tais produtos podem provocar incêndios e explosões no motor. Nunca trabalhe com o motor sem o filtro de ar, pois diminui a vida útil do equipamento.

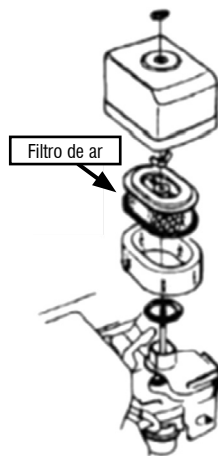

Fig. 10 – Filtro de ar

2.15. Limpeza

Para evitar acidentes, sempre desligue o equipamento antes de limpar ou realizar uma manutenção. Para a conservação, recomenda-se uma manutenção rotineira, que inclui remoção da sujeira superficial com um pano, mas sem permitir que entre líquido no equipamento.

2.16. Transporte e armazenamento

Cuidado ao transportar e manusear o equipamento. Quedas e impactos podem danificar o sistema de funcionamento.

Armazene o equipamento em ambiente seco e arejado, livre de umidade e gases corrosivos. Mantenha protegido da chuva e umidade. Após o uso, recomenda-se limpar o produto e colocá-lo novamente na embalagem para a estocagem.

3. INSTRUÇÕES GERAIS DE MANUTENÇÃO E

PÓS-VENDA

Os produtos VONDER, quando utilizados adequadamente, ou seja, conforme orientações desse manual apresentam baixos níveis de manutenção. Mesmo assim, dispomos de uma vasta rede de atendimento ao consumidor.

3.1. Manutenção

Certifique-se de que o equipamento está desligado antes de realizar qualquer inspeção ou manutenção. Para manter a segurança e confiabilidade do produto, inspeções, troca de peças e partes ou qualquer outra manutenção e/ou ajuste devem ser efetuados apenas por um profissional qualificado.

A parte externa só pode ser limpa com pano umedecido e detergente, mas sem permitir que entre líquido no equipamento.

3.2. Pós-venda e assistência técnica

Em caso de dúvida sobre o funcionamento do equipamento ou sobre a rede de Assistência Técnica Autorizada VONDER, entre em contato através do site www.vonder.com.br ou do telefone 0800 723 4762 (opção 1).

Quando detectada anomalia no funcionamento do equipamento, ele deve ser examinado e/ou reparado por um profissional da rede de Assistência Técnica Autorizada VONDER (consulte a relação completa em www.vonder.com.br). Somente peças originais devem ser utilizadas nos reparos.

3.3. Descarte do produto

Não descarte óleo, peças e partes do produto no lixo doméstico, procure separar e encaminhar a um posto de coleta adequado. Informe-se em seu município sobre locais ou sistemas de coleta seletiva.

Em caso de dúvida sobre a forma correta de descarte, consulte a VONDER através do site www.vonder.com.br ou do telefone 0800 723 4762 (opção 1).

Símbolos y sus significados











Símbolo	Nombre	Explicación
	Cuidado/Atención	Alerta de seguridad (riesgos de accidentes) y atención durante el uso.
	Consulte el manual de instrucciones	Manual con informaciones e instrucciones de uso y operación.
	Utilice EPI (Equipamiento de Protección Individual)	Utilice un Equipamiento de Protección Individual adecuado para cada tipo de trabajo.
	Atención - Monóxido de carbono	Motores emiten monóxido de carbono – operar apenas en área bien ventilada.
	Riesgo de incendio	Verifique si no hay chispas, llamas u objetos en llamas cerca de la máquina.
	Apague el motor	Apague el motor antes de abastecer.
	Cuidado - Punto de elevación	Punto de elevación para mover/transportar el producto cuando necesario.
	Cuidado - Abastecimiento	Utilice apenas gasolina pura (limpia) y filtrada.
	Atención - Superficie caliente	Superficie caliente. ¡No toque!
	Riesgo de mutilación	Mantenga manos y pies alejados del disco.
	Cuidado - Riesgo de aplastamiento	Mantenga las manos alejadas del cinturón.
	Transporte	Al transportar el equipo, cerciórese de que esté apagado y parado.

Tabla 1 – Símbolos y sus significados

Orientaciones generales

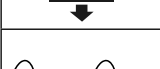

ATENCIÓN: LEA TODOS LOS AVISOS DE SEGURIDAD Y TODAS LAS INSTRUCCIONES.

Este manual contiene detalles de instalación, funcionamiento y mantenimiento del equipo. No utilice el equipo sin antes leer el manual de instrucciones y proceder de acuerdo con las instrucciones.

Al utilizar el equipo, siga las instrucciones básicas de seguridad para evitar accidentes.

En caso de que este equipo presente alguna no conformidad, reenvíelo a la Asistencia Técnica Autorizada VONDER más cercana o póngase en contacto con nosotros: www.vonder.com.br

El revendedor no puede aceptar la devolución de este equipo sin la autorización previa de VONDER.

Guarde el manual para una consulta posterior o para repasar la información a otras personas que vengan a operar el equipo.

1. ADVERTENCIAS DE SEGURIDAD

Los términos “herramienta, equipo, máquina o aparato” utilizados en este manual se refieren a equipos operados con electricidad (cable eléctrico) o con acumulador (batería), equipos neumáticos o equipos de combustión.

1.1. Área de trabajo

- Mantenga el área de trabajo limpia y iluminada.** Las áreas desorganizadas y oscuras son una invitación a los accidentes.
- Las llamas y el humo están estrictamente prohibidos en el lugar de trabajo.
- Mantenga a niños y visitantes alejados al operar una herramienta.** Las distracciones le pueden hacer perder el control del equipo.

¡ATENCIÓN!

No utilice el equipo en subidas empinadas. El desequilibrio del equipo puede causar daños al mismo y al operador.

1.2. Seguridad personal



¡ATENCIÓN! Motores de combustión interna presentan riesgos especiales durante el funcionamiento y abastecimiento. El no cumplimiento de las directrices de seguridad descritos en este manual puede resultar en lesiones graves

- Esté atento, mire lo que usted está haciendo y use el sentido común al operar el equipo. No use el equipo cuando usted estuviera cansado o bajo la influencia de drogas, alcohol o de medicamentos. Un momento de distracción mientras opera el equipo puede resultar en grave lesión personal.
- Use Equipos de Protección Individual. Equipos de seguridad, tales como: gafas de protección cerradas en las laterales, máscara de protección (adecuada al producto que está siendo utilizado), guantes (adecuados al producto que está siendo utilizado), zapatos de seguridad antideslizantes, ropas de protección (adecuadas a la operación que será realizada), casco de seguridad, protector auricular, cuello cubierto, si utilizados en condiciones apropiadas, reducen los riesgos de lesiones personales.
- No fuerce más allá del límite de la herramienta. Mantenga el apoyo y el equilibrio adecuado siempre que utilícela. Esto permite un mejor control de la herramienta en situaciones inesperadas.
- Vístase apropiadamente para la realización del trabajo. No use ropas demasiado anchas o joyas. Mantenga sus cabellos, ropa y guantes lejos de las piezas móviles. La ropa holgada, joyas o cabellos largos pueden engancharse en las partes en movimiento.
- NO fume próximo o mientras estuviera operando el equipo.
- NO fume durante el abastecimiento del equipo.
- NO encienda el equipo en ambientes internos sin ventilación.
- NO abastezca con el motor caliente o en funcionamiento.
- NO abastezca próximo de locales que posean chispas y/o productos explosivos.

- j. *NO derrame combustible en las partes externas o deje el combustible transbordar durante el reabastecimiento.*
 - k. *EVITE el contacto prolongado del combustible con la piel y no inhale el vapor de combustible.*
 - l. *SIEMPRE abastezca el tanque del motor en área bien ventilada.*
 - m. *SIEMPRE coloque la tapa del tanque de combustible después de abastecer.*
 - n. *SIEMPRE verifique la ausencia de fugas y rajaduras en las líneas de combustible, tapa y tanque antes de accionar el motor. No accione la máquina si esta posee cualquier tipo de fuga.*
 - o. *SIEMPRE use Equipos de Protección Individual (EPIs) adecuados al utilizar y al abastecer*
 - p. *Ruido en exceso puede provocar daños a la audición. Utilice siempre protectores auriculares como forma de protección.*
 - q. *Este equipo no se destina a la utilización por personas con capacidades físicas, sensoriales o mentales reducidas, niños o por personas con falta de experiencia y conocimiento.*
- 1.3. Uso y cuidados con la herramienta**
- a. *NUNCA opere el equipo en operaciones para las cuales el mismo no se destina.*
 - b. *NUNCA permita que un operador maneje el equipo de forma indebida.*
 - c. *NUNCA toque en el motor en funcionamiento, cilindros y otras partes calientes de la máquina. Esto podrá causar quemaduras.*
 - d. *NUNCA deje el equipo accionada sola.*
 - e. *NUNCA opere el equipo dentro de casa o en ambientes cerrados, a menos que posea ventilación adecuada. Gases nocivos a la salud son liberados por el motor, como monóxido de carbono. La exposición a este gas en un accidente sin ventilación puede causar la pérdida de consciencia o hasta mismo a la muerte.*
 - f. *NUNCA modifique o desactive la función de controles operacionales.*
 - g. *NUNCA use la fuerza para parar el motor.*
 - h. *NUNCA opere el equipo en áreas donde puedan ocurrir explosiones.*
 - i. *SIEMPRE retire la bujía de ignición del motor antes del mantenimiento, a fin de evitar la partida accidental del motor.*
 - j. *SIEMPRE lea, entienda y siga los procedimientos del manual de instrucciones antes de operar.*
 - k. *SIEMPRE cerciórese que todas las personas al rededor están a una distancia segura. Pare la utilización del equipo si alguna persona se aproximar del área de trabajo y del equipo.*
 - l. *SIEMPRE cerciórese de que el operador esté sienta de las precauciones de seguridad y familiarizado con el equipo antes de su utilización.*
 - m. *SIEMPRE mantenga manos, pies y ropas alejadas de las piezas en movimiento.*
 - n. *SIEMPRE tenga cuidado al operar este equipo.*
 - o. *SIEMPRE cerciórese de que equipo no irá tumbar, deslizar o caer cuando estuviera en reposo.*
 - p. *SIEMPRE apague la ignición cuando el equipo no estuviera siendo operado.*
 - q. *SIEMPRE guiar el equipo de manera uniforme. Cerciórese de mantenerse firme cuando estuviera operando la máquina en estas condiciones.*
 - r. *SIEMPRE opere el equipo de modo que no pueda caer cuando estuviera trabajando próximo a subidas, pozos, canaletas, plataformas, etc.*
 - s. *Utilice apenas piezas y partes originales para garantizar la seguridad del equipo.*
 - t. *Nunca sustituya piezas o partes personalmente y no pida a otra persona para hacerlo, llévelo siempre a la Asistencia Técnica Autorizada VONDER más próxima.*
 - u. *Si, durante la utilización, suceder una caída o quiebra de alguna parte de la máquina, apáguela inmediatamente.*

- v. *SEMPRE* utilice el sentido común y cuidados cuando utilizar este equipo.
- w. *SEMPRE* cerci6rese de que el equipo y el operador est6n estables, en terreno nivelado y que no ir6 tumbado, deslizar o caer durante la operaci6n o mientras estuviera en reposo.
- X. *NUNCA* utilice gasolina mezclada con aceite o con impurezas.
- y. *SEMPRE* utilice apenas aceite especificado en este manual de instrucciones.

1.4. Reparaciones

Tenga su herramienta reparada por un agente cualificado que use solamente piezas originales. Esto contribuye para que la seguridad de la herramienta sea mantenida.

1.5. Instrucciones de seguridad espec6ficas

- a. NO efect6e la limpieza del equipo mientras est6 activado.
- b. NO opere el equipo sin la rejilla de protecci6n o con la misma en mal funcionamiento.
- c. NO opere el equipo sin filtro de aire.
- d. NO retire el elemento de papel del filtro de aire, el prefiltro, o la cubierta del filtro de aire mientras se opera el equipo.
- e. NO cambie la velocidad del motor. Ejecute el motor s6lo con las velocidades especificadas en la secci6n de datos t6cnicos.
- f. *SEMPRE* sustituir los dispositivos de seguridad y guardar despu6s de reparaciones y mantenimiento.
- g. *SEMPRE* realizar mantenimientos peri6dicos seg6n las recomendaciones del manual.
- h. *SEMPRE* retire los residuos de los bordes de refrigeraci6n del motor.
- i. *SEMPRE* sustituir los componentes desgastados o da6ados s6lo con piezas originales VONDER, en una Asistencia T6cnica Autorizada.

2. INSTRUCCIONES ESPEC6FICAS DE LOS PRODUCTOS

Los equipos VONDER son proyectadas para los trabajos especificados en este manual, con accesorios originales. Antes de cada uso examine cuidadosamente el aparato verificando si presenta alguna anomal6a de funcionamiento.

2.1. Aplicaciones/recomendaciones de uso

Indicada para el corte de piso, concreto, asfalto, entre otros. No acompa6a el disco.

2.2. Destaques/atributos

Proporciona mayor agilidad en la operaci6n, adem6s de poseer gui6 de corte delantero, que facilita el control durante el manejo y dep6sito con 35 litros de agua para lubricaci6n de corte. Mango con ajuste de altura. Dispone de ajuste y indicador de profundidad del disco de corte.

2.3. Caracteristicas tecnicas

M6quina para Cortar Asfalto, Concreto y Piso a Gasolina VONDER	
C6digo	66.59.450.000
Potencia	14 hp
Motor	420 cm ³ (cc)
Tipo del Motor	Refrigerado a aire, monocilindro, OHV, 4 tiempos,
Sistema de partida	Manual retr6ctil
Combustible	Gasolina com6n
Capacidad del tanque de combustible	6,5 L
Aceite del motor	SAE 10W-30
Capacidad de aceite en el c6rter	1,1 L
Capacidad del tanque de agua	35 L
Di6metro del disco indicado	300 mm y 400 mm
Di6metro del eje	25,4 mm
Profundidad m6xima de corte	140 mm
Dimensiones (L x An x Al)	155 cm x 60 cm x 95 cm
Masa aproximada	135 kg

Tabla 2 – Caracteristicas tecnicas

2.4. Componentes

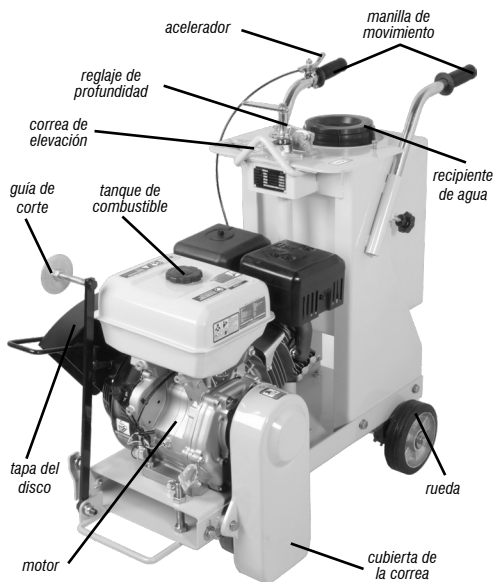

Fig. 1 – Componentes

2.5. Instalación del disco diamantado

- Cerchiórese de que el equipo esté apagado, desconecte el cable de la bujía para evitar partida involuntaria.
- Remueva la tuerca del eje del disco y en seguida la brida del eje.
- Limpie cualquier partícula extraña en el apriete de la brida y en la superficie de montaje del disco.
- Use el disco correcto para las condiciones de corte.
- Inserte el disco sobre el encaje, si el disco diamantado posee flecha de rotación direccional, posicione la flecha para abajo (siguiendo el sentido de rotación del equipo).
- Apriete la tuerca del eje del disco con firmeza.
- Encienda nuevamente la bujía de ignición.

2.6. Nivel de aceite



¡ATENCIÓN! El motor viene de fábrica sin aceite. Antes de encender el motor, adicione aceite conforme procedimiento a seguir:

- Remueva la tapa del nivel del aceite.;
- Adicione 1,1 litro de aceite SAE 10W-30;
- Coloque la tapa del nivel del aceite y, sin atornillar, verifique el nivel del aceite,
- Si el nivel indicado en la varilla se encuentra entre las marcas superior e inferior, enrosque el tapón de nivel de aceite. Si el nivel está por debajo del límite inferior, agregue aceite hasta que el nivel esté entre los límites inferior y superior. Si el nivel está por encima del límite superior, retire el aceite hasta que el nivel esté entre los límites inferior y superior.



¡ATENCIÓN!

- Siempre verifique el nivel de aceite antes de arrancar el motor;
- Nunca utilice aceites para motores de 2 tiempos;
- Utilice únicamente aceite 10W30 o equivalente en clasificación SG.

Para revisar el aceite, realice los siguientes procedimientos:

- Asegúrese de que el motor esté apagado;
- Asegúrese de que el motor esté correctamente nivelado;
- Retire el tapón del depósito de aceite y, con un paño, limpie la varilla:

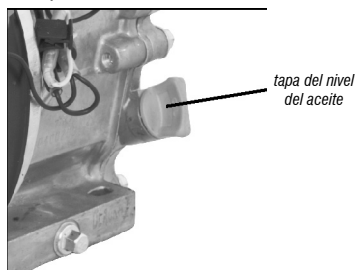

Fig. 2 – Tapa del nivel del aceite (varilla)

- i. Insertar la varilla en el orificio de suministro sin atornillar;
- j. Retire nuevamente la varilla y lea:

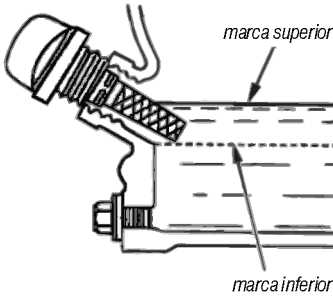

Fig. 3 – Aceite del motor

- k. Si el nivel está por debajo del indicado, agregue el aceite recomendado hasta que el nivel sea el adecuado;
- l. Después de realizar el procedimiento, asegúrese de que el tapón de aceite haya quedado correctamente cerrado.

2.7. Abastecimiento

- a. Verifique si el motor está apagado.
- b. Abra la tapa del tanque de combustible.
- c. Verifique el nivel de combustible.
- d. Con el auxilio de un embudo (no acompaña el producto) adicione gasolina común.
- e. Nunca exceda la capacidad del tanque.
- f. Cierre la tapa del tanque.

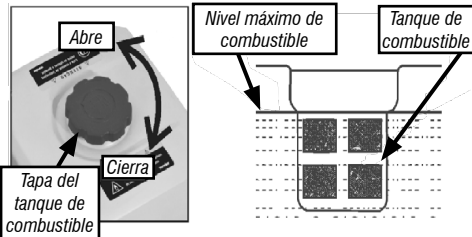

Fig. 4 – Tanque de combustible

2.8. Encendiendo el equipo

- a. Abra la válvula de combustible en el tanque de combustible.

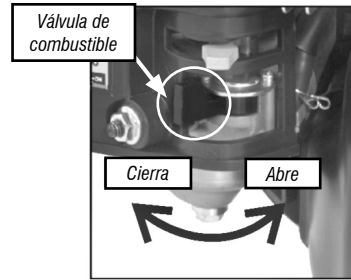

Fig. 5 – Válvula de combustible

- b. Coloque el acelerador en la posición de marcha lenta, moviendo la palanca del acelerador totalmente para la derecha. No dé partida en el motor en aceleración máxima;
- c. Cierre el ahogador.

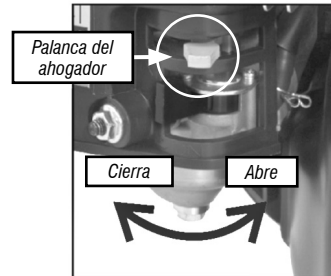

Fig. 6 – Ahogador

- d. Coloque el interruptor general en la posición encendido (ON).

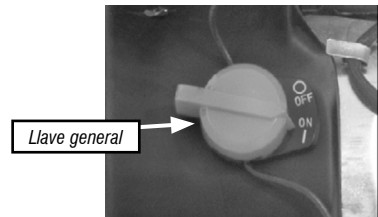

Fig. 7 – Llave general

- e. Tire levemente el manípulo del sistema de partida hasta sentir la resistencia del motor, entonces tire fuertemente la cuerda de arranque hasta tres veces. Cuando el motor arranque, abra el ahogador y ajuste el acelerador conforme necesario para mantenerlo funcionando. Si el motor no arrancar después de tres tentativas, abra el ahogador ligeramente y repita la operación.

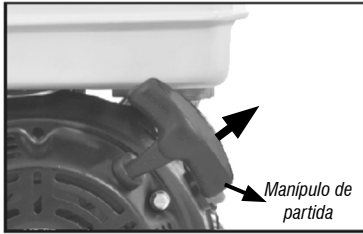

Fig. 8 – Manopla de la partida retráctil

2.9. Apagando el equipo

- a. Desacelere el equipo y apague el interruptor general.
- b. Coloque la válvula de combustible en la posición cerrada (OFF).



¡ATENCIÓN! En caso de emergencia, la forma más rápida de apagar el motor es girar el interruptor principal a la posición de apagado (OFF).

2.10. Operación

- a. Encienda el motor y déjelo calentarse. Todo corte es hecho en plena aceleración.
- b. Alinee el disco con el corte. Si el corte fuera con refrigeración, abra la válvula de agua.
- c. Baje la lámina en la profundidad necesaria, girando la manivela de profundidad en el sentido contrario de los punteros del reloj, saque el pasador traba del eje de la manivela para librarla.

- d. Empuje la máquina firmemente para adelante usando la guía de corte para referencia. Ejercer presión para adelante lo suficiente para que el motor comience a trabajar, pero sin forzar. Si el disco de corte comienza a parar, retarde el movimiento para adelante hasta que la rotación normal sea restaurada. Si el disco de corte traba, levante el disco.
- e. Evite la presión lateral excesiva o torsión del disco durante el corte.



¡ATENCIÓN! Para cortes más profundos (4 pulgadas/ 102 mm o más), varios cortes deben ser hechos en etapas incrementales hasta que la profundidad deseada sea alcanzada.

2.11. Mantenimiento

- a. Verifique los niveles de aceite, mangueras (combustible y agua) y lubrique el equipo diariamente.
- b. Repare o sustituya todos los componentes gastados o dañados inmediatamente.
- c. Verifique la tensión de la correa de transmisión.
- d. Verifique el eje de la lámina, cerciórese de que el eje y líneas de transmisión no estén desgastados, dañados o doblados.
- e. Los rodamientos del eje de la lámina deben estar libres de huelga.
- f. El agujero del disco debe estar limpio, libre de cortes y rebabas, sin desgaste.
- g. Utilice todas las protecciones adecuadas y seguros.
- h. Mantenga todos los elementos de fijación firmes y seguros.
- i. Durante el mantenimiento de lubricación, cerciórese de que la limpieza rigurosa sea verificada en todos los momentos.

2.12. Mantenimiento preventivo

Verificar si el equipo está siempre en buenas condiciones de funcionamiento antes de utilizarlo. Realice la inspección de mantenimiento de acuerdo con las tablas:

MANTENIMIENTO PREVENTIVO DEL MOTOR					
Periodo regular de mantenimiento	A cada uso	1º mes o 20 horas (3)	A cada 3 meses o 50 horas (3)	A cada 6 meses o 100 horas (3)	Todo año o 300 horas (3)
Aceite del motor	Verificar	Cambiar	x	x	x
Limpieza del filtro	x	x	Limpiar (1)	x	x
Copo de sedimentación	x	x	x	x	x
Vela	x	x	x	x	x
Folga de las válvulas	x	x	x	x	Ajustar (2)
Limpieza del carburador	x	x	x	Regular (2)	x
Capa del cilindro	Limpiar 1 vez por año (2)				
Tanque y filtro de combustible	Limpiar todo año o a cada 300 horas (2)				
Manguera de combustible	Cambio a cada 1 año (2)				
Cabeza del cilindro y del pistón	Des-carbonizar 1 vez por año (2)				

Tabla 3 – Mantenimiento del motor

MANTENIMIENTO PREVENTIVO DEL EQUIPO		
Periodo regular de mantenimiento	A cada uso	Todo año o 300 horas (3)
Correa	Verificar	Cambiar (2)
Conjunto	Limpiar	x
Rodamientos del eje	Verificar	Cambiar (2)
Ajuste de profundidad	Lubricar	x

Tabla 4 – Mantenimiento del equipo

Nota: Los periodos de arriba están citados en horas de uso, meses o años a partir de la adquisición del equipo. Para los mantenimientos, siempre respetar lo que ocurrir primero.

(1) En áreas con mucha polvareda, estos servicios deben ser realizados con mayor frecuencia.

(2) Estos servicios deben ser realizados solamente por una Asistencia Técnica Autorizada VONDER.

(3) Cuando el motor fuera utilizado con mucha frecuencia, los mantenimientos deben ser realizados en periodos menores.

(4) Estas actividades requieren experiencia en mantenimientos y conocimiento de mecánica, si el usuario no tuviera estas habilidades, el equipo debe ser encaminado para una Asistencia Técnica Autorizada VONDER más próxima.



¡ATENCIÓN! Mantenciones impropias o realizadas por personas sin experiencia pueden resultar en daños al equipo y/o lesiones al operador.

2.13. Cambio de aceite

El cambio de aceite debe ser realizado respetando los periodos/horas en la tabla 3 de este manual. Para un mejor drenaje del aceite es recomendado que el cambio sea realizada con el motor todavía caliente. Para efectuar el cambio proceda de la siguiente manera:

- Cerciórese de que el motor esté apagado;
- Providencie un recipiente para almacenar el aceite usado y posicónelo a fin de recoger el aceite usado del motor;
- Remueva la tapa del recipiente del aceite;

- d. Remueva la tapa de drenaje del cárter;
- e. Espere hasta que todo el aceite escurra;
- f. Reinstale la tapa del drenaje del cárter (asegúrese de que está bien cerrada para evitar fugas);
- g. Adicione el aceite en el cárter del motor. Utilice solamente aceite recomendado (SAE 10W-30).
- h. Verifique si el nivel de aceite está dentro de las marcas recomendadas, conforme informado en el ítem 2.6.

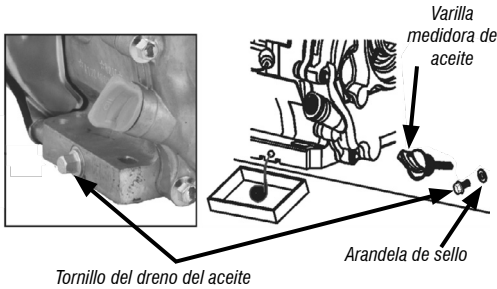

Fig. 9 – Cambio de aceite del cárter del motor

2.14. Limpieza del filtro de aire

El filtro de aire del motor restringirá entrada de suciedad en el carburador. El filtro de aire debe ser limpio conforme muestra la tabla 3 de este manual. En ambientes con mucha polvareda, la limpieza debe ser realizada en periodos menores.

¡ATENCIÓN! Para limpiar la espuma filtrante de aire use solamente agua con detergente neutro. Nunca utilice gasolina u otro producto inflamable, pues tales productos pueden provocar incendios y explosiones en el motor. Nunca trabaje con el motor sin el filtro de aire, pues disminuye la vida útil del equipo.

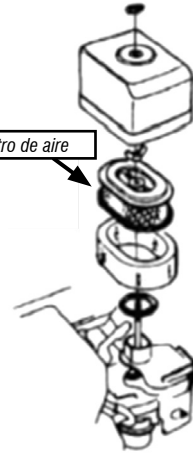

Fig. 10 – Filtro de aire

2.15. Limpieza

Para evitar accidentes, siempre apague el equipo antes de limpiar o realizar un mantenimiento. Para la conservación, se recomienda un mantenimiento rutinario, que incluye remoción de la suciedad superficial con un paño, pero sin permitir que entre líquido en el equipo.

2.16. Transporte y almacenaje

Cuidado al transportar y manosear el equipo. Caídas e impactos pueden dañar el sistema de funcionamiento.

Almacene el equipo en ambiente seco y aireado, libre de humedad y gases corrosivos. Mantenga protegido de la lluvia y humedad. Después de el uso, se recomienda limpiar el producto con un paño y colocarlo nuevamente en el embalaje para el stock.

3. INSTRUCCIONES GENERALES DE MANTENIMIENTO Y POST-VENTA

Los productos VONDER cuando utilizados adecuadamente, o sea, conforme orientaciones de este manual, deben presentar bajos índices de mantenimiento. A pesar de esto, disponemos de una vasta red de atención al consumidor.

3.1. Mantenimiento

Asegúrese de que el equipo esté apagado antes de realizar cualquier inspección o mantenimiento. Para mantener la seguridad y confiabilidad del producto, inspecciones, cambio de piezas y partes o cualquier otro mantenimiento y/o ajuste deben ser efectuados apenas por un profesional cualificado.

La parte externa solo puede ser limpia con paño humedecido y detergente, pero sin permitir que entre líquido en el equipo.

3.2. Post-venta y asistencia técnica

En caso de duda sobre el funcionamiento del equipo o sobre la red de Asistencia Técnica Autorizada VONDER entre en contacto a través del sitio web: www.vonder.com.br.

Cuando detectada anomalía en el funcionamiento de la herramienta, la misma deberá ser examinada y/o reparada por un profesional de la red de asistencia técnica autorizada de VONDER (consulte la relación completa en www.vonder.com.br). Solamente piezas originales deberán ser utilizadas en los reparos.

3.3. Descarte

No descarte aceite, piezas y partes del producto en la basura doméstica, busque separar y encaminar a un puesto de colecta adecuado. Infórmese en su municipio sobre locales o sistemas de coleta selectiva.

En caso de duda sobre la forma correcta de descarte, consulte VONDER a través del sitio web www.vonder.com.br.

4. GARANTIA

La Máquina para Cortar Asfalto, Concreto y Piso a Gasolina VONDER tiene los siguientes plazos de garantía contra no conformidades resultantes de su fabricación, contados a partir de la fecha de la compra: garantía legal 90 días, garantía contractual: 3 meses. En caso de disconformidad, procure la Asistencia Técnica VONDER más próxima. En caso de constatación de disconformidades por la asistencia técnica el arreglo será efectuado en garantía.

ALQUILADORAS:

1. Los productos adquiridos por alquiladoras cuentan con garantía única y exclusiva de 90 (noventa) días, contados a partir de la fecha de expedición de la respectiva factura de venta, con exclusión de cualquier otra garantía legal y/o contractual.
2. La garantía ofertada a las alquiladoras cubre exclusivamente las piezas necesarias a la reparación de los productos, cabiendo a estas la ejecución por cuenta propia de las respectivas reparaciones y mantenimientos, sin derecho a cualquier costeo o reembolso por parte de OVD.

La garantía ocurrirá siempre en las siguientes condiciones:

El consumidor deberá presentar OBLIGATORIAMENTE, la factura de compra de la herramienta y el certificado de garantía debidamente rellenado y sellado por la tienda donde el equipo fue adquirido.

Pérdida del derecho de garantía:

1. El incumplimiento y no obediencia de una o más de las orientaciones en este manual, invalidará la garantía, así también:
 - En el caso de que el producto haya sido abierto, alterado, ajustado o arreglado por personas no autorizadas por VONDER;
 - En el caso de que cualquier pieza, parte o componente del producto se caracterice como no original;
 - Falta de mantenimiento del equipo;
 - Partes y piezas desgastadas naturalmente.
2. Están excluidos de la garantía, desgaste natural de las partes y piezas del producto, caídas, impactos y uso inadecuado del equipo o fuera del propósito para el cual fue proyectado.
3. La Garantía no cubre gastos de flete o transporte del equipo hasta la Asistencia Técnica Autorizada VONDER, siendo que los costos serán de responsabilidad del consumidor.

vonder®

Cód.: 66.59.450.000

Consulte nossa Rede de Assistência Técnica Autorizada
www.vonder.com.br

O.V.D. Imp. e Distr. Ltda. • CNPJ: 76.635.689/0001-92
 Rua João Bettega, 2876 • CEP 81070-900
 Curitiba - PR - Brasil

Fabricado na CHINA com controle de qualidade VONDER
 Fabricado en CHINA con control de calidad VONDER

CERTIFICADO DE GARANTIA

A Máquina para Cortar Asfalto, Concreto e Piso a Gasolina VONDER possui os seguintes prazos de garantia contra não conformidades decorrentes de sua fabricação, contados a partir da data da compra: Garantia legal: 90 dias + Garantia contratual: 3 meses. Caso o equipamento apresente alguma não conformidade, procure a Assistência Técnica Autorizada VONDER mais próxima (www.vonder.com.br). Constatado o defeito de fabricação pela Assistência Técnica Autorizada, o conserto será efetuado em garantia.

LOCADORAS:

- Os produtos adquiridos por locadoras contam com garantia única e exclusiva de 90 (noventa) dias, contados a partir da data de expedição da respectiva nota fiscal de venda, com exclusão de qualquer outra garantia legal e/ou contratual.
- A garantia ofertada às locadoras cobre exclusivamente as peças necessárias ao reparo dos produtos, cabendo a estas a execução por conta própria dos respectivos consertos e manutenções, sem direito a qualquer custeio ou reembolso por parte da OVD.

A garantia ocorrerá sempre nas seguintes condições:

O consumidor deverá apresentar, OBRIGATORIAMENTE, a nota fiscal de compra do produto e o certificado de garantia devidamente preenchido e carimbado pela loja onde a foi adquirido.

Perda do direito de garantia:

- O não cumprimento de uma ou mais hipóteses a seguir invalidará a garantia:
 - Caso o produto tenha sido aberto, alterado, ajustado ou consertado por pessoas não autorizadas pela VONDER;
 - Caso qualquer peça, parte ou componente do produto caracterizar-se como não original;
 - Falta de manutenção do equipamento;
 - Partes e peças desgastadas naturalmente.
- Estão excluídos da garantia, além do desgaste natural de partes e peças do produto, quedas, impactos e uso inadequado do produto ou fora do propósito para o qual foi projetado.
- A garantia não cobre despesas de frete ou transporte do produto até a Assistência Técnica Autorizada VONDER, sendo os custos de responsabilidade do consumidor.



vonder®

CERTIFICADO DE GARANTIA

Modelo:	Nº de série:	
Cliente:	CPF/CNPJ:	
Endereço/Dirección:		
Cidade/Ciudad:	UF/Provincia:	CEP/Código Postal:
Fone/Teléfono:	E-mail:	
Revendedor:		
Nota fiscal Nº/Factura Nº:	Data da venda/Fecha venta: / /	
Nome do vendedor/Nombre vendedor:	Fone/Teléfono:	
Carimbo da empresa/Sello empresa:		
<p>A Garantia Contratual NÃO é válida para LOCADORAS, será concedida EXCLUSIVAMENTE Garantia Legal de 90 dias, conforme Código de Defesa do Consumidor (CDC). <small>La Garantía Contractual NO es válida para ALQUILADORAS, será concedida EXCLUSIVAMENTE Garantia Legal de 90 días, según el Código de Protección del Consumidor.</small></p>		