

vonder®

BOMBA SUBMERSA DE MANGOTE 2" SEM MOTOR

*Bomba sumergida de mangote 2",
sin motor*

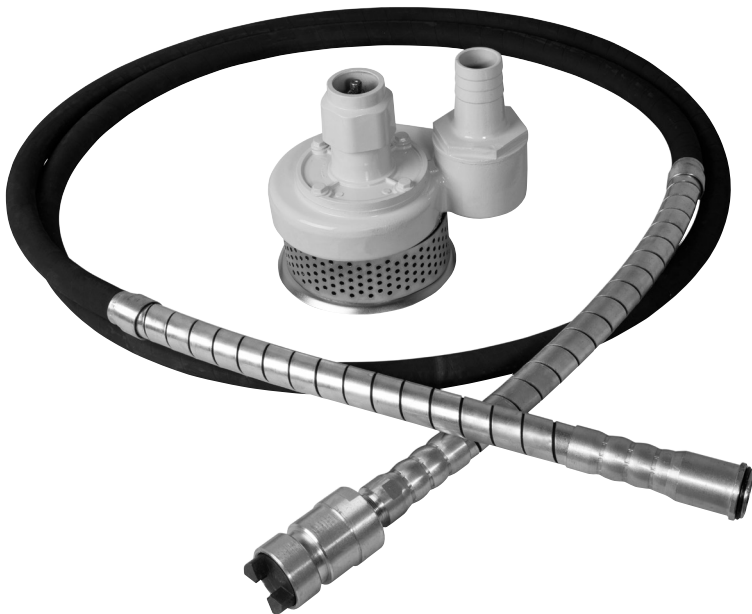

Imagens Ilustrativas/Imágenes Ilustrativas



Leia antes de usar e guarde este manual para futuras consultas.

Lea antes de usar y guarde este manual para futuras consultas.

Símbolos e seus significados





Símbolos	Nome	Explicação
	Atenção!	Alerta de segurança (riscos de acidentes) e atenção durante o uso.
	Consulte o manual de instruções	Leia o manual de operações/instruções antes de utilizar o equipamento.
	Utilize EPI (Equipamento de proteção Individual)	Utilize Equipamento de Proteção Individual adequado para cada tipo de trabalho.
	Descarte seletivo	Faça o descarte das embalagens adequadamente, conforme legislação vigente da sua cidade, evitando contaminação de rios, córregos e esgotos.

Tabela 1 – Símbolos e seus significados

Orientações Gerais



ATENÇÃO! LEIA TODOS OS AVISOS DE SEGURANÇA E TODAS AS INSTRUÇÕES

Esse manual contém detalhes de instalação, operação e manutenção do equipamento. Não utilize o equipamento sem antes ler o manual de instruções e proceda conforme as orientações.

Ao utilizar o equipamento, siga as precauções básicas de segurança a fim de evitar acidentes.

Caso esse equipamento apresente alguma não conformidade entre em contato conosco através do site www.vonder.com.br ou pelo telefone 0800 723 4762 (opção 1).

O revendedor não pode receber a devolução deste equipamento sem autorização prévia da VONDER.

Guarde o manual para uma consulta posterior ou para repassar as informações a outras pessoas que venham a operar o equipamento.

1. AVISOS DE SEGURANÇA

Os termos “ferramenta, equipamento, máquina ou aparelho” utilizados neste manual referem-se a bomba submersa 2” com mangote.

1.1. Área de trabalho

- Mantenha a área de trabalho limpa e iluminada.** As áreas desorganizadas e escuras são um convite aos acidentes.
- Não opere ferramentas em atmosferas explosivas, como na presença de líquidos inflamáveis, gases ou poeira.**
- Mantenha crianças e visitantes afastados ao operar o equipamento.** Distrações podem levar à perda de controle da ferramenta.

1.2. Segurança pessoal

- Mantenha a atenção, concentre-se no que está fazendo e use o bom senso ao operar a ferramenta.** Não use a ferramenta se estiver cansado ou sob o efeito de drogas, álcool ou medicamentos. A falta de atenção, mesmo por um instante, pode causar graves ferimentos pessoais;
- Use equipamentos de segurança adequados.** Itens como óculos de proteção com laterais fechadas, máscara específica para o produto utilizado, luvas apropriadas, calçados de segurança antiderapantes, roupas de proteção compatíveis com a operação, capacete, protetor auricular e cobertura para o pescoço, quando utilizados corretamente, ajudam a reduzir significativamente o risco de ferimentos;

- c. **Não force além do limite da ferramenta.** Mantenha o apoio e o equilíbrio adequados toda vez que utilizá-la. Isto permite melhor controle da ferramenta em situações inesperadas;
- d. **Vista-se adequadamente para a realização do trabalho.** Não use roupas largas e joias e mantenha cabelos, vestimentas e luvas afastados das peças móveis. Roupas folgadas, acessórios e cabelos longos podem ser puxados pelos mecanismos em movimento, aumentando o risco de acidentes.

1.3. Uso e cuidado com a ferramenta

- a. **Não force a ferramenta.** Utilize sempre a ferramenta adequada para a sua aplicação. A ferramenta correta faz o trabalho melhor e mais seguro, de acordo com a função e capacidade para as quais foi projetada;
- b. **Guarde a ferramenta fora do alcance de crianças e não permita que pessoas não familiarizadas com a ferramenta ou com estas instruções a operem.** As ferramentas são perigosas nas mãos de usuários não treinados;
- c. **Faça a manutenção da ferramenta.** Cheque o desalinhamento ou coesão das partes móveis, rachaduras e qualquer outra condição que possa afetar sua correta utilização. Se danificada, a ferramenta deve ser reparada antes do uso. Muitos acidentes são causados pela inadequada manutenção das ferramentas;
- d. **Use a ferramenta, acessórios e outras partes que a compõem de acordo com as instruções e da maneira designada para o tipo particular do equipamento, levando em consideração as condições e o trabalho a ser desempenhado.** O uso da ferramenta em operações diferentes das designadas pode resultar em situações de risco.

1.4. Reparos

Tenha sua ferramenta reparada por um agente qualificado e que use somente peças originais idênticas. Isto irá garantir que a segurança da ferramenta seja mantida.

1.5. Indicações de segurança específicas

- a. Não utilize o equipamento com motor a gasolina (não incluso) em ambientes internos ou com pouca ventilação;
- b. Certifique-se de que haja ventilação suficiente em espaços cercados por paredes;
- c. Antes de dar partida no motor (não acompanha), o eixo flexível deve ser desconectado.

2. INSTRUÇÕES ESPECÍFICAS DO PRODUTO

Os equipamentos VONDER são projetados para os trabalhos especificados neste manual, com acessórios originais. Antes de cada uso, examine cuidadosamente o equipamento, verificando se ele apresenta alguma anomalia de funcionamento.

2.1. Aplicações/dicas de uso

Ideal para esgotamento, drenagem, transferência de água de reservatórios, caixas, cisternas, água de piscinas, pequenos lagos e tanques. Não utilizar para transferência de água salgada. Utilizado em conjunto motores elétricos ou a combustão (não acompanha motor) com encaixe tipo *Dynapac*.

2.2. Destaques/diferenciais

Com capacidade de até 60.000 litros por hora, transporta com eficiência água limpa ou suja com partículas em suspensão de até 10 mm. Possui mangote com comprimento de 5 metros. Possui ainda um filtro de sucção garantindo que partículas maiores não entrem no sistema de rotação.

2.3. Características técnicas

BOMBA SUBMERSA DE MANGOTE 2" VONDER	
Código	66.86.002.005
Altura manométrica máxima	15 m.c.a
Vazão máxima	60 m³/h
Rotação máxima do motor (rpm) (não acompanha)	3.000/min
Nível mínimo de água	200 mm
Diâmetro da saída de água	2" - 50,8 mm
Diâmetro externo do mangote	32 mm
Massa aproximada (bomba e mangote)	19 kg

Tabela 2 – Características técnicas

2.4. Componentes

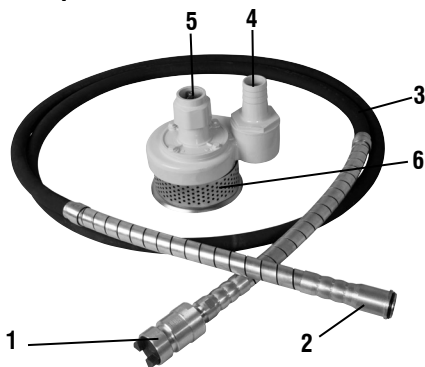

Fig. 1 – Componentes

1. Conexão do mangote no motor
2. Conexão do mangote na bomba
3. Mangote
4. Saída de água 2"
5. Conexão do mangote
6. Filtro de sucção

2.5. Montagem e funcionamento

1. Encaixe o mangote no motor (não acompanha) através da conexão (1).
2. Encaixe o mangote na bomba através da conexão (2).
3. Conecte uma mangueira de saída de água (não acompanha) através da saída de água da bomba (4).
4. Coloque a bomba imersa no local a ser drenado e posteriormente ligue o motor (não acompanha).

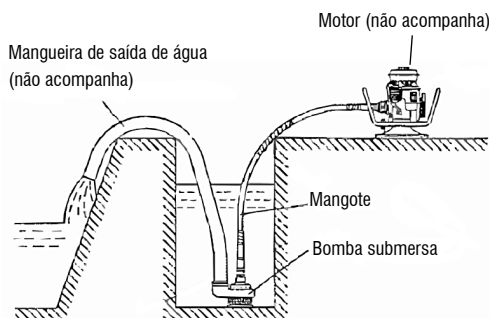

Fig. 2 – Conexão da bomba

2.6. Limpeza

Para evitar acidentes, sempre desligue o equipamento antes de limpar ou realizar uma manutenção.

2.7. Transporte e armazenamento

Cuidado ao transportar e manusear o equipamento. Quedas e impactos podem danificar o sistema de funcionamento.

Armazene o equipamento em ambiente seco e arejado, livre de umidade e gases corrosivos. Mantenha-o protegido da chuva e umidade. Após o uso, recomenda-se limpar o produto e colocá-lo novamente na embalagem para a estocagem.

3. INSTRUÇÕES GERAIS DE MANUTENÇÃO E **PÓS-VENDA**

Os produtos VONDER, quando utilizados adequadamente, ou seja, conforme orientações deste manual, apresentam baixos níveis de manutenção. Mesmo assim, dispomos de uma vasta rede de atendimento ao consumidor.

3.1. Manutenção

Certifique-se de que o equipamento está desligado antes de realizar qualquer inspeção ou manutenção. Para manter a segurança e confiabilidade do produto, inspeções, troca de peças e partes ou qualquer outra manutenção e/ou ajuste devem ser efetuados apenas por um profissional qualificado.

3.2. Pós-venda e Assistência Técnica

Em caso de dúvidas sobre o funcionamento do equipamento ou sobre a rede de Assistência Técnica Autorizada VONDER, entre em contato através do site www.vonder.com.br ou pelo telefone 0800 723 4762 (opção 1).

Quando detectada anomalia no funcionamento do equipamento, ele deve ser examinado e/ou reparado por um profissional da rede de Assistência Técnica Autorizada VONDER (consulte a relação completa em www.vonder.com.br). Somente peças originais devem ser utilizadas nos reparos.

3.3. Descarte do produto

Não descarte peças e partes do produto no lixo doméstico, procure separar e encaminhar a um posto de coleta adequado. Informe-se em seu município sobre locais ou sistemas de coleta seletiva. Em caso de dúvidas sobre a forma correta de descarte, consulte a VONDER através do site www.vonder.com.br ou pelo telefone 0800 723 4762 (opção 1).

Símbolos y sus significados





Símbolos	Nombre	Explicación
	¡Atención!	Alerta de seguridad (riesgos de accidentes) y atención durante el uso.
	Consulte el manual de instrucciones	Lea el manual de operaciones/instrucciones antes de utilizar el equipo.
	Utilice EPI (Equipo de Protección Individual)	Utilice equipo de protección individual adecuado para cada tipo de trabajo.
	Desecho selectivo	Elimine los envases correctamente, de acuerdo con la legislación vigente en su ciudad, evitando la contaminación de ríos, arroyos y alcantarillas.

Tabla 1 – Símbolos y sus significados

Orientaciones generales



¡ATENCIÓN! LEA TODAS LAS ADVERTENCIAS E INSTRUCCIONES DE SEGURIDAD

Este manual contiene los detalles de instalación, funcionamiento y mantenimiento del equipo. No utilice el equipo sin antes leer el manual de instrucciones y proceder según se indica.

Cuando utilice el equipo, siga las precauciones básicas de seguridad para evitar accidentes.

Si se detecta que este equipo no cumple la normativa, póngase en contacto con nosotros en www.vonder.com.br

El revendedor no podrá retirar este equipo sin autorización previa de VONDER.

Guarde el manual para consultarlo más adelante o para transmitir la información a otras personas que vayan a utilizar el equipo.

1. AVISOS DE SEGURIDAD

Los términos “herramienta, equipo, máquina o aparato” utilizados en este manual se refieren a la bomba sumergida de 2” con mangote.

1.1. Área de trabajo

- a. **Mantenga el área de trabajo limpia y bien iluminada.** Los ambientes desorganizados y con poca iluminación aumentan el riesgo de accidentes;
- b. **No opere herramientas en atmósferas explosivas,** como en presencia de líquidos inflamables, gases o polvo;
- c. **Mantenga a los niños y visitantes alejados al operar el equipo.** Las distracciones pueden provocar la pérdida de control de la herramienta.

1.2. Seguridad personal

- a. **Mantenga la atención, concéntrese en lo que está haciendo y use el sentido común al operar la herramienta.** No utilice la herramienta si está cansado o bajo los efectos de drogas, alcohol o medicamentos. La falta de atención, aunque sea por un instante, puede causar lesiones personales graves;
- b. **Utilice equipos de protección adecuados.** Elementos como gafas de seguridad con laterales cerrados, mascarilla específica para el producto utilizado, guantes apropiados, calzado de seguridad antideslizante, ropa de protección compatible con la operación, casco, protector auditivo y cobertura para el cuello, cuando se utilizan correctamente, ayudan a reducir significativamente el riesgo de lesiones;

- c. No sobrepase los límites de la herramienta.** Mantenga el apoyo y el equilibrio adecuados cada vez que la utilice. Esto permite un mejor control de la herramienta en situaciones inesperadas;
- d. Vístase adecuadamente para realizar el trabajo.** No use ropa suelta ni joyas, y mantenga el cabello, la ropa y los guantes alejados de las piezas móviles. La ropa suelta, los accesorios y el cabello largo pueden ser atrapados por los mecanismos en movimiento, aumentando el riesgo de accidentes.

1.3. Uso y cuidado del equipo

- a. No fuerce la herramienta.** Utilice siempre la herramienta adecuada para su aplicación. La herramienta correcta realiza el trabajo de forma más eficiente y segura, de acuerdo con la función y la capacidad para las que fue diseñada;
- b. Guarde la herramienta fuera del alcance de los niños y no permita que personas no familiarizadas con la herramienta o con estas instrucciones la operen.** Las herramientas son peligrosas en manos de usuarios no capacitados;
- c. Realice el mantenimiento de la herramienta.** Verifique el desalineamiento o agarrotamiento de las partes móviles, grietas y cualquier otra condición que pueda afectar su correcto funcionamiento. Si está dañada, la herramienta debe ser reparada antes de su uso. Muchos accidentes son causados por el mantenimiento inadecuado de las herramientas;
- d. Utilice la herramienta, los accesorios y otras partes que la componen de acuerdo con las instrucciones y de la manera indicada para el tipo particular de equipo, considerando las condiciones y el trabajo a realizar.** El uso de la herramienta en operaciones distintas a las designadas puede ocasionar situaciones de riesgo.

1.4. Reparaciones

Haga que su herramienta sea reparada por un agente calificado que utilice únicamente piezas originales idénticas. Esto garantizará que se mantenga la seguridad de la herramienta.

1.5. Indicaciones de seguridad específicas

- a. No utilice el equipo con motor a gasolina (no incluido) en ambientes interiores o con poca ventilación;**
- b. Asegúrese de que haya ventilación suficiente en espacios rodeados por paredes;**
- c. Antes de arrancar el motor (no acompaña), el eje flexible debe estar desconectado.**

2. INSTRUCCIONES ESPECÍFICAS DEL PRO-DUCTO

Los equipos VONDER están diseñados para los trabajos especificados en este manual, con accesorios originales. Antes de cada uso, examine cuidadosamente el equipo, verificando si presenta alguna anomalía en su funcionamiento.

2.1. Aplicaciones/consejos de uso

Ideal para desagote, drenaje, transferencia de agua de reservorios, cajas, cisternas, agua de piscinas, pequeños lagos y tanques. No utilizar para transferencia de agua salada. Utilizado junto con motores eléctricos o a combustión (no incluye motor) con acople tipo Dynapac.

2.2. Destaques/diferenciales

Con capacidad de hasta 60.000 litros por hora, transporta eficientemente agua limpia o sucia con partículas en suspensión de hasta 10 mm. Posee manguera de succión con longitud de 5 metros. Además, cuenta con un filtro de succión que impide que partículas mayores ingresen al sistema de rotación.

2.3. Características técnicas

BOMBA SUMERGIDA DE MANGOTE 2" VONDER	
Código	66.86.002.005
Altura manométrica máxima	15 m.c.a

BOMBA SUMERGIDA DE MANGOTE 2" VONDER	
Caudal máximo	60 m ³ /h
Rotación máxima del motor (rpm) (no acompaña)	3.000/min
Nivel mínimo de agua	200 mm
Diámetro de salida del agua	2" - 50,8 mm
Diámetro externo del mangote	32 mm
Masa aproximada (bomba y mangote)	19 kg

Tabla 2 – Características técnicas

Tabla 3 – Componentes

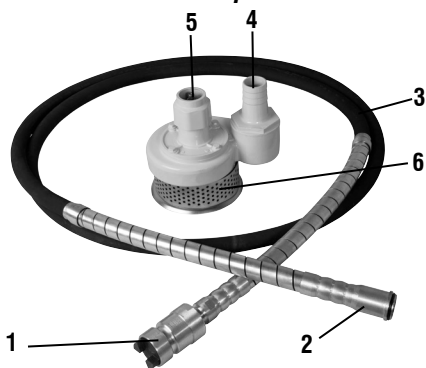

Fig. 1 – Componentes

1. Conexión del mangote al motor
2. Conexión del mangote a la bomba
3. Mangote
4. Salida de agua 2"
5. Conexión del mangote
6. Filtro de succión

2.4. Montaje y funcionamiento

1. Encaje el mangote en el motor (no acompaña) a través de la conexión (1).
2. Encaje el mangote en la bomba a través de la co-

nexión (2).

3. Conecte una manguera de salida de agua (no acompaña) a través de la salida de agua de la bomba (4).
4. Coloque la bomba sumergida en el lugar a ser drenado y luego encienda el motor (no acompaña).

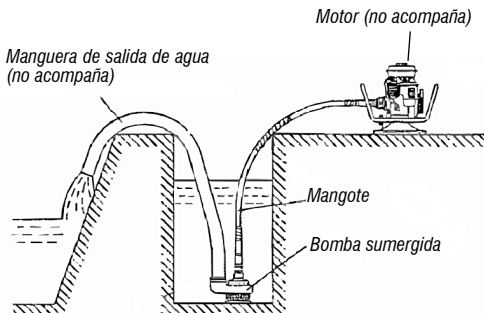

Fig. 2 – Conexión de la bomba

2.5. Limpieza

Para evitar accidentes, siempre desconecte el equipo antes de limpiarlo o realizar mantenimiento.

2.6. Transporte y almacenamiento

Tenga cuidado al transportar y manipular el equipo. Las caídas e impactos pueden dañar el sistema de funcionamiento.

Almacene el equipo en un ambiente seco y ventilado, libre de humedad y gases corrosivos. Manténgalo protegido de la lluvia y la humedad. Después del uso, se recomienda limpiar el producto y colocarlo nuevamente en su embalaje para su almacenamiento.

3. INSTRUCCIONES GENERALES DE MANTENIMIENTO Y POSVENTA

Los productos VONDER, cuando se utilizan adecuadamente, es decir, conforme a las orientaciones de este manual, presentan bajos niveles de mantenimiento.

Aun así, contamos con una amplia red de atención al consumidor.

3.1. Mantenimiento

Asegúrese de que el equipo esté apagado antes de realizar cualquier inspección o mantenimiento. Para mantener la seguridad y confiabilidad del producto, las inspecciones, el cambio de piezas y partes o cualquier otro mantenimiento y/o ajuste deben ser realizados únicamente por un profesional calificado.

3.2. Post-venta y asistencia técnica

En caso de duda sobre el funcionamiento de la herramienta o sobre la red de asistencia técnica autorizada VONDER entre en contacto a través del sitio web: www.vonder.com.br

Cuando se detecte una anomalía en el funcionamiento del equipo, este debe ser examinado y/o reparado por un profesional de la red de Asistencia Técnica Autorizada VONDER (consulte la lista completa en www.vonder.com.br). Solo deben utilizarse piezas originales en las reparaciones.

3.3. Descartar el equipo

No deseche piezas y partes del producto en la basura doméstica; procure separarlas y llevarlas a un punto de recolección adecuado. Infórmese en su municipio sobre lugares o sistemas de recolección selectiva. En caso de dudas sobre la forma correcta de descarte, consulte a VONDER a través del sitio web www.vonder.com.br

4. GARANTÍA

LA BOMBA SUMERGIDA DE 2" CON MANGOTE cuenta con los siguientes plazos de garantía contra no conformidades derivadas de su fabricación, contados a partir de la fecha de compra: Garantía legal: 90 días + Garantía contractual: 3 meses. En caso de que el equipo presente alguna no conformidad, busque el Servicio Técnico Autorizado VONDER más cercano

(www.vonder.com.br). Comprobado el defecto de fabricación por el Servicio Técnico Autorizado, la reparación se efectuará bajo garantía.

ALQUILADORAS:

1. Los productos adquiridos por arrendadoras cuentan con una garantía única y exclusiva de 90 (noventa) días, contados a partir de la fecha de emisión de la respectiva factura de venta, con exclusión de cualquier otra garantía legal y/o contractual.
2. La garantía ofrecida a las arrendadoras cubre exclusivamente las piezas necesarias para la reparación de los productos, correspondiéndoles a estas la ejecución, por cuenta propia, de las respectivas reparaciones y mantenimientos, sin derecho a ningún costo o reembolso por parte de OVD.

La garantía se realizará siempre en las siguientes condiciones:

El consumidor deberá presentar, OBLIGATORIAMENTE, la factura de compra del producto y el certificado de garantía debidamente cumplimentado y sellado por la tienda donde fue adquirido.

Pérdida del derecho de garantía:

1. El incumplimiento de una o más de las siguientes condiciones invalidará la garantía:
 - Si el producto ha sido abierto, alterado, ajustado o reparado por personas NO autorizadas por VONDER;
 - Si cualquier pieza, parte o componente del producto no es original;
 - Falta de mantenimiento del equipo;
 - Partes y piezas con desgaste natural.
2. Están excluidos de la garantía, además del desgaste natural de partes y piezas del producto, las caídas, impactos y el uso inadecuado del producto o fuera del propósito para el cual fue diseñado.
3. La garantía no cubre los gastos de flete o transporte del producto hasta el Servicio Técnico Autorizado VONDER, siendo estos costos responsabilidad del consumidor.
4. Otros accesorios que se venden por separado tendrán una política de garantía conforme lo descrito en su embalaje. La garantía del equipo no incluye dichos accesorios.

vonder®

Cód.: 66.86.002.005

Consulte nossa Rede de Assistência Técnica Autorizada

www.vonder.com.br

O.V.D. Imp. e Distr. Ltda. • CNPJ: 76.635.689/0001-92

Rua João Bettega, 2876 • CEP 81070-900

Curitiba - PR - Brasil

Fabricado na CHINA com controle de qualidade VONDER

Fabricado en CHINA con control de calidad VONDER

CERTIFICADO DE GARANTIA

A **BOMBA SUBMERSA DE MANGOTE 2" VONDER** possui os seguintes prazos de garantia contra não conformidades decorrentes de sua fabricação, contados a partir da data da compra: Garantia legal: 90 dias + Garantia contratual: 3 meses. Caso o equipamento apresente alguma não conformidade, procure a Assistência Técnica Autorizada VONDER mais próxima (www.vonder.com.br). Constatado o defeito de fabricação pela Assistência Técnica Autorizada, o conserto será efetuado em garantia.

LOCADORAS:

1. Os produtos adquiridos por locadoras contam com garantia única e exclusiva de 90 (noventa) dias, contados a partir da data de expedição da respectiva nota fiscal de venda, com exclusão de qualquer outra garantia legal e/ou contratual.

2. A garantia ofertada às locadoras cobre exclusivamente as peças necessárias ao reparo dos produtos, cabendo a estas a execução por conta própria dos respectivos consertos e manutenções, sem direito a qualquer custeio ou reembolso por parte da OVD.

A garantia ocorrerá sempre nas seguintes condições:

O consumidor deverá apresentar, OBRIGATORIAMENTE, a nota fiscal



vonder®

de compra do produto e o certificado de garantia devidamente preenchido e carimbado pela loja onde foi adquirido.

Perda do direito de garantia:

- O não cumprimento de uma ou mais hipóteses a seguir invalidará a garantia:
 - Caso o produto tenha sido aberto, alterado, ajustado ou consertado por pessoas não autorizadas pela VONDER;
 - Caso qualquer peça, parte ou componente do produto caracterizar-se como não original;
 - Falta de manutenção do equipamento;
 - Partes e peças desgastadas naturalmente.
- Estão excluídos da garantia, além do desgaste natural de partes e peças do produto, quedas, impactos e uso inadequado da ferramenta ou fora do propósito para o qual foi projetado.
- A garantia não cobre despesas de frete ou transporte do produto até a Assistência Técnica Autorizada VONDER, sendo os custos de responsabilidade do consumidor.
- Outros acessórios que são vendidos separadamente terão política de garantia conforme descrito em sua embalagem. A garantia do equipamento não engloba tais acessórios.

CERTIFICADO DE GARANTIA

Modelo:		Nº de série:	
Cliente:		CPF/CNPJ:	
Endereço/Dirección:			
Cidade/Ciudad:		UF/Provincia:	CEP/Código Postal:
Fone/Teléfono:		E-mail:	
Revendedor:			
Nota fiscal Nº/Factura Nº:		Data da venda/Fecha venta: / /	
Nome do vendedor/Nombre vendedor:		Fone/Teléfono:	
Carimbo da empresa/Sello empresa:			
<p>A Garantia Contratual NÃO é válida para LOCADORAS, será concedida EXCLUSIVAMENTE Garantia Legal de 90 dias, conforme Código de Defesa do Consumidor (CDC). <small>La Garantía Contractual NO es válida para ALQUILADORAS, será concedida EXCLUSIVAMENTE Garantía Legal de 90 días, según el Código de Protección del Consumidor.</small></p>			