

vonder®

GERADOR A GASOLINA

Generador a gasolina

GGV 950



Imagens Ilustrativas / Imagens Ilustrativas



Manual de Instruções

Leia antes de usar

Manual de instrucciones
Lea antes de usar



1. Orientações gerais



LEIA ESTE MANUAL ANTES DE UTILIZAR O GERADOR A GASOLINA VONDER.



ATENÇÃO:

Guarde o manual para consulta posterior ou para repassar as informações para outras pessoas que venham a operar o gerador a gasolina VONDER. Proceda conforme as orientações deste manual.

Prezado usuário

Este manual contém detalhes de instalação, funcionamento, operação e manutenção do gerador a gasolina GGV 950 VONDER. Este gerador é indicado para uso em campings, chácaras, sítios, acampamentos, pescarias, etc, sendo ideal para ligar lâmpadas entre outros.



ATENÇÃO:

Ao utilizar o gerador a gasolina VONDER, devem ser seguidas as precauções básicas de segurança para evitar riscos de choque elétrico e acidentes.

2. Símbolos

Símbolos	Nome	Explicação
	Cuidado / Atenção	Alerta de segurança (riscos de acidentes) e atenção durante o uso
	Leia o manual de operação / instruções	Leia o manual de operação / instrução antes de utilizar o equipamento
	Eliminação de resíduos	Resíduos elétricos não devem ser descartados com resíduos residenciais comuns. Encaminhe estes resíduos para reciclagem
	Utilize EPI (Equipamento de proteção Individual)	Utilize Equipamento de Proteção Individual adequado para cada tipo de trabalho
	Risco de choque elétrico	Manuseie com cuidado, risco de choque elétrico
	Instruções de ligação elétrica	Seguir as instruções para a correta instalação do equipamento

Tabela 1 – Símbolos e seus significados

3. Instruções de segurança

**ATENÇÃO:**

Não utilize este equipamento sem antes ler este manual de instruções.

3.1. Segurança na operação

**ATENÇÃO:**

Utilize sempre EPI (Equipamento de Proteção Individual) adequado ao utilizar o gerador a gasolina VONDER.

**ATENÇÃO:**

- Este aparelho não se destina à utilização por pessoas (inclusive crianças) com capacidades físicas, sensoriais ou mentais reduzidas ou por pessoas com falta de experiência e conhecimento, a menos que estas tenham recebido instruções referentes à utilização do aparelho ou estejam sob a supervisão de uma pessoa responsável pela sua segurança;
- Mantenha este equipamento longe do alcance de crianças;
- Mantenha a área de trabalho sempre limpa e organizada;
- Não exponha o gerador a chuva ou ambientes úmidos;
- Não ligue o gerador em ambientes internos sem ventilação;
- Não fume próximo ao equipamento;
- Não fume durante o abastecimento do equipamento;
- Não ligue o equipamento direto à rede de energia doméstica;
- Não reabasteça o gerador enquanto ele estiver em operação;
- Não derrame combustível sobre o gerador;
- Mantenha o equipamento longe de materiais inflamáveis, explosivos e a uma distância no mínimo de 1 m das paredes;
- Quando o gerador estiver fora de operação, mantenha em local limpo, arejado e fora do alcance de crianças;
- Equipamentos elétricos, cordões elétricos e plugues devem sempre estar de fácil acesso para serem desligados caso ocorra alguma emergência;
- Disjuntores devem ser compatíveis com as características técnicas dos geradores.



ATENÇÃO:

- Utilize apenas peças e partes originais para garantir a segurança do equipamento;
- Nunca substitua peças ou partes pessoalmente e nem peça a outra pessoa para fazê-lo, leve sempre o gerador a uma Assistência Técnica Autorizada VONDER mais próxima;
- Queda brusca do gerador poderá causar danos ao mesmo;
- Se durante a utilização acontecer uma queda ou quebra de alguma parte do equipamento, desligue-o imediatamente.



ATENÇÃO:

Ruído em excesso pode provocar danos à audição. Utilize sempre protetores auriculares como forma de proteção. Não permita que outras pessoas permaneçam no ambiente com ruído excessivo e sem proteção.

3.2. Segurança na ligação elétrica

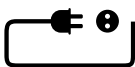

ATENÇÃO:

Leia este manual de instruções antes de ligar o gerador.



ATENÇÃO - RISCO DE CHOQUE ELÉTRICO

- Não utilize o gerador caso o interruptor não funcione adequadamente e nunca faça “ligação direta”. Consulte a Assistência Técnica Autorizada VONDER mais próxima;
- Os plugues e tomadas devem ser mantidos limpos e secos;
- Se alguma extensão for utilizada, os plugues devem ficar em local seco, sem contato com a água;
- Extensões impróprias e adaptações nos plugues podem resultar em riscos de choque elétrico;
- Nunca manuseie o gerador com luvas, mãos e roupas molhadas ou trabalhe em ambientes alagados ou sob chuva;
- Sempre verifique se a tensão dos equipamentos que pretende ligar ao gerador são compatíveis com a tensão e potência fornecida pelo mesmo.

3.3. Inspeção do equipamento

Ao iniciar a utilização examine cuidadosamente o gerador a gasolina, verificando se o mesmo apresenta alguma anomalia ou não conformidade de funcionamento. Caso seja encontrado alguma anomalia ou não conformidade, encaminhe o mesmo para uma Assistência Técnica Autorizada VONDER mais próxima.

4. Instalação

4.1. Ambiente

- O gerador deve estar instalado em ambiente seco e limpo e sem a presença de materiais corrosivos, inflamáveis ou gases explosivos;
- O gerador não deve ser exposto à chuva;
- Nunca utilize o gerador em ambientes com risco de explosão;
- Nunca utilize o gerador em ambientes fechados e sem ventilação;
- Temperatura: $-15^{\circ}\text{C} \sim 40^{\circ}\text{C}$;
- Umidade: abaixo de 95%;
- Altitude: abaixo de 1.000 m (se a altitude da região for superior a 1.000 m, a potência de operação pode ser abaixo do especificado).

4.2. Trabalhos em regiões com altitude acima de 1.000 m

Em altitudes acima de 1.000 m, o sistema do carburador do gerador terá um comportamento diferente, consumindo mais combustível e ficando menos potente.

4.3. Alimentação de energia em uma residência



ATENÇÃO:

Este equipamento não é recomendado para fornecer energia para uma residência, caso contrario pode resultar em danos aos equipamentos (gerador e equipamentos da residência) e aos usuários.

A fig. 1 mostra um exemplo de ligação que não deve ser realizada com o gerador.

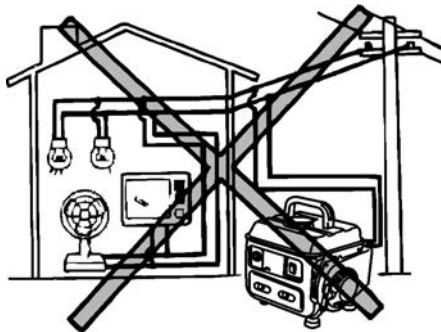

Fig. 1 – exemplo de ligação incorreta



ATENÇÃO:

Antes de iniciar os trabalhos com o gerador, certifique que todos os equipamentos que serão alimentados não excedem a capacidade de fornecimento de energia do gerador.



ATENÇÃO:

Sobrecargas diminuem a vida útil do gerador, evite-as para um melhor aproveitamento do equipamento.

Em situações onde serão conectados mais de um aparelho no gerador, sempre ligue os equipamentos um de cada vez. A ordem de acionamento dos equipamento deve ser sempre do mais potente para o menos potente (fig. 4).

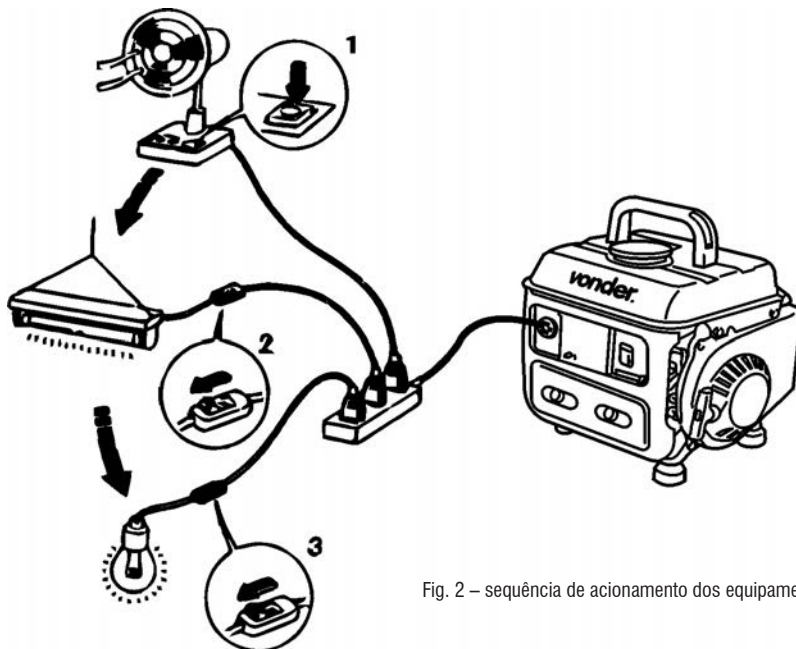





Fig. 2 – sequência de acionamento dos equipamentos

Normalmente, cargas indutivas e capacitivas, especialmente as motorizadas tem um grande pico de energia no momento que são ligados. A tabela 2 tem como referência alguns equipamentos que podem ser ligados aos geradores.

tipo	fator multiplicação		aparelho	fator multiplicação	
	partida	nominal		partida	nominal
lâmpada incandescente	X1	X1	 100 W	100 W	100 W
lâmpada fluorescente	X2	X1	 40 W	80 W	40 W
aparelhos com motor	X3~5	X2	 150 W	450~750 W	150 W

Tab. 2 – exemplo de picos de acionamento de alguns aparelhos

4.4. Componentes

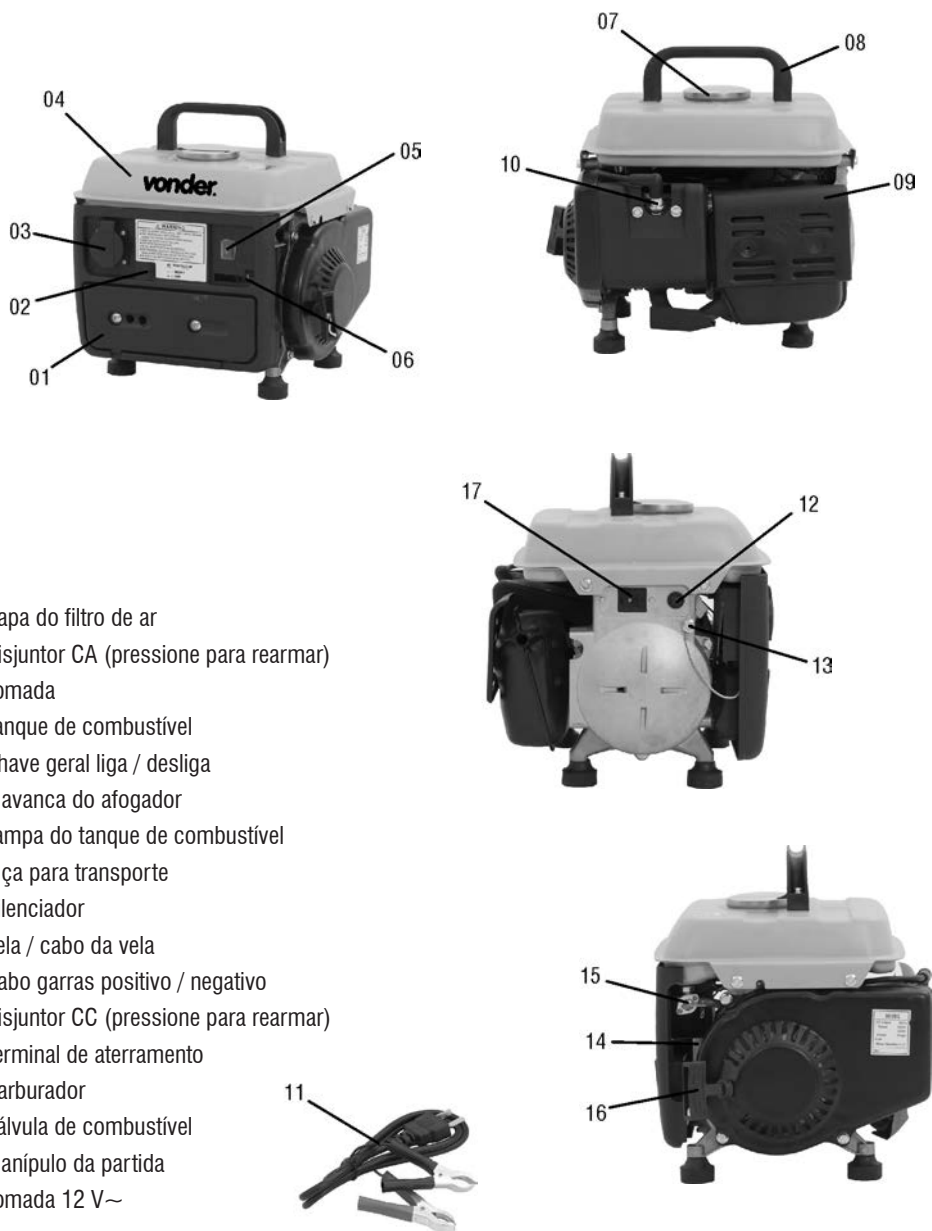

Fig. 3 – componentes

4.5. Combustível

Este equipamento só utiliza gasolina comum misturada a óleo 2 tempos.

Antes de cada operação e com o gerador desligado e nivelado verifique o nível de combustível. Para verificar o nível de combustível retire a tampa do tanque e tome como base a fig. 4. Nunca ultrapasse o limite máximo.

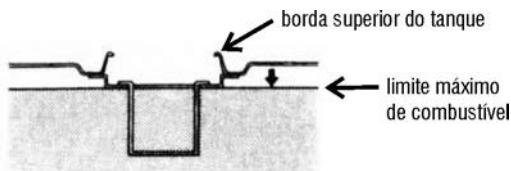

Fig. 4 – Limite máximo de combustível



ATENÇÃO:

- Nunca reabasteça o gerador em locais que não tenham ventilação adequada;
- Não fume ou permita que outras pessoas estejam fumando próximos ao local do reabastecimento;
- Nunca abasteça em locais que possuam faíscas e/ou produtos explosivos;
- Nunca derrame combustível nas partes externas e não deixe o combustível transbordar durante o reabastecimento;
- Nunca permita que crianças tenham contato com o combustível;
- Evite contato prolongado do combustível com a pele ou inale o vapor de combustível;
- Utilize equipamento de proteção individual (EPI) adequado para o procedimento de abastecimento;
- Nunca derrube água ou outros contaminantes no tanque de combustível.

O combustível a ser utilizado no gerador deve ser gasolina comum e óleo dois tempos de boa qualidade na proporção de 50:1. A tabela abaixo mostra uma relação entre a quantidade de gasolina comum x óleo dois tempos:

gasolina	óleo dois tempos
1 litro	20 ml
5 litros	100 ml
12,5 litros	250 ml

Tab. 3 – Proporção gasolina comum x óleo dois tempos



ATENÇÃO:

Nunca guarde gasolina com óleo diluído por longos períodos, preferencialmente dilua somente o que for utilizar no mesmo dia. A gasolina após ser misturada ao óleo dois tempos, com o passar do tempo perde as suas propriedades podendo causar danos ao equipamento.

4.6. Válvula de combustível

A válvula de combustível controla o fluxo de gasolina do tanque para o carburador do gerador. Sempre certifique-se a válvula esteja na posição desligada (OFF) quando o gerador estiver desligado (fig.5).

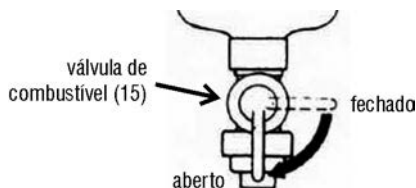

Fig. 5 – Válvula de combustível

4.7. Afogador

O afogador é utilizado para promover uma mistura mais rica de combustível no momento da partida. (se o motor ainda estiver aquecido não é necessário fechar o afogador para dar a partida novamente). A manopla do afogador deve estar na posição fechada durante a partida do mesmo. Após o gerador entrar em funcionamento a manopla deve ser movida lentamente para a posição aberta (fig. 6).

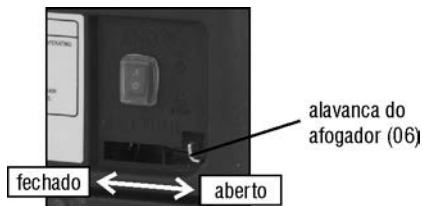

Fig. 6 – Afogador

4.8. Terminal de aterramento

Este terminal deve ser utilizado para que o usuário faça um aterramento seguro e confiável do gerador. Para prevenir choques elétricos ou acidentes, o gerador sempre deve estar devidamente aterrado durante o seu funcionamento (fig. 7).

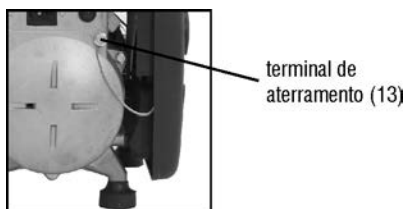

Fig. 7 – Terminal de aterramento

4.9. Disjuntor do circuito CA

Se houver sobrecarga de corrente elétrica o disjuntor irá atuar automaticamente. O indicativo que a proteção de sobrecarga foi acionada é o botão saltar (fig. 8). Para rearmar o sistema primeiro encontre e resolva a causa da sobrecarga, depois aguarde alguns minutos e só então aperte o botão.

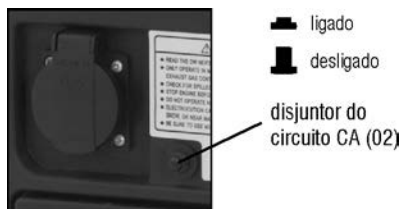

Fig. 8 – Disjuntor do circuito (CA)

4.10. Terminal CC(DC)

O gerador também fornece tensão 12 V com corrente contínua de 8,3 A.

O gerador possui um cabo com garras (fig. 9) com a garra positiva (+) na cor vermelha e para a garra negativa (-) a coloração é preta. Para utilizar esta função é fundamental observar e conectar corretamente o polo positivo do aparelho na garra positiva do gerador e o polo negativo do aparelho na garra negativa do gerador.

4.11. Disjuntor do circuito CC

Se houver sobrecarga de corrente elétrica o disjuntor irá atuar automaticamente. O indicativo que a proteção de sobrecarga foi acionada é o botão saltar (fig. 9). Para rearmar o sistema, primeiro encontre e resolva a causa da sobrecarga, depois aguarde alguns minutos e só então aperte o botão.

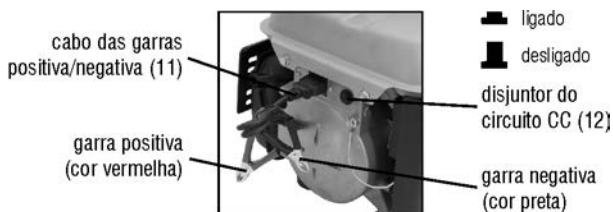

Fig. 9 – Disjuntor do circuito (CC)

4.12. Chave geral (liga/desliga)

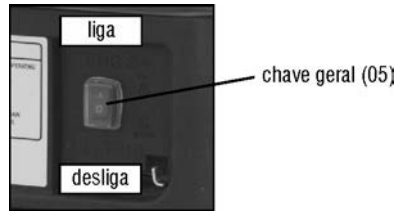

Fig. 10 – chave geral (liga/desliga)

4.13. Sistema de partida manual

Para ligar o motor, coloque a chave geral na posição liga e então puxe o manípulo do sistema de partida levemente até sentir a resistência do motor, então puxe fortemente.

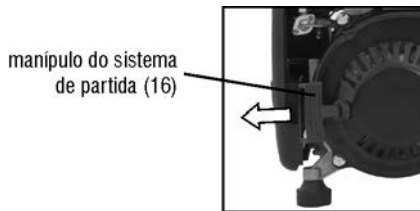

Fig.11 – Manípulo do sistema de partida



ATENÇÃO:

Retorne o manípulo de partida suavemente para prevenir danos ao sistema de partida.

5. Operação

5.1. Ligando o motor

Para ligar o motor do gerador proceda de acordo com os seguintes passos:

- 1 – Verifique que não haja nenhum equipamento ligado as tomadas do gerador;
- 2 – Posicione a válvula de gasolina para a posição “ON” (ligado);
- 3 – Deixe o afogador na posição “CLOSE” (fechado) *;

* Se o motor ainda estiver aquecido não é necessário fechar o afogador para dar a partida novamente.

- 4 – Coloque a chave geral para a posição ligado;
- 5 – Puxe o manípulo de partida até sentir uma resistência e em seguida puxe-o fortemente para dar a partida no motor;
- 6 – Após o motor aquecer coloque o afogador lentamente para a posição aberto.

5.2. Desligando o motor

Para desligar o motor proceda conforme os passos citados abaixo:

- 1 – Desconecte as cargas das tomadas do gerador;
- 2 – Desligue a chave geral do gerador (posição desligada);
- 3 – Desligue o registro de combustível posição desligada (OFF);



ATENÇÃO:

Caso ocorra alguma emergência a maneira mais rápida de desligar o gerador é desligando a chave geral (posição desligada).

6. Descrição técnica

6.1. Características técnicas

item	unidade	GGV 950	
código		68.85.951.127	68.85.951.220
motor			
tipo do motor		2 tempos	
tipo de refrigeração		ar	
potência do motor	hp	2	
cilindrada do motor a combustível	cm ³	63	
capacidade do tanque de combustível	L	4,2	
mistura combustível		50:1	
modo de ignição		C.D.I.	
sistema de partida		manual retrátil	
cilindro (diâmetro x curso)	mm	45 x 40	
gerador			
tensão de saída CA	V~	127	220
corrente nominal CA	A	6	3,5
potência máxima CA		0,95 (kVA) = 0,75 (kw)	
potência nominal CA		0,80 (kVA) = 0,65 (kw)	
carregador de baterias CC	V	12	
frequência	Hz	60	
regulador de tensão		capacitor	
consumo (carga completa 100%)		0,84 litros/horas	
consumo (meia carga 50%)		0,44 litros/horas	
ruído (7 m de distância)	dB	60	
dimensões	mm	385 x 315 x 330	
peso bruto	kg	16,5	

7. Manutenção e Serviço

Para substituição de partes e peças o usuário deve levar o gerador em uma Assistência Técnica Autorizada VONDER. A lista de nossos Assistentes Técnicos pode ser acessadas em nosso site: www.vonder.com.br

Manutenção realizada de maneira correta e cuidadosa é essencial para economia e funcionamento sem risco de acidente com o gerador, além de diminuir emissão de poluição.



ATENÇÃO:

O gerador possui peças que em sua função normal esquentam durante o funcionamento, antes de iniciar a manutenção assegure-se que essas peças estejam frias. Antes de iniciar a manutenção do gerador, sempre certifique se que o motor está desligado.

7.1. Manutenção preventiva

Manutenção periódica e alguns ajustes são necessários para garantir uma vida útil prolongada do gerador. Realize as manutenções conforme mostra o quadro abaixo:

período regular de manutenção	a cada uso	a cada 3 meses ou 50 horas (3)	a cada 6 meses ou 100 horas (3)	todo ano ou 300 horas (3)
limpeza do filtro	verificar	limpar (1)	limpar (1)	trocar (1)
vela		limpar (1)	limpar (4)	trocar (4)
capa do cilindro	limpar a cada 1 ano (2)			
tanque e filtro de combustível	limpar a cada 6 meses (2)			
mangueira de combustível	trocar a cada 6 meses (2)			
cabeça do cilindro e do pistão	descarbonizar a cada 1 ano (2)			

Tab. 4 – Tabela de manutenção

Observação: Os períodos acima estão citados horas de uso, meses ou anos de aquisição do equipamento, para as manutenções sempre respeitar o que ocorrer primeiro.

- (1) Em áreas com muita poeira estes serviços devem ser realizados mais frequentemente;
- (2) Estes serviços devem ser realizados somente por uma Assistência Técnica Autorizada VONDER;
- (3) Quando o gerador for utilizado com muita frequência, o tempo das manutenções deve ser realizado em períodos menores;
- (4) Estas atividades requerem um pouco de experiência em manutenções e conhecimento de mecânica, caso o usuário não tenha estas habilidades, o gerador deve ser encaminhado para uma Assistência Técnica Autorizada VONDER mais próxima.

**ATENÇÃO:**

Manutenções impróprias ou realizadas por pessoas sem experiência pode resultar em danos ao equipamento e/ou ferimentos no operador.

7.2. Limpeza do filtro de ar

O filtro de ar do gerador irá restringir que sujeiras entrem no carburador. O filtro de ar deve ser limpo conforme mostra a tabela 4 deste manual. Em ambientes com muita poeira a frequência de limpeza pode ser realizada em períodos menores.

**ATENÇÃO:**

- Para limpar o filtro de ar use somente água com detergente neutro. Nunca utilize gasolina ou outro produto inflamável, pois tais produtos podem provocar incêndios e explosões no gerador.
- Nunca trabalhe com o gerador sem o filtro de ar, tal procedimento diminui a vida útil do equipamento.

Para limpar o filtro de ar proceda de acordo com a sequência abaixo:

1 – Retire a capa do filtro de ar (fig. 12);

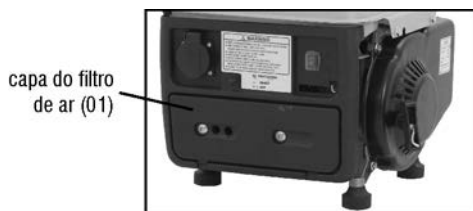

Fig. 12 – Retirando a tampa do filtro de ar

2 – Retire o elemento filtrante (fig. 13). Se o elemento filtrante estiver sujo, substitua por um novo;

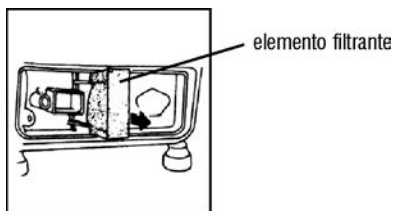

Fig.13 – Elemento filtrante

3 – Remonte o sistema.

7.3. Vela

Para que o motor do gerador funcione normalmente, a vela deve estar devidamente limpa e com a abertura adequada. Para promover a limpeza, substituição ou regulagem da abertura da vela, proceda conforme descreve os seguintes passos:

- 1 – Certifique se o gerador está desligado;
- 2 – Remova o cabo da vela;
- 3 – Limpe toda a sujeira ao redor da vela;
- 4 – Com auxílio de uma chave de vela remova a vela (fig. 14);

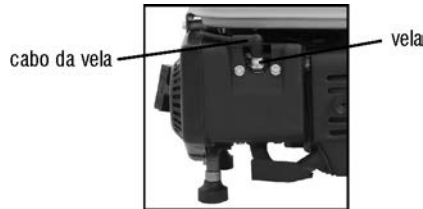

Fig.14 – Removendo a vela

- 5 – Verifique as condições da vela. Se o isolamento estiver com qualquer sinal de trinca ou rachadura troque-a por uma nova, caso contrário, limpe-a com auxílio de uma escova;
- 6 – Meça a folga da vela com um calibrador de folga;
- 7 – Para um correto funcionamento a folga da vela deve estar entre 0,70 e 0,80 mm (fig. 15);

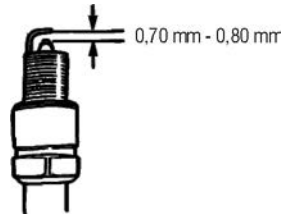

Fig. 15 – Folga da vela

- 8 – Corrija a folga da vela caso esteja fora da medida mencionada acima;
- 9 – Verifique se a vela está devidamente limpa;
- 10 – Remonte a vela. Inicie a montagem colocando-a com a mão, tomando o cuidado de manter a mesma centrada na rosca do motor, cuidando para não espanar a rosca;
- 11 – Aperte a vela com auxílio da chave de vela.



ATENÇÃO:

A vela deve estar bem apertada, pois vela mal apertada pode esquentar em demasiado e danificar o motor. Sempre utilize velas apropriadas e novas. Nunca reaproveite velas de outros equipamentos.

8. Armazenamento



ATENÇÃO:

- Sempre aguarde até o completo esfriamento do motor antes de guardá-lo ou transportá-lo;
- Armazenar em local seco e livre de umidade, manter protegido da ação do sol e da chuva;
- Sujeira, ácido e outras propriedades no ar não devem exceder as condições das normas de segurança do trabalho.

1 - Quando o tempo de armazenagem for acima de 10 dias, o operador deve drenar toda a gasolina do tanque de combustível;

- Drenar o tanque de combustível;
- Drenar o carburador;
- Cobrir o gerador de modo que o mesmo não pegue poeira e umidade.

2 - Quando o tempo de armazenagem for superior a um ano, além dos passos acima o operador deve ainda lubrificar os componentes internos do motor, para isso proceda da seguinte maneira:

- Remova a vela do motor;
- Coloque 15 ml de óleo de motor;
- Acione o pistão lentamente através do auxiliar de partida várias vezes para lubrificar bem os componentes internos;
- Remonte a vela;
- Quando for utilizar o gerador novamente promova a troca do óleo.



ATENÇÃO:

Gasolina é um produto extremamente inflamável, respeite todas as normas de segurança para evitar acidentes.

9. Resolução de problemas

nº	problema	análise	solução
1	motor não liga	chave geral desligada	ligue a chave geral
		falta de combustível	reabasteça o gerador
		problemas na vela	verificar a vela conforme item 7.3 deste manual
		não está chegando gasolina no carburador	verificar se não há vazamento ou obstrução nas mangueiras de combustível
		falta de faísca na vela	encaminhe o gerador a uma assistência técnica autorizada VONDER
		mistura de combustível muito rica	abra o afogador, ver instrução de como ligar o equipamento no item 4 deste manual
		outros	encaminhe o gerador a uma assistência técnica autorizada VONDER
2	sem energia nas tomadas	disjuntor desligado	religue o disjuntor
		problemas na conexão do plugue na tomada do gerador	verifique se o plugue está devidamente conectado a tomada do gerador
3	outros		encaminhe o gerador a uma assistência técnica autorizada VONDER

Tab. 5 – Resolução de problemas

Se o gerador apresentar alguma anomalia de funcionamento encaminhe o mesmo para uma Assistência Técnica Autorizada VONDER mais próxima. Nunca permita que pessoas que não sejam assistentes técnicos autorizados conserte o equipamento.

10. Conjunto que acompanha a máquina

- 1 Gerador
- 1 conjunto de cabos com garras para saída 12 V~
- 1 chave de vela
- 1 Manual
- 1 Certificado de garantia

11. Descarte



Não descarte os componente elétricos e eletrônicos no lixo comum, separe-os e encaminhe para coleta seletiva. Não descarte peças e partes do gerador no lixo comum, procure separar e encaminhar para coleta seletiva. Informe-se em seu município sobre locais ou sistemas de coleta seletiva.

MANUAL DE INSTRUCCIONES

1. Orientaciones generales



LEA ESTE MANUAL ANTES DE UTILIZAR EL GENERADOR A GASOLINA VONDER.



ATENCIÓN:

Guarde el manual para una consulta posterior o para repararles las informaciones a otras personas que puedan operar el generador a gasolina VONDER. Proceda de acuerdo a las orientaciones de este manual.

Estimado usuario

Este manual contiene detalles de instalación, funcionamiento, operación y mantenimiento del generador a gasolina VONDER. Este generador es indicado para uso en campings, chacras, estancias, campamentos, pesca entre otros, siendo ideal para encender lámparas entre otros.



ATENCIÓN:

Al utilizar el generador a gasolina VONDER, deben seguirse las precauciones básicas de seguridad para evitar riesgos de accidentes.

2. Símbolos

Símbolos	Nombre	Explicación
	Cuidado/Atención	Alerta de seguridad (riesgos de accidentes) y atención durante el uso
	Manual de operaciones/instrucciones	Manual con informaciones e instrucciones de uso y operación
	Descarte selectivo	Realice el desechado de los envases adecuadamente, de acuerdo a la legislación vigente en su ciudad, evitando la contaminación de ríos, arroyos y sumideros
	Utilice EPI (Equipamiento de Protección Individual)	Utilice un Equipamiento de Protección Individual adecuado para cada tipo de trabajo
	Riesgo de descarga eléctrica	Cuidado al utilizar, riesgo de descarga eléctrica
	Instrucciones de instalación eléctrica	Seguir las instrucciones para la correcta instalación de la máquina

Tabla 1 – Símbolos y sus significados

3. Instrucciones de seguridad



ATENCIÓN:

No utilice este equipamiento sin antes leer este manual de instrucciones.

3.1. Seguridad en la operación



ATENCIÓN:

Utilice siempre EPI (Equipamiento de Protección Individual) adecuado al utilizar el generador a gasolina VONDER.



ATENCIÓN:

- Este aparato no se destina a la utilización por personas (inclusive niños) con capacidades físicas, sensoriales o mentales reducidas o por personas con falta de experiencia y conocimiento, a menos que estas hayan recibido instrucciones referentes a la utilización del aparato o estén bajo la supervisión de una persona responsable por su seguridad.
- Mantenga este equipamiento lejos del alcance de los niños.
- Mantenga el área de trabajo siempre limpia y organizada.
- No exponga el generador a la lluvia o ambientes húmedos.
- No encienda el generador en ambientes internos sin ventilación.
- No fume cerca del equipamiento.
- No fume durante el abastecimiento del equipamiento.
- No conecte el equipamiento directo a la red de energía doméstica.
- No reabastezca el generador mientras esté en operación.
- No derrame combustible sobre el generador.
- Mantenga el equipamiento lejos de materiales inflamables, explosivos y a una distancia de como mínimo 1 m de las paredes.
- Cuando el generador esté fuera de operación, Manténgalo en lugar limpio, ventilado y lejos del alcance de los niños.
- Equipamientos eléctricos, cables eléctricos y clavijas deben siempre estar con fácil acceso para ser apagados en caso de que ocurra alguna emergencia.
- Los disyuntores deben ser compatibles con las características técnicas de los generadores.



ATENCIÓN:

- Utilice solamente piezas y partes originales para garantizar la seguridad del equipamiento.
- Nunca sustituya piezas o partes personalmente y no le pida a otra persona que lo haga. Lleve siempre el generador a la Asistencia Técnica Autorizada VONDER más próxima.
- Caídas bruscas del generador podrán causarle daños al mismo.
- Si durante la utilización ocurre una caída o quiebra de alguna parte del equipamiento, apáguelo inmediatamente.



ATENCIÓN:

Ruido en exceso puede provocar daños a la audición. Utilice siempre protectores auriculares como forma de protección. No permita que otras personas permanezcan en el ambiente con ruido excesivo y sin protección.

3.2. Seguridad en la instalación eléctrica

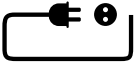

ATENCIÓN:

Lea este manual de instrucciones antes de encender el generador.



ATENCIÓN - RIESGO DE DESCARGA ELÉCTRICA

- *No utilice el generador en caso de que de que el interruptor no funcione adecuadamente y nunca realice "conexión directa". Consulte la Asistencia Técnica Autorizada VONDER más próxima.*
- *Las clavijas y enchufes deben ser mantenidos limpios y secos.*
- *Si alguna extensión se utiliza, las clavijas deben permanecer en lugar seco, sin contacto con el agua.*
- *Extensiones impropias y adaptaciones en las clavijas pueden resultar en riesgos de descarga eléctrica.*
- *Nunca utilice el generador con guantes, manos y ropas mojados o trabaje en ambientes inundados o bajo lluvia.*
- *Siempre verifique si la tensión de los equipamientos que pretende conectar al generador es compatible con la tensión y potencia suministrada por el mismo.*

3.3. Inspección del equipamiento

Al iniciar la utilización examine cuidadosamente el generador a gasolina, verificando si el mismo presenta alguna anomalía o desperfecto de funcionamiento. En caso de que de que sea encontrada alguna anomalía o desperfecto, envíe el mismo a la Asistencia Técnica Autorizada VONDER más próxima.

4. Instalación

4.1. Ambiente

- *El generador debe estar instalado en ambiente seco y limpio, sin presencia de materiales corrosivos, inflamables o gases explosivos;*
- *El generador no debe ser expuesto a la lluvia;*
- *Nunca utilice el generador en ambientes con riesgo de explosión;*
- *Nunca utilice el generador en ambientes cerrados y sin ventilación;*
- *Temperatura: -15°C ~ 40°C;*
- *Humedad: abajo de 95%;*
- *Altitud: abajo de 1.000 m (si la altitud de la región es superior a 1.000 m, la potencia de operación puede ser por debajo de lo especificado).*

4.2. Trabajos en regiones con altitud por encima de 1.000 m

En altitudes por encima de 1.000 m el sistema del carburador del generador tendrá un comportamiento diferente, consumiendo más combustible y quedando menos potente.

4.3. Suministro de energía en una residencia



ATENCIÓN:

Este equipo no está obligado a proporcionar energía a una residencia, de lo contrario puede resultar en daños al equipo (generador y equipos de residencia) y los usuarios.

La fig. 1 muestra un ejemplo de conexión que nunca debe ser realizada con el generador.

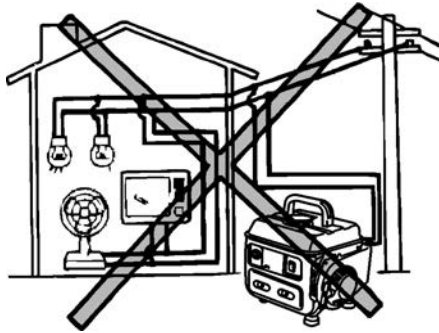

Fig. 1 – ejemplo de conexión incorrecta



ATENCIÓN:

Antes de iniciar los trabajos con el generador, asegúrese de que todos los equipamientos que serán alimentados no exceden la capacidad de suministro de energía del generador.



ATENCIÓN:

Sobrecargas disminuyen la vida útil del generador, evítelas para un mejor aprovechamiento del equipamiento.

En situaciones donde serán conectados más de un aparato en el generador, siempre conecte los equipamientos uno de cada vez. La orden de accionamiento de los equipamientos debe ser siempre del más potente para el menos potente (fig. 2).

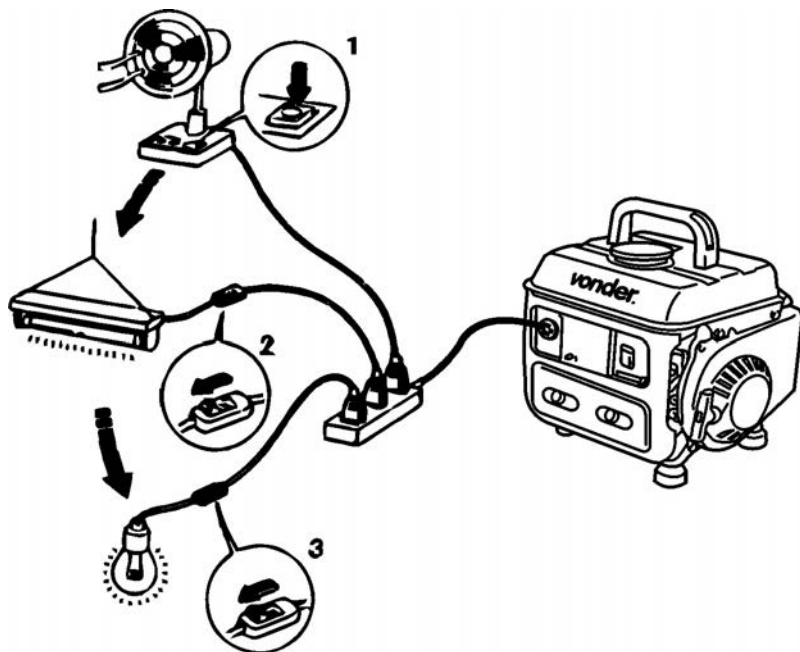





Fig. 2 – Secuencia de accionamiento de los equipamientos

Normalmente, cargas inductivas y capacitivas, especialmente las motorizadas tienen un gran pico de energía en el momento que son conectados. La tabla 2 tiene como referencia algunos equipamientos que pueden ser conectados al generador:

tipo	factor de multiplicación		aparato	factor de multiplicación	
	arranque	nominal		arranque	nominal
lámpada incandescente	X1	X1	 100 W	100 W	100 W
lámpada fluorescente	X2	X1	 40 W	80 W	40 W
aparatos con motor	X3~5	X2	 150 W	450~750 W	150 W

Tab. 2 - Ejemplo de picos de accionamiento de algunos aparatos

4.4. Componentes

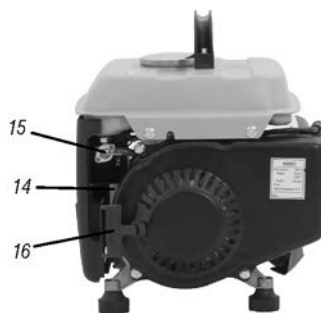
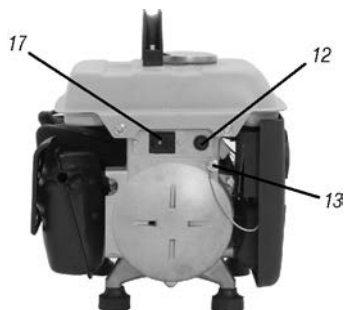

- 01 - Tapa del filtro de aire
- 02 - Disyuntor CA (presione para rearmar)
- 03 - Enchufe
- 04 - Tanque de combustible
- 05 - Llave general enciende / apaga
- 06 - Palanca del ahogador
- 07 - Tapa del tanque de combustible
- 08 - Manija para transporte
- 09 - Silenciador
- 10 - Bujía / cable de la bujía
- 11 - Cable garras positivo / negativo
- 12 - Disyuntor CC (presione para rearmar)
- 13 - Terminal de puesta a tierra
- 14 - Carburador
- 15 - Válvula de combustible
- 16 - Manija de arranque
- 17 - Enchufe 12 V~



Fig. 3 – componentes

4.5. Verificando el nivel de combustible

Este equipamiento sólo utiliza gasolina común mezclada a aceite dos tiempos.

Antes de cada operación y con el generador apagado y nivelado verifique el nivel de combustible. Para verificar el nivel de combustible retire la tapa del tanque y tome como base la fig. 4. Nunca sobrepase el límite máximo.

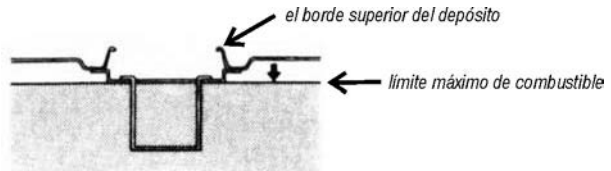

Fig. 4 – Límite máximo de combustible



ATENCIÓN:

- Nunca reabastezca el generador en lugares que no tengan ventilación adecuada;
- No fume o permita que otras personas estén fumando próximos al lugar de reabastecimiento;
- Nunca abastezca en lugares en que hayan chispas y/o productos explosivos;
- Nunca derrame combustible en las partes externas y no deje transbordar el combustible durante el reabastecimiento;
- Nunca permita que los niños tengan contacto con el combustible;
- Evite el contacto prolongado del combustible con la piel y no inhale el vapor de combustible;
- Utilice equipamientos de protección individual (EPI) adecuados para el procedimiento de abastecimiento;
- Nunca derribe agua u otros contaminantes en el tanque de combustible.

El combustible a ser utilizado en el generador debe ser gasolina común y aceite dos tiempos de buena calidad en la proporción de 50:1. La tabla abajo muestra una relación entre la cantidad de gasolina común x aceite dos tiempos.

gasolina	aceite dos tiempos
1 litro	20 ml
5 litros	100 ml
12,5 litros	250 ml

Tab. 3 – Proporción gasolina común x aceite dos tiempos



ATENCIÓN:

Nunca guarde gasolina con aceite diluido durante largos períodos, preferencialmente diluya solamente lo que vaya a utilizar el mismo día. La gasolina después de ser mezclada al aceite dos tiempos, con el pasar del tiempo pierde sus propiedades pudiendo causarle daños al equipamiento.

4.6. Válvula de combustible

La válvula de combustible controla el flujo de gasolina del tanque para el carburador del generador. Siempre asegúrese que la válvula esté en la posición apagada (OFF) cuando el generador esté apagado (fig.5).

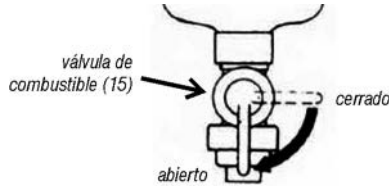

Fig. 5 – Válvula de combustible

4.7. Ahogador

El ahogador se recomienda utilizado para promover una mezcla más rica de combustible en el momento del arranque. (si el motor aún está caliente no es necesario cerrar el ahogador para dar el arranque nuevamente). La manija del ahogador debe estar en la posición cerrada durante el arranque del mismo. Después que el generador entra en funcionamiento la manija debe ser movida lentamente para la posición abierta (fig. 6).

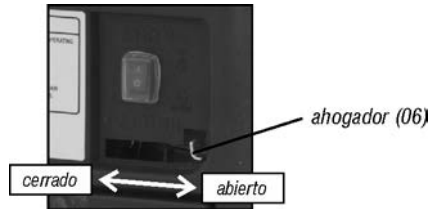

Fig. 6 – Ahogador

4.8. Terminal de puesta a tierra

Este terminal debe ser utilizado para que el usuario realice una puesta a tierra segura y confiable del generador. Para prevenir descargas eléctricas o accidentes, el generador siempre debe estar debidamente aterrado durante su funcionamiento (fig. 7).

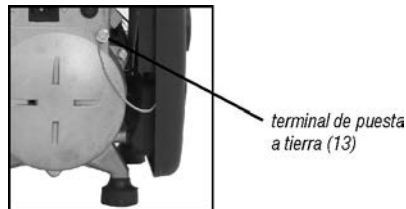

Fig. 7 – Terminal de puesta a tierra

4.9. Disyuntor del circuito CA

Si hay sobrecarga de corriente eléctrica el disyuntor actuará automáticamente. El indicador que la protección de sobrecarga fue accionado es el botón saltar (fig. 8). Para rearmar el sistema primero encuentre y resuelva la causa de la sobrecarga, después aguarde algunos minutos y sólo entonces apriete el botón.

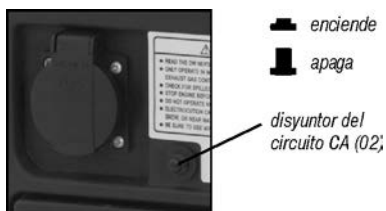

Fig. 8 – Disyuntor del circuito (CA)

4.10. Terminal CC(DC)

El generador también suministra tensión 12 V con corriente continua de 8,3 A.

El generador posee un cable con garras (fig. 9) con la garra positiva (+) en color rojo y para la garra negativa (-) la coloración es negra. Para utilizar esta función es fundamental observar y conectar correctamente el polo positivo del aparato en la garra positiva del generador y el polo negativo del aparato en la garra negativa del generador.

4.11. Disyuntor del circuito CC

Si hay sobrecarga de corriente eléctrica, el disyuntor actuará automáticamente. El indicador que la protección de sobrecarga fue accionado es el botón saltar (fig. 9). Para rearmar el sistema, primero encuentre y resuelva la causa de la sobrecarga, después aguarde algunos minutos y sólo entonces apriete el botón.

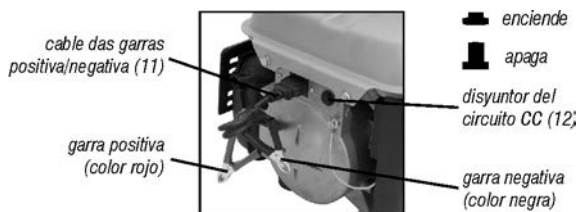

Fig. 9 – Disyuntor del circuito (CC)

4.12. Llave general (enciende/apaga)

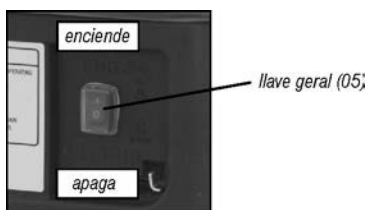

Fig. 10 – Llave general (enciende/apaga)

4.13. Sistema de arranque manual

Para encender el motor, coloque la llave general en la posición enciende y entonces tire la manija del sistema de arranque levemente hasta sentir la resistencia del motor, entonces tire fuertemente.

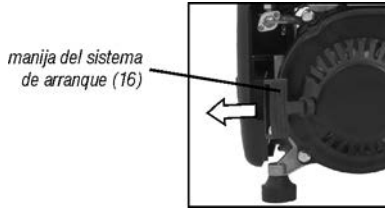

Fig.11 – Manija del sistema de arranque



ATENCIÓN:

Retorne la manija de arranque suavemente para prevenir daños al sistema de arranque.

5. Operación

5.1. Enciende el motor

Para encender el motor del generador proceda de acuerdo a los siguientes pasos:

- 1 – Verifique que no haya ningún equipamiento conectado al tomacorrientes del generador;
- 2 – Posicione la válvula de gasolina para la posición “ON” (encendido);
- 3 – Deje el ahogador en la posición “CLOSE” (cerrado) *;

* Si el motor aún está caliente no es necesario cerrar el ahogador para dar el arranque nuevamente.

- 4 – Coloque la llave general para la posición encendido;
- 5 – Tire la manija de arranque hasta sentir una resistencia y en seguida tírela fuertemente para dar el arranque del motor;
- 6 – Después de que el motor esté caliente coloque el ahogador lentamente para la posición abierta.

5.2 – Apagando el motor

Para apagar el motor proceda de acuerdo a los pasos citados abajo:

- 1 – Desconecte las cargas de los tomacorrientes del generador;
- 2 – Apague la llave general del generador (posición apagada);
- 3 – Apague la llave de combustible posición apagada (OFF);



ATENCIÓN:

En caso de que ocurra alguna emergencia la manera más rápida de apagar el generador es apagando la llave general (posición apagada).

6. Descripción técnica

6.1. Características técnicas

item	unidad	GGV 950	
código		68.85.951.127	68.85.951.220
<i>motor</i>			
tipo motor		2 tiempos	
tipo de refrigeración		aire	
potencia del motor	hp	2	
cilindrada del motor a combustión	cm ³	63	
capacidad del tanque de combustible	L	4,2	
mezcla combustible		50:1	
modo de ignición		C.D.I.	
sistema de arranque		manual retráctil	
cilindro (diámetro x curso)	mm	45 x 40	
<i>generador</i>			
tensión de salida CA	V~	127	220
corriente nominal CA	A	6	3,5
potencia máxima CA		0,95 (kVA) = 0,75 (kw)	
potencia nominal		0,80 (kVA) = 0,65 (kw)	
cargador de baterías CC	V	12	
frecuencia	Hz	60	
regulador de tensión		capacitor	
consumo (carga completa 100%)		0,84 litros/hora	
consumo (media carga 50%)		0,44 litros/hora	
ruido (7 m de distancia)	dB	60	
dimensiones	mm	385 x 315 x 330	
peso bruto	kg	16,5	

Tab. 3 – Características técnicas

7. Manutención y Servicio

Para sustitución de partes y piezas el usuario debe llevar el generador a una Asistencia Técnica Autorizada VONDER.

La lista de nuestros Asistentes Técnicos puede ser accedidas en nuestro site: www.vonder.com.br

Una manutención realizada de manera correcta y cuidadosa es esencial para la economía y funcionamiento sin riesgo de accidente del generador, además de disminuir la emisión de contaminación.



ATENCIÓN:

El generador posee piezas que en su función normal sobrecalientan durante el funcionamiento, antes de iniciar la manutención asegúrese que esas piezas estén frías.

Antes de iniciar la manutención del generador, siempre asegúrese que el motor está apagado.

7.1. Manutención preventiva

Manutención periódica y algunos ajustes son necesarios para garantizar una vida útil prolongada del generador. Realice las manutenciones de acuerdo a lo que muestra el cuadro abajo:

periodo regular de manutención	en cada uso	cada 3 meses o 50 horas (3)	cada 6 meses o 100 horas (3)	todo los años o 300 horas (3)
limpieza del filtro	verificar	limpiar (1)	limpiar (1)	cambiar (1)
bujía		limpiar (1)	limpiar (4)	cambiar (4)
tapa del cilindro	limpiar cada 1 año (2)			
tanque y filtro de combustible	limpiar cada 6 meses (2)			
manguera de combustible	cambiar cada 6 meses (2)			
cabeza del cilindro y del pistón	descarbonatar cada 1 año (2)			

Tab. 4 – Tabla de manutención

Observación: En los períodos arriba están citadas horas de uso, meses o años de adquisición del equipamiento, para las manutenciones siempre respetar lo que ocurra primero.

- (1) En áreas con mucho polvo estos servicios deben ser realizados más frecuentemente;
- (2) Estos servicios deben ser realizados solamente por una Asistencia Técnica Autorizada VONDER;
- (3) Cuando el generador sea utilizado con mucha frecuencia, el tiempo de las manutenciones debe ser realizado en períodos menores;
- (4) Estas actividades requieren un poco de experiencia en manutenciones y conocimiento de mecánica, en caso de que el usuario no tenga estas habilidades, el generador debe ser enviado a la Asistencia Técnica Autorizada VONDER más próxima.



ATENCIÓN:

Manutenciones impropias o realizadas por personas sin experiencia puede resultar en daños al equipamiento y/o heridas en el operador.

7.2. Limpieza del filtro de aire

El filtro de aire del generador impedirá que suciedad entre en el carburador. El filtro de aire debe ser limpiado de acuerdo a lo que muestra la tabla 4 de este manual. En ambientes con mucho polvo la frecuencia de limpieza puede ser realizada en periodos menores.



ATENCIÓN:

- Para limpiar el filtro de aire use solamente agua con detergente neutro. Nunca utilice gasolina u otro producto inflamable, pues tales productos pueden provocar incendios y explosiones en el generador.
- Nunca trabaje con el generador sin el filtro de aire, tal procedimiento disminuye la vida útil del equipamiento.

Para limpiar el filtro de aire proceda de acuerdo a la secuencia abajo:

1 – Retire la tapa del filtro de aire (fig. 12);



Fig. 12 – Retirando la tapa del filtro de aire

2 – Retire el elemento filtrante (fig. 13). Si el elemento filtrante está sucio, sustitúyalo por uno nuevo;

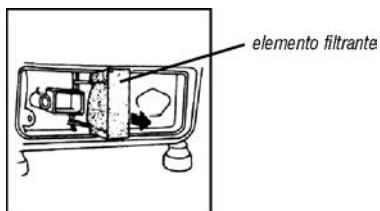

Fig. 13 – Elemento filtrante

3 – Monte nuevamente el sistema.

7.3. Bujía

Para que el motor del generador funcione normalmente, la bujía debe estar debidamente limpia y con la abertura adecuada. Para realizar la limpieza, sustitución o regulado de la abertura de la bujía proceda de acuerdo a como se describe en los siguientes pasos:

- 1 – Asegúrese que el generador está apagado;
- 2 – Retire el cable de la bujía;
- 3 – Limpie toda la suciedad alrededor de la bujía;
- 4 – Con auxilio de una llave de bujía retire la bujía (fig. 14);

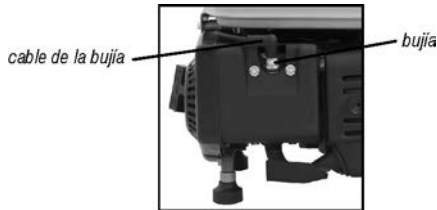

Fig. 14 – Retirando la bujía

- 5 – Verifique las condiciones de la bujía. Si el aislamiento está con cualquier señal de trinca o rajadura troque-la por una nova, caso contrario, limpie-la con auxilio de una cepillo;
- 6 – Mida la holgura de la bujía con un calibre de holgura;
- 7 – Para un correcto funcionamiento, la holgura de la bujía debe estar entre 0,70 y 0,80 mm (fig. 15);

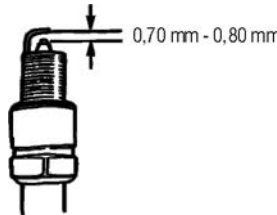

Fig. 15 – Holgura de la bujía

- 8 – Corrija la holgura de la bujía en caso de que esté fuera de la medida mencionada arriba;
- 9 – Verifique si la bujía está debidamente limpia;
- 10 – Monte nuevamente la bujía. Inicie el montaje colocándola con la mano, tomando el cuidado de mantener la misma centrada en la rosca del motor, cuidando para no pasar de rosca;
- 11 – Apriete la bujía con auxilio de la llave de bujía.



ATENCIÓN:

La bujía debe estar bien apretada, pues bujía mal apretada puede sobrecalentar en demasía y dañar el motor. Siempre utilice bujías apropiadas y nuevas. Nunca reaproveche bujías de otros equipamientos.

8. Almacenamiento



ATENCIÓN:

- Siempre aguarde hasta el completo enfriamiento del motor antes de guardarlo o transportarlo;
- Almacenar en un lugar seco y libre de humedad, mantener protegido de la acción del sol y de la lluvia; suciedad, ácido y otras propiedades en el aire no deben exceder las condiciones de las normas de seguridad de trabajo.

1 - Cuando el tiempo de almacenamiento sea superior a 10 días, el operador debe drenar toda la gasolina del tanque de combustible;

- Drenar el tanque de combustible;

- Drenar el carburador;

- Cubrir el generador de modo que el mismo no agarre polvo y humedad.

2 - Cuando el tiempo de almacenamiento sea superior a un año, además de los pasos de arriba el operador debe también lubricar los componentes internos del motor, para eso proceda de la siguiente manera:

- Retire la bujía del motor;

- Coloque 15 ml de aceite de motor;

- Accione el pistón lentamente a través del auxiliar de arranque varias veces para lubricar bien los componentes internos;

- Monte nuevamente la bujía;

- Cuando vaya a utilizar el generador nuevamente realice el cambio de aceite.



ATENCIÓN:

Gasolina es un producto extremadamente inflamable, respete todas las normas de seguridad para evitar accidentes.

9. Resolución de problemas

nº	problema	análisis	solución
1	motor no enciende	llave general apagada	encienda la llave general
		falta de combustible	reabastezca el generador
		problemas en la bujía	verificar la bujía de acuerdo al ítem 7.3 de este manual
		no está llegando gasolina al carburador	verificar si no hay derrame u obstrucción en las mangueras de combustible
		falta de chispa en la bujía	envie el generador a la asistencia técnica autorizada VONDER
		mezcla de combustible muy rica	abra el ahogador, ver instrucción de como encender el equipamiento en el ítem 4 de este manual
		otros	envie el generador a la asistencia técnica autorizada VONDER
2	sin energía en los enchufes	disyuntor apagado	encienda nuevamente el disyuntor
		problemas en la conexión del enchufe en el tomacorrientes del generador	verifique si el enchufe está debidamente conectado el tomacorrientes del generador
3	otros		envie el generador a la asistencia técnica autorizada VONDER

Tab. 5 – Resolución de problemas

Si el generador presenta alguna anomalía de funcionamiento envíelo a la Asistencia Técnica Autorizada VONDER más próxima. Nunca permita que personas que no sean asistentes técnicos autorizados arreglen el equipamiento.

10. Conjunto que acompaña la máquina

- 1 Generador
- 1 juego de cables con pinzas para salida de 12V~
- 1 llave de la bujía
- 1 Manual
- 1 Certificado de garantía

11. Desechado



No deseche componentes eléctricos y electrónicos en la basura común. Sepárelos y envíelos para recolección selectiva. No deseche piezas y partes del generador en la basura común, procure separar y enviar para recolección selectiva. Infórmese en su municipio sobre lugares o sistemas de recolección selectiva.

12. Certificado de garantía

El generador a gasolina VONDER tiene garantía de 6 (seis) meses contra desperfectos de fabricación, a partir de la fecha de la compra, siendo 3 (tres) meses plazo de garantía legal (CDC) y 3 (tres) meses más concedidos por el fabricante. En caso de desperfecto, procure la Asistencia Técnica Autorizada VONDER más próxima. En caso de constatación de desperfecto de fabricación por la Asistencia Técnica Autorizada VONDER, el arreglo será efectuado en garantía.

La garantía ocurrirá siempre en las siguientes condiciones:

El consumidor deberá presentar obligatoriamente, la factura fiscal de compra del equipamiento y el certificado de garantía debidamente llenado y sellado por el establecimiento donde el mismo fue adquirido.

Pérdida del derecho de garantía:

1 - El no cumplimiento y respeto de una o más orientaciones constantes en este manual, invalidará la garantía, así como también:

- En caso de que el producto haya sido abierto, alterado, ajustado o arreglado por personas no autorizadas por VONDER;

- En caso de que cualquier pieza, parte o componente del producto se caracterice como no original;

- Falta de mantenimiento preventiva del equipamiento;

- Instalación eléctrica y/o extensiones deficientes / inadecuadas;

2) Están excluidos de la garantía: el desgaste natural de piezas del producto, uso indebido, caídas, impactos y uso inadecuado del equipamiento o fuera del propósito para el cual fue proyectado.

3) La garantía no cubre gastos de flete o transporte del equipamiento hasta la Asistencia Técnica Autorizada VONDER, los costos serán responsabilidad del consumidor.

vonder®

Consulte nossa Rede de Assistência Técnica Autorizada

www.vonder.com.br

O.V.D. Imp. e Distr. Ltda.

CNPJ: 76.635.689/0001-92

Fabricado na CHINA com controle de qualidade VONDER

Caso este equipamento apresente alguma não conformidade, encaminhe-o para a Assistência Técnica Autorizada VONDER mais próxima.

Certificado de garantia

O GERADOR A GASOLINA VONDER é garantido por 6 (seis) meses contra não conformidades de fabricação, a partir da data da compra, sendo 3 (três) meses prazo de garantia legal (CDC) e mais 3 (três) meses concedidos pelo fabricante. Em caso de não conformidade, procure a assistência técnica VONDER mais próxima. No caso de constatação de não conformidade pela assistência técnica o conserto será efetuado em garantia.

A Garantia ocorrerá sempre nas seguintes condições:

O consumidor deverá apresentar obrigatoriamente, a nota fiscal de compra da ferramenta e o certificado de garantia devidamente preenchido e carimbado pela loja onde o equipamento foi adquirido.

Perda do direito de garantia:

- 1) O não cumprimento e observância de uma ou mais orientações constantes neste manual, invalidará a garantia, como também:
 - Caso o produto tenha sido aberto, alterado, ajustado ou consertado por pessoas não autorizadas pela VONDER;
 - Caso qualquer peça, parte ou componente do produto caracterizar-se como não original;
 - Falta de manutenção preventiva do equipamento;
 - Instalação elétrica e/ou extensões deficientes/inadequadas;
- 2) Estão excluídos da garantia, desgaste natural de peças do produto, quedas, impactos e uso inadequado do equipamento ou fora do propósito para o qual foi projetado.
- 3) A garantia não cobre despesas de frete ou transporte do equipamento até a assistência técnica mais próxima, sendo que os custos serão de responsabilidade do consumidor.



vonder®

CERTIFICADO DE GARANTIA

Modelo:	N° de série:	Tensão: <input type="checkbox"/> 127 V~ <input type="checkbox"/> 220 V~	
Cliente:			
Endereço/Dirección:			
Cidade/Ciudad:	UF/Provincia:	CEP/Código Postal:	
Fone/Teléfono:	E-mail:		
Revendedor:			
Nota fiscal N°/Factura n°:		Data da venda/Fecha venta: / /	
Nome do vendedor/Nombre vendedor:		Fone/Teléfono:	
Carimbo da empresa/Sello empresa:			