

vonder®

EMPILHADEIRA MANUAL PARA TAMBOR

*Transpaleta manual
para tambor*



MODELO

EM 350

Imagens Ilustrativas/Imágenes Ilustrativas



Leia antes de usar e guarde este manual para futuras consultas.
Lea antes de usar y guarde este manual para futuras consultas.

Símbolos e seus significados





Símbolos	Nome	Explicação
	Atenção!	Alerta de segurança (riscos de acidentes) e atenção durante o uso.
	Consulte o manual de instruções	Leia o manual de operações/instruções antes de utilizar o equipamento.
	Utilize EPI (Equipamento de Proteção Individual)	Utilize Equipamento de Proteção Individual adequado para cada tipo de trabalho.
	Descarte seletivo	Faça o descarte das embalagens adequadamente, conforme legislação vigente da sua cidade, evitando contaminação de rios, córregos e esgotos.

Tabela 1 - Símbolos e seus significados

ORIENTAÇÕES GERAIS



ATENÇÃO: LEIA TODOS OS AVISOS DE SEGURANÇA E TODAS AS INSTRUÇÕES.

Esse manual contém detalhes de instalação, operação e manutenção do equipamento. Não utilize o equipamento sem antes ler o manual de instruções e proceda conforme as orientações.

Ao utilizar o equipamento, siga as precauções básicas de segurança a fim de evitar acidentes.

Caso esse equipamento apresente alguma não conformidade, encaminhe-o para a Assistência Técnica Autorizada VONDER mais próxima ou entre em contato conosco através do site www.vonder.com.br ou pelo telefone 0800 723 4762 (opção 1).

O revendedor não pode receber a devolução deste equipamento sem autorização prévia da VONDER.

Guarde o manual para uma consulta posterior ou para repassar as informações a outras pessoas que venham a operar o equipamento.

1. AVISOS DE SEGURANÇA

Os termos “**ferramenta, equipamento, máquina ou aparelho**” utilizados neste manual referem-se a equipamentos operados manualmente.

Leia todos os avisos de segurança e todas as instruções. Falhar em seguir todos os avisos e instruções listados abaixo pode resultar em acidentes e/ou ferimentos sérios.

1.1. Área de trabalho

- Mantenha a área de trabalho limpa e iluminada.** As áreas desorganizadas e escuras são um convite aos acidentes.
- Mantenha crianças e visitantes afastados ao operar o equipamento.** As distrações podem fazer você perder o controle do equipamento.

1.2. Segurança pessoal

- Fique atento, olhe o que você está fazendo e use o bom senso ao operar um equipamento. Não use o equipamento quando você estiver cansado ou sob a influência de drogas, álcool ou de medicamentos.** Um momento de desatenção enquanto opera o equipamento pode resultar em grave ferimento pessoal.
- Use equipamento de segurança.** Equipamentos de segurança, tais como: óculos de proteção fechados nas laterais, luvas (adequada ao produto que está sendo utilizado), sapatos de segurança antiderrapantes, roupas de proteção (adequadas à operação que será realizada) e capacete de segurança.

- c. **Não force além do limite o equipamento. Mantenha o apoio e o equilíbrio adequados toda vez que utilizá-la.** Isto permite melhor controle do equipamento em situações inesperadas.

1.3. Uso e cuidado com o equipamento

- a. **Não force o equipamento.** Use o equipamento correto para sua aplicação de acordo com a função e capacidade para a qual foi projetado.
- b. **Guarde a ferramenta fora do alcance de crianças e não permita que pessoas não familiarizadas com a ferramenta ou com estas instruções operem a ferramenta.** As ferramentas são perigosas nas mãos de usuários não treinados.
- c. **Faça a manutenção do equipamento. Cheque o desalinhamento ou coesão das partes móveis, rachaduras e qualquer outra condição que possa afetar a operação da ferramenta. Se danificada, a ferramenta deve ser reparada antes do uso.** Muitos acidentes são causados pela inadequada manutenção das ferramentas.
- d. **Use a ferramenta, acessórios, suas partes, etc, de acordo com as instruções e da maneira designada para o tipo particular da ferramenta, levando em consideração as condições e o trabalho a ser desempenhado.** O uso da ferramenta em operações diferentes das designadas pode resultar em situações de risco.

1.4. Reparos

Tenha seu equipamento reparado por um agente qualificado que usa somente peças originais. Isso contribui para que a segurança da ferramenta seja mantida.

1.5. Indicações de segurança específicas

- a. Utilizar somente em pisos planos, rígidos, livres de ranhuras, degraus, ressalto ou irregularidades.
- b. Este equipamento foi desenvolvido apenas para transportar e/ou entornar tambores com diâmetro de 580 mm e altura máxima de 890 mm, não utilizar para outros fins sob risco de danos ao equipamento e ainda possíveis acidentes.

- c. Antes de movimentar o equipamento, verifique sempre se o tambor está corretamente posicionado no suporte e devidamente fixado para transportar.
- d. Ao transportar o tambor, mantenha elevação máxima de 75 mm do solo e não execute manobras bruscas.
- e. Para entornar o tambor mantenha a empilhadeira totalmente parada e devidamente travada e certifique-se de que o tambor está corretamente posicionado no meio do suporte e fixado.
- f. Nunca exceder a capacidade de carga máxima indicada.
- g. Sempre utilize equipamentos de proteção individual apropriados.
- h. Nunca utilizar o equipamento para elevar ou transportar pessoas.
- i. Nunca permitir a permanência de pessoas embaixo da carga.
- j. O uso indevido, falta de atenção e a não observância de regras básicas de segurança podem resultar em graves acidentes.
- k. Nunca deixe o tambor elevado sobre a empilhadeira por longos períodos.
- l. Mantenha o equipamento sempre limpo e lubrificado.
- m. Recomendamos orientar o operador do equipamento sobre seu correto manuseio, manutenção preventiva e cuidados a serem observados.
- n. Nunca coloque as mãos na corrente, roldanas e outras partes móveis da empilhadeira (risco de acidentes).

2. INSTRUÇÕES ESPECÍFICAS DO PRODUTO

Os **equipamentos VONDER** são projetados para os trabalhos especificados nesse manual, com acessórios originais. Antes de cada uso, examine cuidadosamente o equipamento, verificando se ele apresenta alguma anomalia de funcionamento.

2.1. Aplicações/dicas de uso

A Empilhadeira Manual para Tambor VONDER é indicada para carga, descarga e movimentação de tambores de até 0,35 tonelada (0,35 tf).

O equipamento deve ser utilizado somente com acessórios compatíveis.

2.2. Destaques/diferenciais

Fabricado com estrutura reforçada, garantindo resistência e durabilidade.

2.3. Características técnicas

EMPILHADEIRA MANUAL P/ TAMBOR, EM 350, VONDER	
Código	68.89.000.350
Capacidade de carga	0,35 tonelada (0,35 tf)
Elevação máxima	1,9 m
Material da estrutura	Aço carbono
Material da roda	Nylon
Dimensões da roda de direção	147 mm x 40 mm (D x L)
Dimensões da roda do garfo	80 mm x 36 mm (D x L) - simples
Altura mínima	385 mm
Altura total (cabo)	1.270 mm
Altura do solo até a base	22 mm
Comprimento total	1.520 mm
Largura útil dos garfos	840 mm
Largura	1.050 mm
Raio de giro	1.200 mm
Largura mínima do corredor	1.905 mm
Centro de carga da empilhadeira	570 mm
Altura com mastro estendido	2.100 mm
Diâmetro máx. do tambor	580 mm
Altura máxima do tambor	890 mm

Tabela 2 - Características técnicas

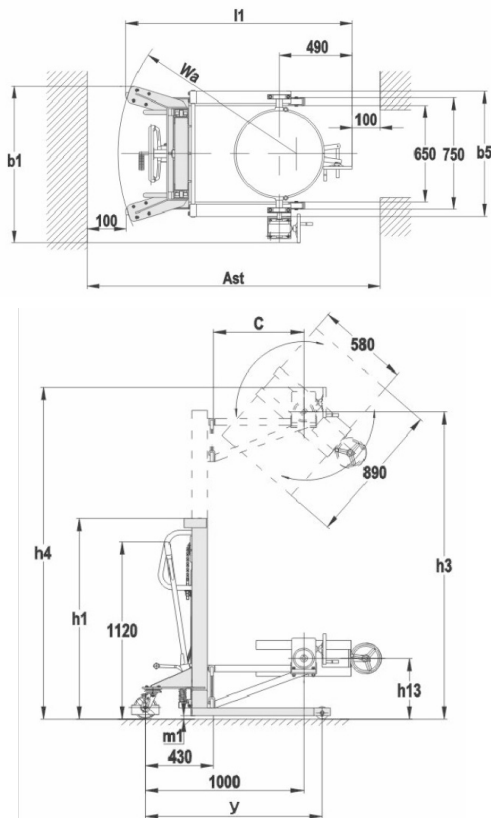

Fig. 1 – Características técnicas

2.4. Componentes

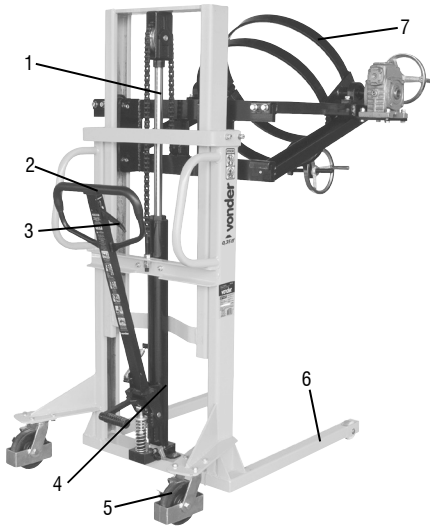

Fig. 2 – Componentes

1. Sistema de elevação
2. Cabo de acionamento
3. Alavanca do acionamento
4. Bomba hidráulica
5. Rodízios
6. Garfo
7. Suporte dos tambores

2.5. Fixação e giro do tambor

- a. Para fixar o tambor, encaixe-o sobre o anel/suporte e aperte apropriadamente girando a manivela. (Figura 3)

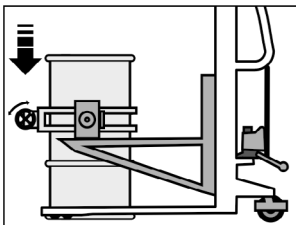

Fig. 3 – Fixação do tambor

- b. Para girar o tambor, após devidamente travado, eleve-o e gire a alavanca para entornar. (Figura 4)

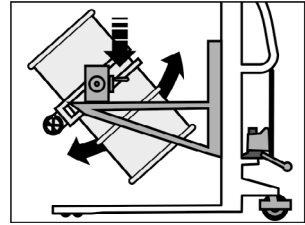

Fig. 4 – Giro do tambor

2.6. Acionamento

- a. Posicione a alavanca para baixo e movimente o cabo ou acione o pedal para elevar o tambor. (Figura 5)

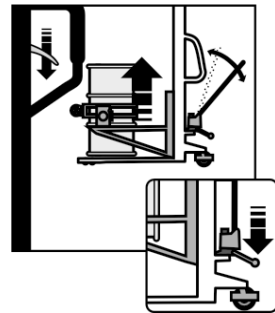

Fig. 5 – Elevação tambor

- b. Posicione a alavanca no centro para transportar o tambor. (Figura 6)

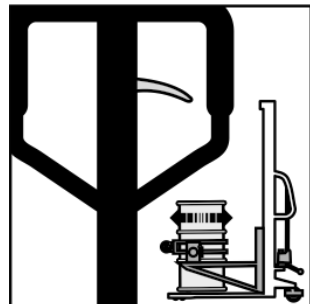

Fig. 6 – Transporte tambor

- c. Posicione a alavanca para cima para baixar o tambor. (Figura 7)

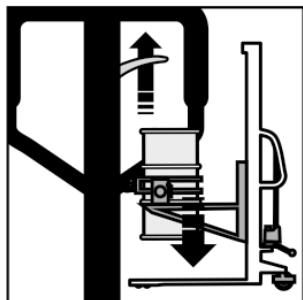

Fig. 7 – Baixar tambor

- d. Acione os pedais do freio para travamento das rodas. (Figura 8)

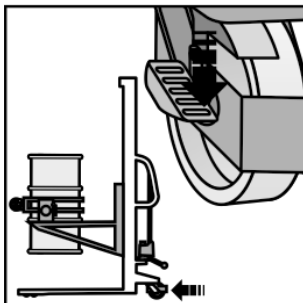

Fig. 8 – Travamento das rodas

- e. Para o correto funcionamento do equipamento, utilize na bomba somente óleo hidráulico viscosidade ISO VG 32 (aproximadamente 1,5 L). Verificar periodicamente o nível de óleo da bomba e, em caso de necessidade, completar o volume. Recomenda-se substituir totalmente o óleo da bomba a cada 12 meses e, em caso de necessidade, substituir também os reparos. Para completar ou substituir o óleo, remova o parafuso e o anel de vedação/oring, complete o volume de óleo e recoloca o anel de vedação/oring e o parafuso (ver figura 9).

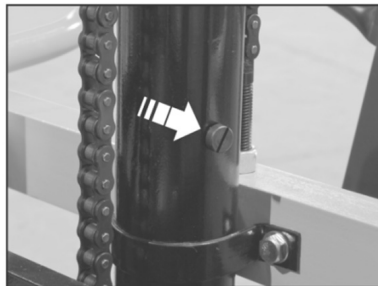

Fig. 9 – Manutenção do óleo



ATENÇÃO:

Nunca exceder a capacidade máxima de carga indicada



ATENÇÃO:

Não use sem óleo. Não adicione óleo de engrenagem/transmissão.

Utilize óleo ISO VG 32 para lubrificar o equipamento. Retire a tampa da caixa de redução e verifique o nível de óleo, que deve estar sempre acima da marcação indicada. Troque o óleo a cada 2.500 ciclos de uso. Troque o filtro a cada 72 ciclos de uso.

2.7. Limpeza

Para a conservação, recomenda-se uma manutenção rotineira, que inclui remoção da sujeira superficial com um pano, mas sem permitir que entre líquido no equipamento.

2.8. Transporte e armazenamento

Cuidado ao transportar e manusear o equipamento. Quedas e impactos podem danificar o sistema de funcionamento.

Armazene o equipamento em ambiente seco e arejado, livre de umidade e gases corrosivos. Mantenha protegido da chuva e umidade. Após o uso, recomenda-se limpar o produto e colocá-lo novamente na embalagem para a estocagem.

3. INSTRUÇÕES GERAIS DE MANUTENÇÃO E **PÓS-VENDA**

Os produtos VONDER, quando utilizados adequadamente, ou seja, conforme orientações desse manual, apresentam baixos níveis de manutenção. Mesmo assim, dispomos de uma vasta rede de atendimento ao consumidor.

3.1. Manutenção

Para manter a segurança e confiabilidade do produto, inspeções, troca de peças e partes ou qualquer outra manutenção e/ou ajuste devem ser efetuados apenas por um profissional qualificado.

A parte externa só pode ser limpa com pano umedecido e detergente, mas sem permitir que entre líquido no equipamento.

3.2. Pós-venda e Assistência Técnica

Em caso de dúvida sobre o funcionamento do equipamento ou sobre a rede de Assistência Técnica Autorizada VONDER, entre em contato através do site www.vonder.com.br ou pelo telefone 0800 723 4762 (opção 1).

Quando detectada anomalia no funcionamento do equipamento, ele deve ser examinado e/ou reparado por um profissional da rede de Assistência Técnica Autorizada VONDER (consulte a relação completa em www.vonder.com.br). Somente peças originais devem ser utilizadas nos reparos.

3.3. Descarte do produto

Não descarte óleo, peças e partes do produto no lixo doméstico, procure separar e encaminhar a um posto de coleta adequado. Informe-se em seu município sobre locais ou sistemas de coleta seletiva. Em caso de dúvida sobre a forma correta de descarte, consulte a VONDER através do site www.vonder.com.br ou pelo telefone 0800 723 4762 (opção 1).

Simbolos y sus significados





Símbolos	Nombre	Explicación
	¡Atención!	Alerta de seguridad (riesgos de accidentes) y atención durante el uso.
	Consulte el manual de instrucciones	Lea el manual de operaciones/instrucciones antes de utilizar el equipo.
	Utilice EPI (Equipo de Protección Individual)	Utilice equipo de protección individual adecuado para cada tipo de trabajo.
	Eliminación selectiva	Realice el desechado de los envases adecuadamente, de acuerdo a la legislación vigente en su ciudad, evitando la contaminación de ríos, arroyos y sumideros.

Tabla 1 – Símbolos y sus significados

ORIENTACIONES GENERALES



ATENCIÓN: LEA TODAS LAS ADVERTENCIAS E INSTRUCCIONES DE SEGURIDAD.

Este manual contiene detalles sobre la instalación, el funcionamiento y el mantenimiento del equipo. No utilice el equipo sin antes leer el manual de instrucciones y proceder de acuerdo con las orientaciones.

Al utilizar el equipo, siga las precauciones básicas de seguridad para evitar accidentes.

En caso de que este equipo presente alguna no conformidad, por favor envíelo a la Asistencia Técnica Autorizada de VONDER más cercana o póngase en contacto con nosotros: www.vonder.com.br

El revendedor no puede aceptar la devolución de este equipo sin la autorización previa de VONDER.

Guarde el manual para consultarlo más adelante o para transmitir la información a otras personas que operen el equipo.

1. AVISOS DE SEGURIDAD

Los términos “herramienta, producto, equipo, máquina o aparato” utilizados en este manual se refieren a equipos accionados manualmente.

1.1. Área de trabajo

- a. **Mantener el área de trabajo limpia y iluminada.** Las zonas desorganizadas y oscuras son una invitación a los accidentes.
- b. **Mantenga alejados a los niños y a los visitantes al operar el equipo.** Las distracciones pueden hacer que pierdas el control del equipo.

1.2. Seguridad personal

- a. **Mantente alerta, mira lo que haces y usa el sentido común al operar un equipo. No utilice el equipo cuando esté cansado o bajo la influencia de drogas, alcohol o medicamentos.** Un momento de desatención mientras se opera el equipo puede resultar en graves lesiones personales.
- b. **Utilice equipo de seguridad.** Equipo de seguridad como gafas con laterales cerrados, guantes (adecuados para el producto que se utiliza), calzado de seguridad antideslizante, ropa de protección (adecuada para la operación que se realiza) y casco de seguridad.
- c. **No empujen el equipo más allá de sus límites. Mantenga el apoyo y el equilibrio adecuados cada vez que lo use.** Esto permite un mejor control del equipo en situaciones inesperadas.

1.3. Uso y cuidado del equipamiento

- a. **No fuerce el equipamiento.** Utilice el equipo adecuado para su aplicación de acuerdo con la función y la capacidad para la que fue diseñado.
- b. **Almacene la herramienta fuera del alcance de los niños y no permita que personas no familiarizadas con la herramienta o con estas instrucciones manejen la herramienta.** Las herramientas son peligrosas en manos de usuarios no capacitados.
- c. **Mantener las herramientas.** Verifique la desalineación o cohesión de las piezas móviles, grietas y cualquier otra condición que pueda afectar el funcionamiento de la herramienta. Si está dañado, debe repararse antes de su uso. Muchos accidentes son causados por un mantenimiento inadecuado de las herramientas.
- d. **Use la herramienta, los accesorios y otras partes que la componen de acuerdo con las instrucciones y de la manera designada para el tipo particular de herramienta, teniendo en cuenta las condiciones y el trabajo a realizar.** El uso de la herramienta en operaciones distintas a las designadas puede dar lugar a situaciones peligrosas.

1.4. Reparaciones

Haga que su equipamiento sea reparado por un agente cualificado que utilice sólo piezas originales. Esto ayuda a mantener la seguridad de la herramienta.

1.5. Instrucciones de seguridad específicas

- a. Use sólo en pisos planos y rígidos, sin ranuras, pasos, golpes o irregularidades.
- b. Este equipo fue desarrollado únicamente para transportar y/o derramar tambores con un diámetro de 580 mm y una altura máxima de 890 mm, no para ser utilizados para otros fines bajo riesgo de daños al equipo y también de posibles accidentes.
- c. Antes de mover el equipo, compruebe siempre que el tambor esté correctamente colocado en el soporte y bien sujeto para su transporte.

- d. Al transportar el tambor, mantenga una elevación máxima de 75 mm del suelo y no realice maniobras bruscas.
- e. Para derramar el tambor, mantenga la carretilla elevadora totalmente parada y debidamente bloqueada y asegúrese de que el tambor esté correctamente colocado en el centro del soporte y asegurado.
- f. No supere nunca la capacidad de carga máxima indicada.
- g. Lleve siempre el equipo de protección personal adecuado.
- h. Nunca use el equipo para levantar o transportar personas.
- i. Nunca permita que la gente se quede bajo la carga.
- j. El mal uso, la falta de atención y el incumplimiento de las normas básicas de seguridad pueden dar lugar a graves accidentes.
- k. Nunca deje el tambor elevado en la carretilla elevadora durante largos períodos.
- l. Mantenga el equipo limpio y lubricado en todo momento.
- m. Recomendamos orientar al operador del equipo sobre su correcto manejo, el mantenimiento preventivo y los cuidados que debe observar.
- n. Nunca coloque sus manos sobre la cadena, las poleas u otras partes móviles de la carretilla elevadora (riesgo de accidentes).

2. INSTRUCCIONES ESPECÍFICAS DEL PRO-DUCTO

Los equipos VONDER están diseñados para los trabajos especificados en este manual, con accesorios originales. Antes de cada uso, examine cuidadosamente el equipo para ver si tiene algún fallo de funcionamiento.

2.1. Aplicaciones/consejos de uso

La Transpaleta Manual para Tambor VONDER es adecuada para la carga, descarga y manipulación de tambores de hasta 0,35 tonelada (0,35 tf).

El equipo sólo debe utilizarse con accesorios compatibles.

2.2. Destaques/atributos

Fabricado con una estructura reforzada, asegurando la fuerza y la durabilidad.

2.3. Características técnicas

TRANSPALETA MANUAL P/ TAMBOR, EM 350, VONDER	
Código	68.89.000.350
Capacidad de carga	0,35 tonelada (0,35 tf)
Elevación máxima	1,9 m
Material de la estructura	Acero al carbono
Material de la rueda	Nylon
Dimensiones de la rueda de dirección	147 mm x 40 mm (D x L)
Dimensiones de la rueda de la horquilla	80 mm x 36 mm (D x L) – simples
Altura mínima	385 mm
Altura total (cable)	1.270 mm
Altura desde el suelo hasta la base	22 mm
Longitud total	1.520 mm
Ancho útil de la horquilla	840 mm
Ancho	1.050 mm
Radio de giro	1.200 mm
Ancho mínimo del pasillo	1.905 mm
Centro de carga de la Transpaleta manual para tambor	570 mm
Altura con el mástil extendido	2.100 mm
Diámetro máximo del tambor	580 mm
Altura máxima del tambor	890 mm

Tabla 2 – Características técnicas

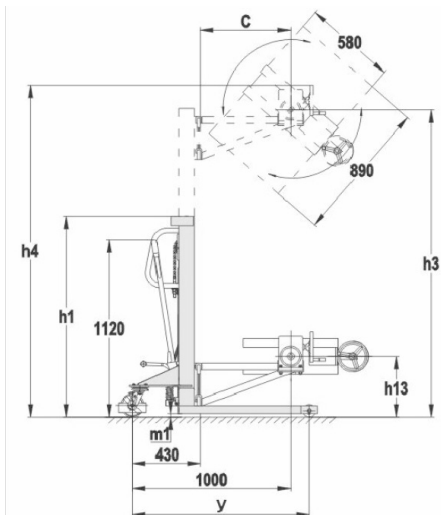
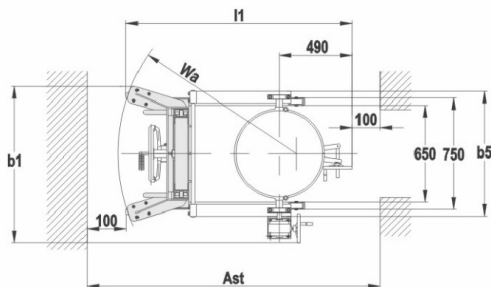

Fig. 1 – Características técnicas

2.4. Componentes

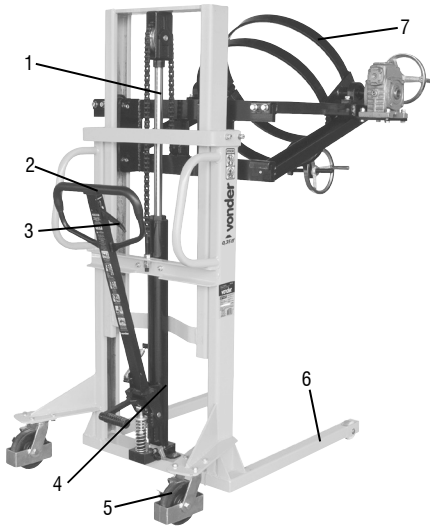

Fig. 2 – Componentes

1. Sistema de elevación
2. Cable de conducción
3. Palanca de accionamiento
4. Bomba hidráulica
5. Ruedas
6. Horquilla
7. Soporte del tambor

2.5. Fijando y girando el tambor

- a. Para asegurar el tambor, colóquelo en el anillo/soporte y apriételo apropiadamente girando la manivela. (Figura 3)

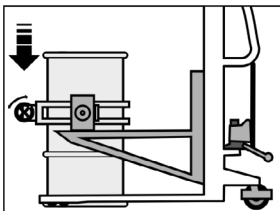

Fig. 3 – Fijación del tambor

- b. Para rotar el tambor, después de cerrarlo correctamente, levántelo y gire la palanca para derramar. (Figura 4)

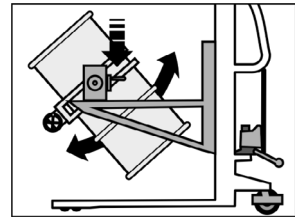

Fig. 4 – Rotación del tambor

2.6. Conduzca

- a. Posicione la palanca hacia abajo y mueva la cuerda o dispare el pedal para levantar el tambor. (Figura 5)

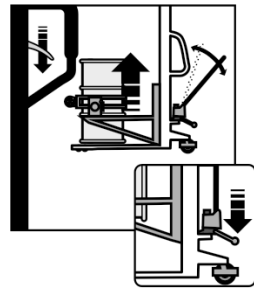

Fig. 5 – Levantamiento de tambor

- b. Coloca la palanca en el centro para transportar el tambor. (Figura 6)

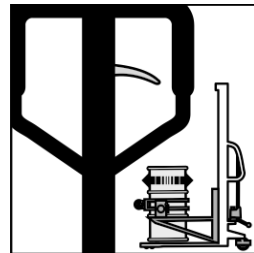

Fig. 6 – Transportar el tambor

- c. Coloque la palanca hacia arriba para bajar el tambor. (Figura 7)

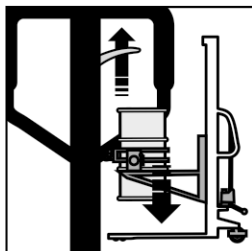

Fig. 7 – Bajar el tambor

- d. Accionar los pedales de freno para bloquear las ruedas. (Figura 8)

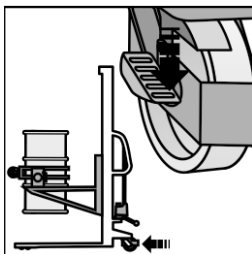

Fig. 8 – Bloquear las ruedas

- e. Para el correcto funcionamiento del equipo, utilice sólo la viscosidad del aceite hidráulico en la bomba ISO VG 32 (aproximadamente 1,5 L). Compruebe periódicamente el nivel de aceite de la bomba y, si es necesario, complete el volumen. Se recomienda cambiar el aceite de la bomba por completo cada 12 meses y, si es necesario, reemplazar también las reparaciones. Para completar o reemplazar el aceite, retire el tornillo y la junta tórica, complete el volumen de aceite y reemplace la junta tórica y el tornillo (ver figura 9).

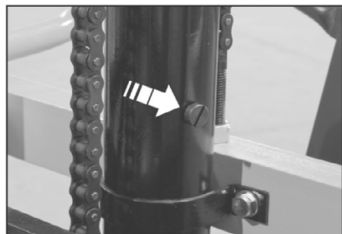

Fig. 9 – Mantenimiento del aceite



ATENCIÓN:

Nunca exceda la capacidad de carga máxima indicada.

ATENCIÓN:

No utilizar sin aceite. No añada aceite de engranaje/transmisión.

Usar aceite ISO VG 32 para lubricar el equipo. Retire la tapa de la caja de reducción y compruebe el nivel de aceite, que debe estar siempre por encima de la marca indicada. Cambiar el aceite cada 2.500 ciclos de uso. Cambiar el filtro cada 72 ciclos de uso.



2.7. Limpieza

Para el mantenimiento, se recomienda el mantenimiento rutinario, que incluye la eliminación de la suciedad superficial con un paño, pero sin permitir que entre líquido en el equipo.

2.8. Transporte y almacenamiento

Tenga cuidado al transportar y manipular el equipo. Las caídas y los impactos pueden dañar el sistema operativo.

Almacene el equipo en un ambiente seco y ventilado, libre de humedad y gases corrosivos. Manténgase protegido de la lluvia y la humedad. Después de su uso, se recomienda limpiar el producto con un paño y volver a colocarlo en el embalaje para su almacenamiento.

3. INSTRUCCIONES GENERALES DE MANTENIMIENTO Y POSTVENTA

Los productos VONDER, cuando se usan correctamente, es decir, según las directrices de este manual, tienen un bajo nivel de mantenimiento. Aún así, tenemos una vasta red de servicio al cliente.

3.1. Mantenimiento

Para mantener la seguridad y la fiabilidad del producto, las inspecciones, la sustitución de partes y piezas o cualquier otro mantenimiento y/o ajuste deben ser realizados sólo por un profesional cualificado.

El exterior sólo puede ser limpiado con un paño húmedo y detergente, pero sin permitir que entre líquido en el equipo.

3.2. Postventa y asistencia técnica

En caso de duda sobre el funcionamiento del equipo o de la red de Asistencia Técnica Autorizada VONDER, contacto a través de la página web www.vonder.com.br.

Cuando se detecta un mal funcionamiento del equipo, éste debe ser examinado y/o reparado por un profesional de la red de Asistencia Técnica Autorizada VONDER (ver la lista completa en www.vonder.com.br). Sólo se deben utilizar las piezas originales para las reparaciones.

3.3. Descarte del producto

No tirar el aceite, partes y piezas del producto en la basura doméstica, tratar de separar y enviar a una estación de recogida adecuada. Infórmese en su municipio sobre los lugares o sistemas de recolección selectiva. En caso de duda sobre la forma correcta de eliminación, consulte a VONDER a través del sitio www.vonder.com.br

Garantía

La **TRANSPALETA MANUAL PARA TAMBOR, EM 350 VONDER** posee los siguientes plazos de garantía contra no conformidades decurrentes de su fabricación, contados a partir de la fecha de la compra: **Garantía legal: 90 días + Garantía contractual: 3 meses.** Si el equipo presentar alguna no conformidad, busque la Asistencia Técnica Autorizada VONDER más cercana (www.vonder.com.br). Constatado el defecto de fabricación por la Asistencia Técnica Autorizada, la reparación será efectuada en garantía.

ALQUILADORAS:

1. Los productos adquiridos por alquiladoras cuentan con garantía única y exclusiva de 90 (noventa) días, contados a partir de la fecha de expedición de la respectiva factura de venta, con exclusión de cualquier otra garantía legal y/o contractual.

2. La garantía ofertada a las alquiladoras cubre exclusivamente las piezas necesarias a la reparación de los productos, cabiendo a estas la ejecución por cuenta propia de las respectivas reparaciones y mantenimientos, sin derecho a cualquier costeo o reembolso por parte de OVD.

La garantía siempre será bajo las siguientes condiciones:

El consumidor debe presentar, OBLIGATORIAMENTE, la factura de compra del producto y el certificado de garantía debidamente cumplimentado y sellado por la tienda donde lo compró.

Pérdida de la garantía:

1. El incumplimiento de uno o más de los siguientes puntos invalidará la garantía:
 - Si el producto ha sido abierto, alterado, ajustado o reparado por personas NO autorizadas por VONDER;
 - Si alguna parte, porción o componente del producto se caracteriza como no original;
 - Falta de mantenimiento del equipo;
 - Las partes y piezas naturalmente desgastadas.
2. Además del desgaste natural de las piezas y componentes del producto, quedan excluidas de la garantía las caídas, los impactos y el uso indebido del producto o fuera del propósito para el que fue diseñado
3. La garantía no cubre los gastos de flete o transporte del producto a la Asistencia Técnica Autorizada de VONDER, siendo los gastos a cargo del consumidor.

vonder®

Consulte nossa Rede de Assistência Técnica Autorizada

www.vonder.com.br

O.V.D. Imp. e Distr. Ltda. • CNPJ: 76.635.689/0001-92

Rua João Bettega, 2876 • CEP 81070-900

Curitiba - PR - Brasil

Fabricado na CHINA com controle de qualidade VONDER

Fabricado en CHINA con control de calidad VONDER

CERTIFICADO DE GARANTIA

A **EMPILHADEIRA MANUAL PARA TAMBOR, EM 350, VONDER** possui os seguintes prazos de garantia contra não conformidades decorrentes de sua fabricação, contados a partir da data da compra: **Garantia legal: 90 dias; Garantia contratual: 3 meses.** Caso o equipamento apresente alguma não conformidade, procure a Assistência Técnica Autorizada VONDER mais próxima (www.vonder.com.br). Constatado o defeito de fabricação pela Assistência Técnica Autorizada, o conserto será efetuado em garantia.

LOCADORAS:

- Os produtos adquiridos por locadoras contam com garantia única e exclusiva de 90 (noventa) dias, contados a partir da data de expedição da respectiva nota fiscal de venda, com exclusão de qualquer outra garantia legal e/ou contratual.
- A garantia ofertada às locadoras cobre exclusivamente as peças necessárias ao reparo dos produtos, cabendo a estas a execução por conta própria dos respectivos consertos e manutenções, sem direito a qualquer custeio ou reembolso por parte da OVD.



vonder®

A garantia ocorrerá sempre nas seguintes condições:

O consumidor deverá apresentar, OBRIGATORIAMENTE, a nota fiscal de compra do produto e o certificado de garantia devidamente preenchido e carimbado pela loja onde foi adquirido.

Perda do direito de garantia:

- O não cumprimento de uma ou mais hipóteses a seguir invalidará a garantia:
 - Caso o produto tenha sido aberto, alterado, ajustado ou consertado por pessoas NÃO autorizadas pela VONDER;
 - Caso qualquer peça, parte ou componente do produto caracterizar-se como não original;
 - Falta de manutenção do equipamento;
 - Partes e peças desgastadas naturalmente.
- Estão excluídos da garantia, além do desgaste natural de partes e peças do produto, quedas, impactos e uso inadequado do produto ou fora do propósito para o qual foi projetado.
- A garantia não cobre despesas de frete ou transporte do produto até a Assistência Técnica Autorizada VONDER, sendo os custos de responsabilidade do consumidor.

CERTIFICADO DE GARANTIA

Modelo:	Nº de série:	
Cliente:	CPF/CNPJ:	
Endereço/Dirección:		
Cidade/Ciudad:	UF/Provincia:	CEP/Código Postal:
Fone/Teléfono:	E-mail:	
Revendedor:		
Nota fiscal Nº/Factura Nº:	Data da venda/Fecha venta: / /	
Nome do vendedor/Nombre vendedor:	Fone/Teléfono:	
Carimbo da empresa/Sello empresa:		
<p>A Garantia Contratual NÃO é válida para LOCADORAS, será concedida EXCLUSIVAMENTE Garantia Legal de 90 dias, conforme Código de Defesa do Consumidor (CDC). <small>La Garantía Contractual NO es válida para ALQUILADORAS, será concedida EXCLUSIVAMENTE Garantía Legal de 90 días, según el Código de Protección del Consumidor.</small></p>		