

vonder®

EMPILHADEIRA MANUAL

*Transpaleta
manual*



MODELOS

EMN 100

EMN 155

Imagens Ilustrativas/Imágenes Ilustrativas



Leia antes de usar e guarde este manual para futuras consultas.

Lea antes de usar y guarde este manual para futuras consultas.

Símbolos e seus significados





| Símbolos | Nome | Explicação |
|--|---|---|
|  | Atenção! | Alerta de segurança (riscos de acidentes) e atenção durante o uso. |
|  | Consulte o manual de instruções | Leia o manual de operações/instruções antes de utilizar o equipamento. |
|  | Utilize EPI (Equipamento de Proteção Individual) | Utilize Equipamento de Proteção Individual adequado para cada tipo de trabalho. |
|  | Descarte seletivo | Faça o descarte das embalagens adequadamente, conforme legislação vigente da sua cidade, evitando contaminação de rios, córregos e esgotos. |

Tabela 1 – Símbolos e seus significados

ORIENTAÇÕES GERAIS



ATENÇÃO!

LEIA TODOS OS AVISOS DE SEGURANÇA E TODAS AS INSTRUÇÕES.

Esse manual contém detalhes de instalação, operação e manutenção do equipamento. Não utilize o equipamento sem antes ler o manual de instruções e proceda conforme as orientações.

Ao utilizar o equipamento, siga as precauções básicas de segurança a fim de evitar acidentes.

Caso esse equipamento apresente alguma não conformidade, encaminhe-o para a Assistência Técnica Autorizada VONDER mais próxima mais próxima ou entre em contato conosco através do site www.vonder.com.br ou pelo telefone 0800 723 4762 (opção 1).

O revendedor não pode receber a devolução deste equipamento sem autorização prévia da VONDER.

Guarde o manual para uma consulta posterior ou para repassar as informações a outras pessoas que venham a operar o equipamento.

1. AVISOS DE SEGURANÇA

Os termos “**ferramenta, equipamento, máquina ou aparelho**” utilizados neste manual referem-se a equipamentos operados manualmente.

1.1. Área de trabalho

- a. Mantenha a área de trabalho limpa e iluminada.** As áreas desorganizadas e escuras são um convite aos acidentes.
- b. Mantenha crianças e visitantes afastados ao operar o equipamento.** As distrações podem fazer você perder o controle do equipamento.

1.2. Segurança pessoal

- a. Fique atento, olhe o que você está fazendo e use o bom senso ao operar um equipamento. Não use o equipamento quando você estiver cansado ou sob a influência de drogas, álcool ou de medicamentos.** Um momento de desatenção enquanto opera o equipamento pode resultar em grave ferimento pessoal.
- b. Use equipamento de segurança.** Equipamentos de segurança, tais como: óculos de proteção fechado nas laterais, luvas (adequada ao produto que esta sendo utilizado), sapatos de segurança antiderrapantes, roupas de proteção (adequadas à operação que será realizada) e capacete de segurança.
- c. Não force além do limite o equipamento. Mantenha o apoio e o equilíbrio adequados toda vez que utilizá-la.** Isto permite melhor controle do equipamento em situações inesperadas.

1.3. Uso e cuidado com o equipamento

- a. **Não force o equipamento.** Use o equipamento correto para sua aplicação de acordo com a função e capacidade para a qual foi projetado.
- b. **Guarde a ferramenta fora do alcance de crianças e não permita que pessoas não familiarizadas com a ferramenta ou com estas instruções operem a ferramenta.** As ferramentas são perigosas nas mãos de usuários não treinados.
- c. **Faça a manutenção do equipamento. Cheque o desalinhamento ou coesão das partes móveis, rachaduras e qualquer outra condição que possa afetar a operação da ferramenta. Se danificada, a ferramenta deve ser reparada antes do uso.** Muitos acidentes são causados pela inadequada manutenção das ferramentas.
- d. **Use a ferramenta, acessórios, suas partes, etc, de acordo com as instruções e da maneira designada para o tipo particular da ferramenta, levando em consideração as condições e o trabalho a ser desempenhado.** O uso da ferramenta em operações diferentes das designadas pode resultar em situações de risco.

1.4. Reparos

Tenha seu equipamento reparado por um agente qualificado que usa somente peças originais. Isso contribui para que a segurança da ferramenta seja mantida.

1.5. Indicações de segurança específicas

- a. Utilizar somente em pisos planos, rígidos, livres de ranhuras, degraus, ressalto ou irregularidades.
- b. Antes de movimentar o equipamento, verifique sempre se a carga está devidamente posicionada, centralizada e estável sobre os 2 (dois) garfos para transportar.
- c. Não exceda a capacidade de carga indicada. O excesso de carga pode causar danos ao equipamento e acidentes aos usuários.
- d. Nunca utilizar a empilhadeira manual para elevar ou transportar pessoas.

- e. O uso indevido, falta de atenção e a não observância de regras básicas de segurança podem resultar em acidentes.
- f. Nunca utilizar apenas 1 (um) dos garfos para elevar ou transportar a carga. Este procedimento pode causar perda de estabilidade, danificando seriamente o equipamento e ainda, pode causar acidentes graves.
- g. Para movimentar a carga, introduza totalmente os 2 (dois) garfos no palete, observando sempre o balanceamento e a centralização da mesma.
- h. Nunca deixe a carga elevada sobre a empilhadeira manual por longos períodos.
- i. O uso do equipamento em cargas não paletizadas pode provocar sérios danos ao mesmo.
- j. Quando a empilhadeira manual não estiver em uso, mantenha os garfos totalmente abaixados e os freios acionados.
- k. Nunca permitir a permanência de pessoas embaixo da carga.
- l. Com a carga elevada, não faça curvas com a empilhadeira manual. Somente realize movimentos para frente ou para trás.
- m. Nunca empurre a empilhadeira manual pela parte de trás, sempre puxe a empilhadeira manual pela frente, onde existem o cabo de acionamento e os dois puxadores laterais.
- n. Nunca coloque as mãos na corrente, roldanas e outras partes móveis da empilhadeira (risco de acidentes).
- o. Mantenha o equipamento sempre limpo e lubrificado.
- p. Este equipamento não possui sistema de freio para movimentação, apenas para estacionamento, portanto, tenha cuidado ao manusear a carga.

2. INSTRUÇÕES ESPECÍFICAS DOS PRODUTOS

Os equipamentos VONDER são projetados para os trabalhos especificados nesse manual, com acessórios

MANUAL DE INSTRUÇÕES

originais. Antes de cada uso, examine cuidadosamente o equipamento, verificando se ele apresenta alguma anomalia de funcionamento.

2.1. Aplicações/dicas de uso

Indicada para movimentação/elevação de cargas acondicionadas em paletes. Atenção: nunca utilizar para elevações de bombonas/contêineres líquidos.

2.2. Destaques/diferenciais

A EMPILHADEIRA MANUAL VONDER possui pintura eletrostática a pó, proporcionando maior durabilidade e resistência.

2.3. Características técnicas

| EMPILHADEIRA MANUAL VONDER | | |
|-------------------------------------|--------------------------|--------------------------|
| Código | 68.89.001.000 | 68.89.015.000 |
| Modelo | EMN 100 | EMN 155 |
| Capacidade | 1,0 tonelada (1,0 tf) | 1,5 tonelada (1,5 tf) |
| Roda dianteira (Nylon) | 150 mm x 40 mm | |
| Roda traseira (Nylon) | 83 mm x 60 mm - dupla | |
| Elevação (h3) | 1,6 m | |
| Altura total (h1) | 2.080 mm | |
| Altura mínima (h13) | 90 mm | |
| Comprimento (L1) | 1.705 mm | |
| Dimensões do garfo (s/e/l) | 61 mm/170 mm/1.150 mm | |
| Largura dos garfos (b5) | 550 mm | |
| Largura total (b1) | 755 mm | |
| Altura do solo x base (m1) | 25 mm | |
| Raio de giro (Wa) | 1.380 mm | |
| Largura mínima do corredor (Ast) | 1.905 mm | |
| Centro de carga (c) | 600 mm | 400 mm |

Tabela 2 – Características técnicas

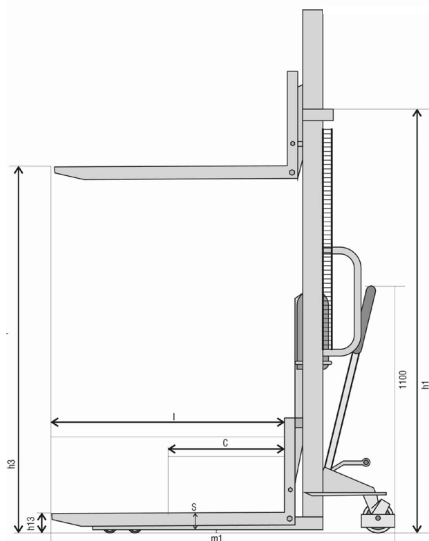
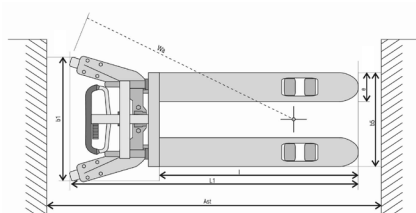

Fig. 1 – Características técnicas

2.4. Componentes

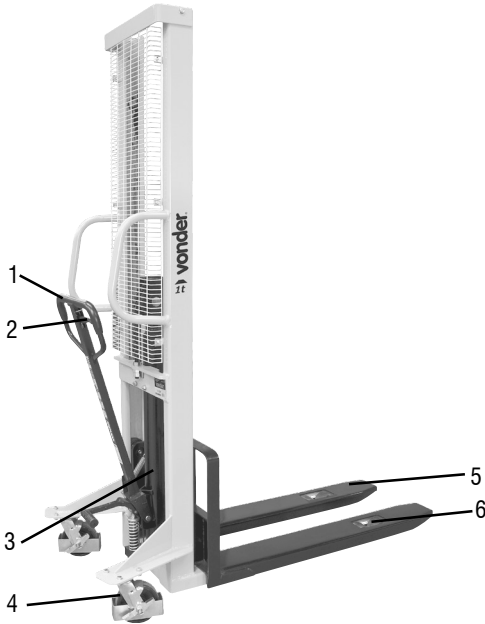

Fig. 2 – Componentes

- 1- Cabo de acionamento
- 2- Alavanca de acionamento
- 3- Bomba hidráulica
- 4- Roda dianteira
- 5- Garfo
- 6- Roda traseira

2.5. Operação



ATENÇÃO! Antes de movimentar o equipamento, verifique sempre se a carga está devidamente posicionada, centralizada e estável sobre os dois garfos para transportar.

- a. Posicione a alavanca para baixo e movimente o cabo ou acione o pedal para elevar a carga (fig. 3).

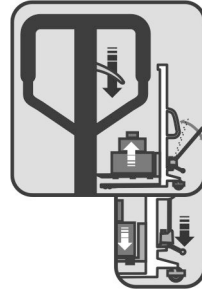

Fig. 3 – Posicionando a alavanca para baixo

- b. Posicione a alavanca no centro para transportar a carga (fig. 4).



Fig. 4 – Posicionando a alavanca no centro

- c. Posicione a alavanca para cima para baixar a carga (fig. 5).



Fig. 5 – Posicionando a alavanca para cima

- d. Para travamento das rodas, acione os pedais do freio (fig. 6).

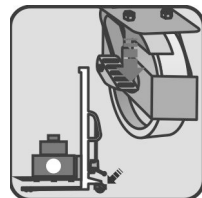

Fig. 6 – Travamento das rodas



ATENÇÃO! Não exceda a capacidade de carga indicada na empilhadeira. O excesso de carga pode causar danos ao equipamento e acidentes aos usuários. Antes de manusear a carga, verifique se a mesma está totalmente estável e corretamente apoiada na empilhadeira.

2.6. Manutenção

Lubrifique periodicamente as partes móveis da empilhadeira.

Para o correto funcionamento do equipamento, utilize na bomba somente óleo hidráulico com viscosidade ISO VG 32 (aproximadamente 1,5 L).

Verifique periodicamente o nível de óleo da bomba e complete o volume, se necessário.

Também recomendamos substituir totalmente o óleo da bomba a cada 12 meses e, em caso de necessidade, substituir os reparos.

Para completar ou substituir o óleo, remova o parafuso (40) e o anel de vedação/oring (39), complete o volume de óleo e recoloque o anel de vedação/oring (39) e o parafuso (40), ver fig. 7.

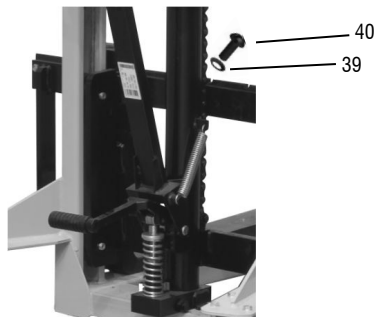

Fig. 7 – Completando/substituindo o óleo

Quando a empilhadeira não estiver em uso, deixe o pistão totalmente abaixado, evitando sua oxidação.

2.6.1. Ajuste da alavanca

A EMPILHADEIRA MANUAL VONDER já vem totalmente ajustada e testada de fábrica. Em caso de necessidade de ajuste da alavanca para elevar ou baixar a carga, utilize o parafuso (54), conforme fig. 8, e depois de concluído o ajuste, trave o parafuso (54) apertando a porca (53).

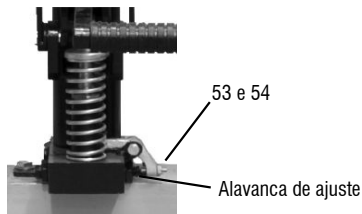

Fig. 8 – Ajuste da alavanca

2.7. Limpeza

Para a conservação, recomenda-se uma manutenção rotineira, que inclui remoção da sujeira superficial com um pano, mas sem permitir que entre líquido no equipamento.

2.8. Transporte e armazenamento

Cuidado ao transportar e manusear o equipamento. Quedas e impactos podem danificar o sistema de funcionamento.

Armazene o equipamento em ambiente seco e arejado, livre de umidade e gases corrosivos. Mantenha protegido da chuva e umidade. Após o uso, recomenda-se limpar o produto e colocá-lo novamente na embalagem para a estocagem.

2.9. Resolução de problemas

Siga a tabela 3 para solucionar os problemas mais comuns encontrados. Se essas soluções não forem

suficientes ou houver dúvidas nos procedimentos descritos, procure uma Assistência Técnica Autorizada VONDER.

| PROBLEMA | CAUSA | SOLUÇÃO |
|---|---|--|
| A empilhadeira não abaixa completamente | Nível de óleo está acima do limite | Retire um pouco de óleo. |
| A empilhadeira não eleva totalmente | Bolha de ar no sistema | <p>Elimine as bolhas de ar no sistema conforme indicado:</p> <ul style="list-style-type: none"> • Puxe para cima a alavanca de acionamento: descida do pistão (alavanca para cima), subida do pistão (alavanca para baixo), movimentação da carga em solo (alavanca parada no meio). • Realize a operação de acionamento do pistão com curso máximo por aproximadamente 10 vezes com a alavanca de acionamento para cima. • Empurre a alavanca para baixo e realize a operação de subida do pistão (elevação de carga) até o final. • Repita a operação caso ainda possua ar no sistema. |
| | Carga excede a capacidade da empilhadeira | Verifique o peso da carga e reavalie a operação, utilizando o equipamento adequado à carga. |

Tabela 3 – Resolução de problemas

3. INSTRUÇÕES GERAIS DE MANUTENÇÃO E PÓS-VENDA

Os produtos VONDER, quando utilizados adequadamente, ou seja, conforme orientações desse manual, apresentam baixos níveis de manutenção. Mesmo assim, dispomos de uma vasta rede de atendimento ao consumidor.

3.1. Manutenção

Para manter a segurança e confiabilidade do produto, inspeções, troca de peças e partes ou qualquer outra manutenção e/ou ajuste devem ser efetuados apenas por um profissional qualificado.

A parte externa só pode ser limpa com pano umedecido e detergente, mas sem permitir que entre líquido no equipamento.

3.2. Pós-venda e Assistência Técnica

Em caso de dúvida sobre o funcionamento do equipamento ou sobre a rede de Assistência Técnica Autorizada VONDER, entre em contato através do site www.vonder.com.br ou do telefone 0800 723 4762 (opção 1).

Quando detectada anomalia no funcionamento do equipamento, ele deve ser examinado e/ou reparado por um profissional da rede de Assistência Técnica Autorizada VONDER (consulte a relação completa em www.vonder.com.br). Somente peças originais devem ser utilizadas nos reparos.

3.3. Descarte do produto

Não descarte óleo, peças e partes do produto no lixo doméstico, procure separar e encaminhar a um posto de coleta adequado. Informe-se em seu município sobre locais ou sistemas de coleta seletiva. Em caso de dúvida sobre a forma correta de descarte, consulte a VONDER através do site www.vonder.com.br ou pelo telefone 0800 723 4762 (opção 1).

Símbolos y sus significados

| Símbolos | Nombre | Explicación |
|----------|--|--|
| | ¡Atención! | Alerta de seguridad (riesgos de accidentes) y atención durante el uso. |
| | Consulte el manual de instrucciones | Lea el manual de operaciones/instrucciones antes de utilizar el equipo. |
| | Utilice EPI (Equipo de Protección Individual) | Utilice equipo de protección individual adecuado para cada tipo de trabajo. |
| | Eliminación selectiva | Realice el desechado de los envases adecuadamente, de acuerdo a la legislación vigente en su ciudad, evitando la contaminación de ríos, arroyos y sumideros. |

Tabla 1 – Símbolos y sus significados

ORIENTACIONES GENERALES



ATENCIÓN: LEA TODAS LAS ADVERTENCIAS E INSTRUCCIONES DE SEGURIDAD.

Este manual contiene detalles sobre la instalación, el funcionamiento y el mantenimiento del equipo. No utilice el equipo sin antes leer el manual de instrucciones y proceder de acuerdo con las orientaciones.

Al utilizar el equipo, siga las precauciones básicas de seguridad para evitar accidentes.

En caso de que este equipo presente alguna no conformidad, por favor envíelo a la Asistencia Técnica Autorizada de VONDER más cercana o póngase en contacto con nosotros: www.vonder.com.br

El revendedor no puede aceptar la devolución de este equipo sin la autorización previa de VONDER.

Guarde el manual para consultarlo más adelante o para transmitir la información a otras personas que operen el equipo.

1. AVISOS DE SEGURIDAD

Los términos “herramienta, producto, equipo, máquina o aparato” utilizados en este manual se refieren a equipos accionados manualmente.

1.1. Área de trabajo

- Mantener el área de trabajo limpia y iluminada.** Las zonas desorganizadas y oscuras son una invitación a los accidentes.
- Mantenga alejados a los niños y a los visitantes al operar el equipo.** Las distracciones pueden hacer que pierdas el control del equipo.

1.2. Seguridad personal

- Mantente alerta, mira lo que haces y usa el sentido común al operar un equipo. No utilice el equipo cuando esté cansado o bajo la influencia de drogas, alcohol o medicamentos.** Un momento de desatención mientras se opera el equipo puede resultar en graves lesiones personales.
- Utilice equipo de seguridad.** Equipo de seguridad como gafas con laterales cerrados, guantes (adecuados para el producto que se utiliza), calzado de seguridad antideslizante, ropa de protección (adecuada para la operación que se realiza) y casco de seguridad.
- No empujen el equipo más allá de sus límites. Mantenga el apoyo y el equilibrio adecuados cada vez que lo use.** Esto permite un mejor control del equipo en situaciones inesperadas.

1.3. Uso y cuidado del equipamiento

- a. **No fuerce el equipamiento.** Utilice el equipo adecuado para su aplicación de acuerdo con la función y la capacidad para la que fue diseñado.
- b. **Almacene la herramienta fuera del alcance de los niños y no permita que personas no familiarizadas con la herramienta o con estas instrucciones manejen la herramienta.** Las herramientas son peligrosas en manos de usuarios no capacitados.
- c. **Mantener las herramientas.** Verifique la desalineación o cohesión de las piezas móviles, grietas y cualquier otra condición que pueda afectar el funcionamiento de la herramienta. Si está dañado, debe repararse antes de su uso. Muchos accidentes son causados por un mantenimiento inadecuado de las herramientas.
- d. **Use la herramienta, los accesorios y otras partes que la componen de acuerdo con las instrucciones y de la manera designada para el tipo particular de herramienta, teniendo en cuenta las condiciones y el trabajo a realizar.** El uso de la herramienta en operaciones distintas a las designadas puede dar lugar a situaciones peligrosas.

1.4. Reparaciones

Haga que su equipamiento sea reparado por un agente cualificado que utilice sólo piezas originales. Esto ayuda a mantener la seguridad de la herramienta.

1.5. Instrucciones de seguridad específicas

- a. Use sólo en pisos planos y rígidos, sin ranuras, pasos, golpes o irregularidades.
- b. Antes de mover el equipo, verifique siempre si la carga está debidamente posicionada, centralizada y estable sobre los 2 (dos) garfios para transportar.
- c. No exceda la capacidad de carga indicada. El exceso de carga puede causar daños al equipo y accidentes a los usuarios.

- d. Nunca utilizar la transpaleta manual para elevar o transportar personas.
- e. El uso indebido, falta de atención y la no observancia de reglas básicas de seguridad pueden resultar en accidentes.
- f. Nunca utilizar apenas 1 (un) de los garfios para elevar o transportar la carga. Este procedimiento puede causar pérdida de estabilidad, dañando seriamente el equipo, pudiendo causar todavía accidentes graves.
- g. Para mover la carga, introduzca totalmente los 2 (dos) garfios en el pallet, observando siempre el balanceo y la centralización de la misma.
- h. Nunca deje la carga elevada sobre la transpaleta manual por largos períodos.
- i. El uso del equipo en cargas sin pallet puede provocar serios daños al mismo.
- j. Cuando la transpaleta manual no estuviera en uso, mantenga los garfios totalmente bajados y los frenos accionados.
- k. Nunca permitir la permanencia de personas debajo de la carga.
- l. Con la carga elevada, no haga curvas con la transpaleta manual. Solamente realice movimientos para adelante o para atrás.
- m. Nunca empuje la transpaleta manual por la parte de atrás, siempre tire la transpaleta manual por adelante, donde existen el mango de accionamiento e los dos tirantes laterales.
- n. Nunca coloque las manos en la cadena, roldanas y otras partes móviles de la transpaleta (riesgo de accidentes).
- o. Mantenga el equipo siempre limpio y lubricado.
- p. Este equipo no posee sistema de freno para movilización, apenas para estacionamiento, por lo tanto, tenga cuidado al mover la carga.

2. INSTRUCCIONES ESPECÍFICAS DE LOS

PRODUCTOS

Los equipos VONDER están diseñados para los trabajos especificados en este manual, con accesorios originales. Antes de cada uso, examine cuidadosamente el equipo, verificando si presenta alguna anomalía de funcionamiento.

2.1. Aplicaciones/consejos de uso

Indicado para mover/elevar cargas embaladas en palets. Atención: no utilizar nunca para elevar bidones/contenedores de líquidos.

2.2. Destaqués/diferencias

Posee pintura electrostática en polvo, proporcionando mayor durabilidad y resistencia.

2.3. Características técnicas

| TRANSPALETA MANUAL VONDER | | |
|--------------------------------|--------------------------|--------------------------|
| Modelo | EMN 100 | EMN 155 |
| Código | 68.89.001.000 | 68.89.015.000 |
| Capacidad | 1,0 tonelada (1,0 tf) | 1,5 tonelada (1,5 tf) |
| Rueda delantera (nylon) | 150 mm x 40 mm | |
| Rueda trasera (nylon) | 83 mm x 60 mm - dupla | |
| Elevación (h3) | 1,6 m | |
| Altura total (h1) | 2.080 mm | |
| Altura mínima (h13) | 90 mm | |
| Largo (L1) | 1.705 mm | |
| Dimensiones del garfio (s,y,l) | 61 mm/170 mm/1.150 mm | |
| Ancho de los garfios (b5) | 550 mm | |
| Anchura total (b1) | 755 mm | |
| Altura del solo x base (m1) | 25 mm | |
| Radio de giro (Wa) | 1.380 mm | |

TRANSPALETA MANUAL VONDER

| | | |
|---------------------------------|----------|--------|
| Ancho mínimo del corredor (Ast) | 1.905 mm | |
| Centro de carga (c) | 600 mm | 400 mm |

Tabla 2 – Características técnicas

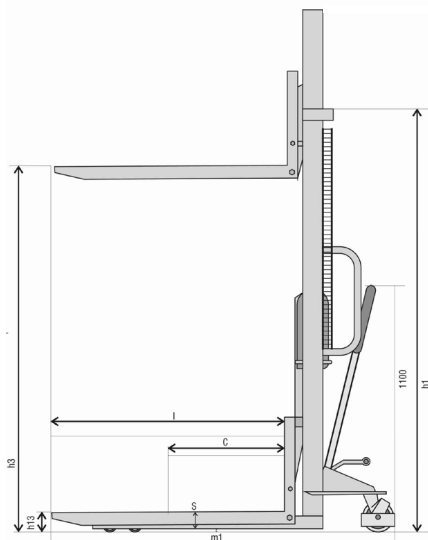
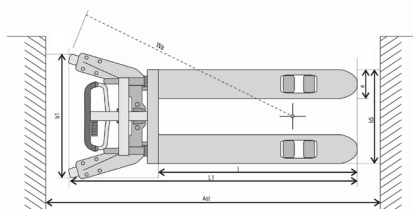

Fig. 1 – Características técnicas

2.4. Componentes

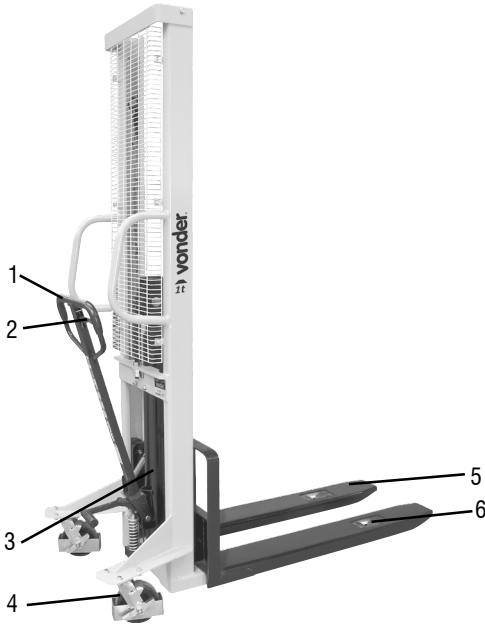

Fig. 2 – Componentes

- 1- Mango de accionamiento
- 2- Palanca de accionamiento
- 3- Bomba hidráulica
- 4- Rueda delantera
- 5- Garfio
- 6- Rueda trasera

2.5. Operación



¡ATENCIÓN! Antes de mover el equipo, compruebe siempre que la carga está bien posicionada, centralizada y estable sobre las dos horquillas para transportar.

- a. Posicione la palanca para abajo y mueva el mango o accione el pedal para elevar la carga (fig. 3).

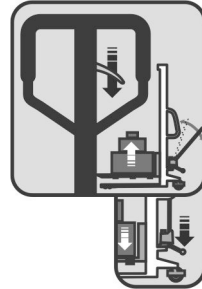

Fig. 3 – Posicione la palanca para abajo

- b. Posicione la palanca en el centaro para transportar la carga (fig. 4).



Fig. 4 – Posicione la palanca en el centaro

- c. Posicione la palanca para arriba para bajar la carga (fig. 5).



Fig. 5 – Posicione la palanca para arriba

- d. Para trabamieto de las rodas, accione los pedales del freno (fig. 5).

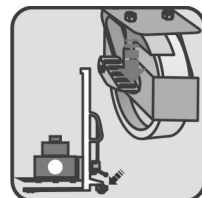

Fig. 6 – Trabamieto de las rodas



¡ATENCIÓN! No exceda la capacidad de carga indicada en la transpaleta. El exceso de carga puede causar daños al equipo y accidentes a los usuarios.

Antes de mover la carga, verifique si la misma está totalmente estable y correctamente apoyada en la transpaleta.

2.6. Mantenimiento

Lubrique periódicamente las partes móviles de la transpaleta.

Para el correcto funcionamiento del equipo, utilice en la bomba solamente aceite hidráulico con viscosidad ISO VG 32 (aproximadamente 1,5 L). Verifique periódicamente el nivel de aceite de la bomba y, en caso de necesidad, complete el volumen. También recomendamos substituir totalmente el aceite de la bomba a cada 12 meses y, en caso de necesidad, substituir también los sellos. Para completar o substituir el aceite, remueva el perno 40 y el anillo de sellado/oring 39, complete el volumen de aceite y recoloque el anillo de sellado/oring 39 y el perno 40, ver fig. 7.

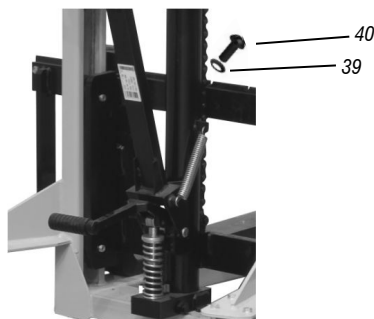

Fig. 7 – Completando/reemplazando el aceite

Cuando la Transpaleta manual no esté en uso, deje el pistón totalmente bajado, evitando su oxidación.

2.6.1. Ajuste de la palanca

La TRANSPALETA MANUAL VONDER ya viene totalmente ajustada y probada de fábrica. En caso de necesidad de ajuste de la alianza para elevar o bajar la carga, utilice el tornillo (54), conforme fig. 8, y una vez finalizado el ajuste, cierre el tornillo (54) apretando la tuerca (53).

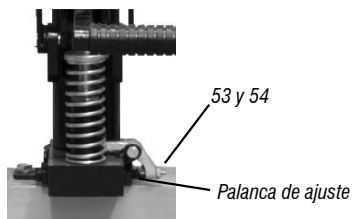

Fig. 8 – Ajuste de la palanca

2.7. Limpieza

Para el mantenimiento, se recomienda el mantenimiento rutinario, que incluye la eliminación de la suciedad superficial con un paño, pero sin permitir que entre líquido en el equipo.

2.8. Transporte y almacenamiento

Tenga cuidado al transportar y manipular el equipo. Las caídas y los impactos pueden dañar el sistema operativo.

Almacene el equipo en un ambiente seco y ventilado, libre de humedad y gases corrosivos. Manténgase protegido de la lluvia y la humedad. Después de su uso, se recomienda limpiar el producto con un paño y volver a colocarlo en el embalaje para su almacenamiento.

2.9. Resolución de problemas

Siga la tabla 3 para solucionar los problemas más comunes. Si estas soluciones no son suficientes o si tiene alguna duda sobre los procedimientos descritos, póngase en contacto con un Servicio Técnico Autorizado VONDER.

| PROBLEMA | CAUSA | SOLUCIÓN |
|--------------------------------------|---|---|
| La transpaleta no baja completamente | Nivel de aceite está arriba del límite | Retire un poco de aceite |
| La transpaleta no eleva totalmente | Burbujas de aire en el sistema | <p>Elimine las burbujas de aire en el sistema, siga los pasos a continuación:</p> <ul style="list-style-type: none"> Tire para arriba la palanca de accionamiento: bajada del pistón (palanca para arriba), subida del pistón (palanca para abajo), circulación de la carga en suelo (palanca parada en el medio). Realice la operación de accionamiento del pistón con curso máximo por aproximadamente 10 veces con la palanca de accionamiento para arriba. Empuje la palanca para abajo y realice la operación de subida del pistón (elevación de carga) hasta el final. Repita la operación hasta eliminar totalmente el aire del sistema. |
| | Carga excede la capacidad de la transpaleta | Verifique el peso de la carga y reevalúe la operación, utilizando el equipo adecuado a la carga. |

Tabla 3 – Solución de problemas

3. INSTRUCCIONES GENERALES DE MANTENIMIENTO Y POSTVENTA

Los productos VONDER, cuando se usan correctamente, es decir, según las directrices de este manual, tienen un bajo nivel de mantenimiento. Aún así, tenemos una vasta red de servicio al cliente.

3.1. Mantenimiento

Para mantener la seguridad y la fiabilidad del producto, las inspecciones, la sustitución de partes y piezas o cualquier otro mantenimiento y/o ajuste deben ser realizados sólo por un profesional cualificado.

El exterior sólo puede ser limpiado con un paño húmedo y detergente, pero sin permitir que entre líquido en el equipo.

3.2. Postventa y asistencia técnica

En caso de duda sobre el funcionamiento del equipo o de la red de Asistencia Técnica Autorizada VONDER, contacto a través de la página web www.vonder.com.br.

Cuando se detecta un mal funcionamiento del equipo, éste debe ser examinado y/o reparado por un profesional de la red de Asistencia Técnica Autorizada VONDER (ver la lista completa en www.vonder.com.br). Sólo se deben utilizar las piezas originales para las reparaciones.

3.3. Descarte del producto

No tirar el aceite, partes y piezas del producto en la basura doméstica, tratar de separar y enviar a una estación de recogida adecuada. Infórmese en su municipio sobre los lugares o sistemas de recolección selectiva. En caso de duda sobre la forma correcta de eliminación, consulte a VONDER a través del sitio www.vonder.com.br

GARANTÍA

Las **TRANSPALETAS MANUALES EMN 100 E EMN 155 VONDER** tienen los siguientes plazos de garantía contra no conformidades decurrentes de su fabricación, contados a partir de la fecha de la compra:

Garantía legal: 90 días + Garantía contractual: 3 meses. Si el equipo presentar alguna no conformidad, busque la Asistencia Técnica Autorizada VONDER más cercana (www.vonder.com.br). Constatado el defecto de fabricación por la Asistencia Técnica Autorizada, la reparación será efectuada en garantía.

ALQUILADORAS:

1. Los productos adquiridos por alquiladoras cuentan con garantía única y exclusiva de 90 (noventa) días, contados a partir de la fecha de expedición de la respectiva factura de venta, con exclusión de cualquier otra garantía legal y/o contractual.

2. La garantía ofertada a las alquiladoras cubre exclusivamente las piezas necesarias a la reparación de los productos, cabiendo a estas la ejecución por cuenta propia de las respectivas reparaciones y mantenimientos, sin derecho a cualquier costeo o reembolso por parte de OVD.

La garantía ocurrirá siempre en las siguientes condiciones:

El consumidor deberá presentar, **OBLIGATORIAMENTE**, la factura de compra del producto y el certificado de garantía debidamente rellenado y sellado por la tienda donde se adquirió.

Pérdida del derecho de garantía:

1. El incumplimiento de una o más hipótesis siguientes invalidará la garantía:

- En el caso de que el producto haya sido abierto, alterado, ajustado o arreglado por personas no autorizadas por VONDER;
- En el caso de que cualquier pieza, parte o componente del producto se caracterice como no original;
- Falta de mantenimiento preventivo de la herramienta;
- Partes y piezas desgastadas naturalmente.

2. Están excluidos de la garantía, desgaste natural de piezas del producto, caídas, impactos, y uso ina-

decuado del equipo o fuera del propósito para el cual fue proyectado.

3. La Garantía no cubre gastos de flete o transporte del equipo hasta la asistencia técnica más próxima, siendo que los costos serán de responsabilidad del consumidor.

vonder®

Consulte nossa Rede de Assistência Técnica Autorizada

www.vonder.com.br

O.V.D. Imp. e Distr. Ltda. • CNPJ: 76.635.689/0001-92

Rua João Bettega, 2876 • CEP 81070-900

Curitiba - PR - Brasil

Fabricado na CHINA com controle de qualidade VONDER

Fabricado en CHINA con control de calidad VONDER

CERTIFICADO DE GARANTIA

As **EMPILHADEIRAS MANUAIS EMN 100 e EMN 155 VONDER** possuem os seguintes prazos de garantia contra não conformidades decorrentes de sua fabricação, contados a partir da data da compra: Garantia legal: 90 dias; Garantia contratual: 3 meses. Em caso de defeitos, procure a Assistência Técnica Autorizada VONDER mais próxima (www.vonder.com.br). Constatado o defeito de fabricação pela Assistência Técnica Autorizada, o conserto será efetuado em garantia.

LOCADORAS:

- Os produtos adquiridos por locadoras contam com garantia única e exclusiva de 90 (noventa) dias, contados a partir da data de expedição da respectiva nota fiscal de venda, com exclusão de qualquer outra garantia legal e/ou contratual.
- A garantia ofertada às locadoras cobre exclusivamente as peças necessárias ao reparo dos produtos, cabendo a estas a execução por conta própria dos respectivos consertos e manutenções, sem direito a qualquer custeio ou reembolso por parte da OVD.



vonder®

CERTIFICADO DE GARANTIA

| | | | |
|---|--|--------------------------------|--------------------|
| Modelo: | | Nº de série: | |
| Cliente: | | CPF/CNPJ: | |
| Endereço/Dirección: | | | |
| Cidade/Ciudad: | | UF/Provincia: | CEP/Código Postal: |
| Fone/Teléfono: | | E-mail: | |
| Revendedor: | | | |
| Nota fiscal Nº/Factura Nº: | | Data da venda/Fecha venta: / / | |
| Nome do vendedor/Nombre vendedor: | | Fone/Teléfono: | |
| Carimbo da empresa/Sello empresa: | | | |
| <p>A Garantia Contratual NÃO é válida para LOCADORAS, será concedida EXCLUSIVAMENTE Garantia Legal de 90 dias, conforme Código de Defesa do Consumidor (CDC). <small>La Garantía Contractual NO es válida para ALQUILADORAS, será concedida EXCLUSIVAMENTE Garantía Legal de 90 días, según el Código de Protección del Consumidor.</small></p> | | | |