

vonder®

PALETEIRA HIDRÁULICA EM AÇO INOX

Transpaleta hidraulica de acero inoxidable



LEIA O QR CODE EM SEU
CELULAR E ASSISTA À
MONTAGEM DOS CABOS
DAS PALETEIRAS VONDER

LEA EL QR CODE EN SU MÓVIL Y
VEA EL MONTAJE DE LAS ASAS
DE LAS TRANSPALETAS VONDER

Acesso:
www.ovd.com.br/redir/vd/cpv

MODELO

PIN 256

Imagens Ilustrativas/Imágenes Ilustrativas



Leia antes de usar e guarde este manual para futuras consultas.



Lea antes de usar y guarde este manual para futuras consultas.

Símbolos e seus significados

Símbolos	Nome	Explicação
	Cuidado/Atenção	Alerta de segurança (riscos de acidentes) e atenção durante o uso.
	Consulte o manual de operações/instruções	Leia o manual de operações/instruções antes de utilizar o equipamento.
	Utilize EPI (Equipamento de Proteção Individual)	Utilize Equipamento de Proteção Individual (EPI) adequado para cada tipo de trabalho.
	Descarte seletivo	Faça o descarte das embalagens adequadamente, conforme legislação vigente da sua cidade, evitando contaminação de rios, córregos e esgotos.

Tabela 1 – Símbolos e seus significados

ORIENTAÇÕES GERAIS

  **ATENÇÃO**
LEIA TODOS OS AVISOS DE SEGURANÇA E TODAS AS INSTRUÇÕES

Esse manual contém detalhes de instalação, operação e manutenção do equipamento. Não utilize o equipamento sem antes ler o manual de instruções e proceda conforme as orientações.

Ao utilizar o equipamento, siga as precauções básicas de segurança a fim de evitar acidentes.

Caso esse equipamento apresente alguma não conformidade, encaminhe-o para a Assistência Técnica Autorizada VONDER mais próxima ou entre em contato conosco: www.vonder.com.br

O revendedor não pode receber a devolução deste equipamento sem autorização prévia da VONDER.

Guarde o manual para uma consulta posterior ou para repassar as informações a outras pessoas que venham a operar o equipamento.

1. INSTRUÇÕES DE SEGURANÇA

 **ATENÇÃO!** Não utilize a PALETEIRA VONDER sem antes ler este manual de instruções.

1.1. Segurança na operação

 **ATENÇÃO!** Utilize EPI (Equipamento de Proteção Individual) como: óculos de segurança, luvas de proteção, avental e protetor auditivo durante a utilização do produto.

 **ATENÇÃO!**

- Este equipamento não se destina à utilização por pessoas (inclusive crianças) com capacidades físicas, sensoriais ou mentais reduzidas ou por pessoas com falta de experiência e conhecimento, a menos que estas tenham recebido instruções referentes à utilização do equipamento ou estejam sob a supervisão de uma pessoa responsável pela sua segurança;

- O equipamento não deve ser utilizado por pessoas que não tenham lido e compreendido este manual;
- Utilize apenas peças e partes originais, para assegurar a segurança do equipamento;
- Antes de movimentar o equipamento, verifique sempre se a carga está devidamente posicionada, centralizada, estável e posicionada sobre os 2 (dois) garfos para transportar;
- Não exceda a capacidade de carga indicada. O excesso de carga pode causar danos ao equipamento e acidentes aos usuários;
- Utilizar a Paleteira VONDER somente em pisos planos, rígidos, livres de ranhuras, degraus, ressalto ou irregularidades;
- Nunca utilizar o equipamento para transportar pessoas;
- O uso indevido, falta de atenção e a não observância de regras básicas de segurança podem resultar em acidentes;
- Nunca utilizar apenas 1 (um) dos garfos para elevar ou transportar a carga. Este procedimento pode causar perda de estabilidade, danificando seriamente o equipamento, podendo causar ainda acidentes graves;
- Para movimentar a carga, introduza totalmente os 2 (dois) garfos no palete, observando sempre o balanceamento e a centralização da mesma;
- Nunca deixe a carga elevada sobre a paleteira hidráulica por longos períodos;
- O uso do equipamento em cargas não paletizadas pode provocar sérios danos ao mesmo;
- Quando o equipamento não estiver em uso, mantenha o pistão totalmente abaixado;
- Mantenha o equipamento sempre limpo e lubrificado;
- Recomendamos orientar o operador do equipamento sobre seu correto manuseio, manutenção preventiva e cuidados a serem observados;
- Este equipamento não possui sistema de freio, portanto tenha cuidado ao manusear a carga.

2. INSTRUÇÕES ESPECÍFICAS DO PRODUTO

Os equipamentos VONDER são projetados para os trabalhos especificados nesse manual, com acessórios originais. Antes de cada uso, examine cuidadosamente o equipamento, verificando se ele apresenta alguma anomalia de funcionamento.

2.1. Aplicações/dicas de uso

A Paleteira Hidráulica VONDER é indicada para movimentação de cargas acondicionadas em paletes.

2.2. Destaques/diferenciais

Fabricado em aço inox, proporcionando excelente resistência à oxidação/corrosão

2.3. Características Técnicas

PALETEIRA HIDRÁULICA, 2,5 toneladas (2,5 tf), 1.150 mm x 685 mm, EM AÇO INOX TOTAL, RODA DUPLA DE NYLON, PIN 256, VONDER	
Código	68.89.201.685
Capacidade de carga	2,5 tf
Elevação máxima(h3)	115 mm
Largura útil dos garfos(e)	160 mm
Comprimento útil do garfo(L)	1.150 mm
Material da roda	Nylon
Dimensões da roda de direção	200 mm x 50 mm (D x L)
Dimensões da roda do garfo	80 mm x 70 mm (D x L) Dupla
Material da estrutura	Aço inox
Altura do garfo(s)	45 mm
Altura total (cabo)	1.224 mm
Altura mínima	85 mm
Altura do solo até a base	40 mm
Comprimento total	1.603 mm
Largura	685 mm
Largura mínima do corredor	1.803 mm
Raio de giro	1.336 mm

Tabela 2 – Características técnicas

2.4. Componentes

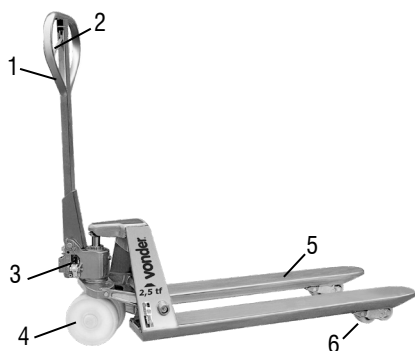

Fig. 1 – Componentes

1. Cabo de acionamento
2. Alavanca de acionamento
3. Bomba hidráulica
4. Roda dianteira
5. Garfo
6. Roda traseira

2.5. Montagem

Para fins de transporte e proteção, a Paleta VONDER vem com o cabo desmontado. Para a montagem correta, siga os procedimentos abaixo:

- a. Retire o contrapino/cupilha “24” e remova totalmente o eixo “23”. Encaixe o cabo na posição “A”. Recoloque o eixo “23” passando pelo cabo e trave o conjunto recolocando o contrapino/cupilha “24”, ver fig. 3.

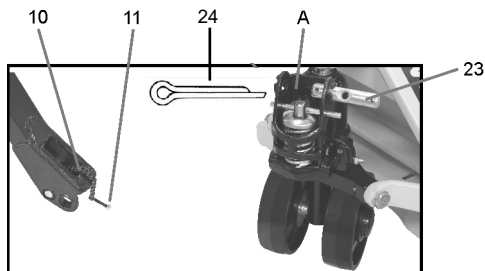

Fig. 3 – Eixo do cabo



ATENÇÃO! Durante a montagem do cabo, mantenha a corrente conforme indicado na fig. 4 para evitar danos a mesma e facilitar a montagem.

- b. Passe a corrente “10” do cabo pelo centro do eixo, ver fig. 4.

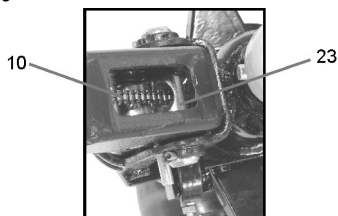

Fig. 5 – Corrente do cabo

- c. Encaixe a ponta (pino roscado e porca “11”) da corrente “10” na ranhura da haste de ajuste “52”, conforme fig. 5.

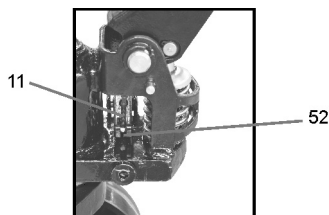

Fig. 6 – Encaixe da corrente

- d. O pistão de acionamento do cabo vem travado com um pino “B”, ver fig. 6.

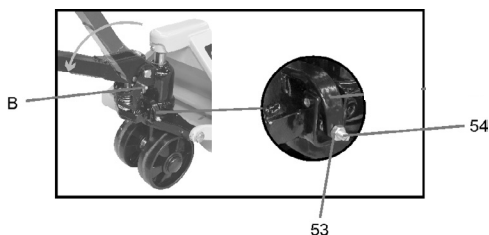

Fig. 7 – Retirando o pino

- e. Para o correto funcionamento do equipamento, posicione o cabo totalmente na horizontal e remova o pino trava da mola "B", ver fig. 6.
- f. A Paleteira VONDER já vem totalmente ajustada e testada de fábrica.

Em caso de necessidade de ajuste da alavanca para elevar ou baixar a carga, faça o ajuste através do parafuso "54", conforme fig. 6, e depois de concluído o ajuste, trave o parafuso "54" apertando a porca "53".

2.6. Operação



ATENÇÃO! Antes de movimentar a PALETEIRA VONDER, verifique sempre se a carga está devidamente posicionada, centralizada, estável e posicionada sobre os 2 (dois) garfos para transportar.

Após a completa montagem do cabo, verifique se o equipamento está funcionando corretamente, seguindo os procedimentos a seguir:

- a. Posicione a alavanca para baixo e movimento o cabo para elevar a carga, conforme fig. 7.

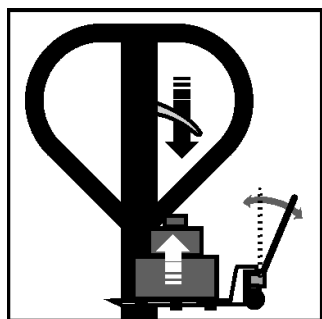

Fig. 8 – Elevando a carga

- b. Posicione a alavanca no centro para transportar a carga, conforme fig. 8.

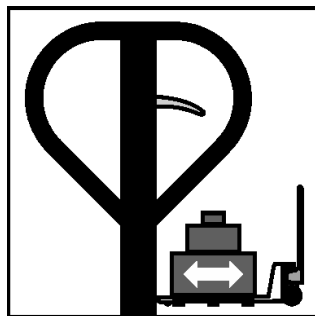

Fig. 9 – Transportando a carga

- c. Posicione a alavanca para cima para baixar a carga, conforme fig. 9.

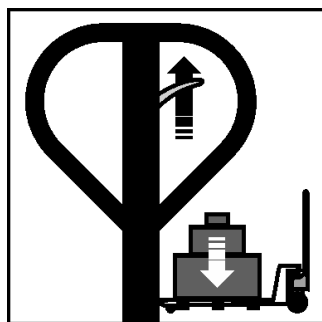

Fig. 10 – Baixando a carga



ATENÇÃO! Não exceda a capacidade de carga indicada na PALETEIRA VONDER. O excesso de carga pode causar danos ao equipamento e acidentes ao usuário.

Antes de manusear a carga, verifique se ela está totalmente estável e corretamente fixada a Paleteira VONDER.

Para cargas líquidas, os cuidados devem ser redobrados. Reduza a velocidade de deslocamento para não ocorrer acidentes devido ao deslocamento da carga

2.6.1. Transporte, movimentação e armazenagem



ATENÇÃO! Cuidado ao transportar e manusear a PALETEIRA VONDER, quedas e impactos podem danificar o seu sistema de funcionamento.

A armazenagem deve ser em ambiente seco e arejado, livre de umidade e gases corrosivos.

2.7. Resolução de problemas

Problema	Possível causa	Solução
A paleteira não abaixa completamente	Nível de óleo está acima do limite	Retire um pouco de óleo
A paleteira não eleva totalmente	Bolhas de ar no sistema	Elimine as bolhas de ar no sistema conforme os passos abaixo: <ul style="list-style-type: none">• Realize a operação de acionamento do pistão com curso máximo por aproximadamente 10 vezes com a alavanca de acionamento para cima.• Empurre a alavanca para baixo e realize a operação de subida do pistão (elevação de carga) até o final.• Repita a operação em caso de não ficar totalmente sem ar o sistema.
	Carga excede a capacidade da paleteira	Verifique o peso da carga e reavalie a operação, utilizando o equipamento adequado à carga.

Tabela 3 – Resolução de problemas

3. INSTRUÇÕES GERAIS DE MANUTENÇÃO E PÓS-VENDA

Os produtos VONDER, quando utilizados adequadamente, ou seja, conforme orientações desse manual, apresentam baixos níveis de manutenção. Mesmo assim, dispomos de uma vasta rede de atendimento ao consumidor.

3.1. Manutenção

- Lubrifique periodicamente as partes móveis da Paleteira VONDER.
- Verifique periodicamente o nível de óleo, deixando o sistema hidráulico numa superfície plana, soltando totalmente o parafuso de ajuste e, caso o nível de óleo esteja baixo, complete até o nível desejado. Para reposição, utilize óleo hidráulico (nunca utilize óleo de freio).
- Para o correto funcionamento do equipamento, utilize na bomba somente óleo hidráulico viscosidade ISO VG 32 (aproximadamente 250 ml). Verifique periodicamente o nível de óleo da bomba e caso necessário complete o volume. Também recomendamos substituir totalmente o óleo da bomba a cada 12 meses e, em caso de necessidade, substituir também os reparos. Para completar ou substituir o óleo, remova o parafuso “81” e o ring “80”, complete o volume de óleo e recoloque o ring “80” e o parafuso “81”, ver fig. 10.
- Para manter a segurança e confiabilidade do produto, inspeções, troca de peças e partes ou qualquer outra manutenção e/ou ajuste devem ser efetuados apenas por um profissional qualificado.

- Após o uso, é recomendado limpar o produto.
- Nunca efetue manutenções com o equipamento com carga.

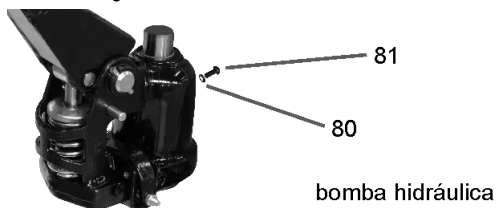

Fig. 11 – Completando ou substituindo o óleo

Quando a Paleteira VONDER não estiver em uso, deixe o pistão totalmente abaixado, evitando a sua oxidação.

3.2. Descarte



Não descarte óleo, peças e partes do produto no lixo comum, procure separar e encaminhar para coleta seletiva.

Informe-se em seu município sobre locais ou sistemas de coleta seletiva.

Símbolos y sus significados





Símbolos	Nombre	Explicación
	Cuidado/Atención	Alerta de seguridad (riesgos de accidentes) y atención durante el uso.
	Consulte el manual de operaciones/instrucciones	Lea el manual de operaciones/instrucciones antes de utilizar el equipo.
	Utilice EPI (Equipamiento de Protección Individual)	Utilice un Equipamiento de Protección Individual adecuado para cada tipo de trabajo.
	Descarte selectivo	Deseche el embalaje adecuadamente, como legislación vigente en su ciudad, evitando la contaminación de ríos, arroyos y alcantarillas.

Tabla 1 – Símbolos y sus significados

ORIENTACIONES GENERALES



ATENCIÓN

LEA TODOS LOS AVISOS DE SEGURIDAD Y TODAS LAS INSTRUCCIONES

Este manual contiene detalles de instalación, operación y mantenimiento del equipo. No utilice el equipo sin antes leer el manual de instrucciones y proceder de acuerdo con las instrucciones.

Al utilizar el equipo, siga las precauciones básicas de seguridad para evitar accidentes.

Si este equipo presenta alguna no conformidad, envíelo a la Asistencia Técnica Autorizada VONDER más cercana o entre en contacto con nosotros: www.vonder.com.br

El revendedor no puede aceptar la devolución de este equipo sin la autorización previa de VONDER.

Guarde el manual para una consulta posterior o para repasar la información a otras personas que vengan a operar el equipo.

1. INSTRUCCIONES DE SEGURIDAD



ATENCIÓN: No utilice de la TRANSPALETA VONDER sin antes leer este manual de instrucciones.

1.3. Seguridad en la operación



ATENCIÓN: Utilice siempre EPI (Equipo de protección individual) como gafas de seguridad, guantes de protección, zapato de seguridad y protector auditivo, durante la utilización de la TRANSPALETA VONDER.



ATENCIÓN:

- Este aparato no se destina a la utilización por personas (inclusive niños) con capacidades físicas, sensoriales o mentales reducidas o por personas con falta de experiencia y conocimiento, a menos que estas hayan recibido instrucciones referentes a la utilización del aparato o estén bajo la supervisión de una persona responsable por su seguridad.

- El equipo no debe ser utilizado por personas que no hayan leído y comprendido este manual;
- Utilice apenas piezas y partes originales, para garantizar la seguridad del equipo;
- Antes de mover el equipo, verifique siempre si la carga está debidamente posicionada, centralizada, estable y posicionada sobre las 2 (dos) horquillas para transportar;
- No exceda la capacidad de carga indicada. El exceso de carga puede causar daños al equipo y accidentes a los usuarios;
- Utilizar el Transpaleta VONDER solamente en pisos planos, rígidos, libres de ranuras, peldaños, resaltes o irregularidades;
- Nunca utilizar el equipo para transportar personas;
- El uso indebido, falta de atención y la no observancia de reglas básicas de seguridad pueden causar accidentes;
- Nunca utilizar apenas 1 (una) de las horquillas para elevar o transportar la carga. Este procedimiento puede causar pérdida de estabilidad, dañando seriamente el equipo, pudiendo causar incluso accidentes graves;
- Para mover la carga, introduzca totalmente las 2 (dos) horquillas en el pallet, observando siempre el balanceo y la centralización de la misma;
- Nunca deje la carga elevada sobre la Transpaleta por largos períodos;
- El uso del equipo en cargas sin pallets puede provocar serios daños al mismo;
- Cuando el equipo no esté en uso, mantenga el pistón totalmente bajado;
- Mantenga el equipo siempre limpio y lubricado;
- Recomendamos orientar al operador del equipo sobre su correcto uso, mantenimiento preventivo y cuidados a ser observados;
- Este equipo no posee sistema de freno, por lo tanto tenga cuidado al mover la carga.

2. INSTRUCCIONES ESPECÍFICAS DEL PRO- DUCTO

Los equipos VONDER son proyectadas para los trabajos especificados en este manual, con accesorios originales. Antes de cada uso examine cuidadosamente la herramienta verificando si presenta alguna anomalía de funcionamiento.

2.1. Aplicaciones/recomendaciones de uso

La Transpaleta VONDER es indicada para el movimiento de cargas acondicionadas en palets.

2.2. Destaques/atributos

Fabricado en acero inoxidable, proporcionando una excelente resistencia a la oxidación / corrosión.

2.3. Características Técnicas

Código	68.89.201.685
Referencia	PIN 256
Capacidad de carga	2,5 tf
Elevación máxima	115 mm
Anchura útil de las horquillas	1.600 mm
Longitud útil de la horquilla	1.150 mm
Material de la rueda	Nylon
Dimensiones de la rueda de dirección	200 mm x 50 mm (D x L)
Dimensiones de la rueda de la horquilla	80 mm x 70 mm (D x L) DOBLE
Material de la estructura	Acero inoxidable
Altura de la horquilla (s)	45 mm
Altura total (cable)	1224 mm
Altura mínima	85 mm
Altura del suelo hasta la base	40 mm
Longitud total	1603 mm
Ancho	685 mm
Ancho mínimo del corredor	1803 mm
Radio de giro	1336 mm

Tabla 2 – Características técnicas

2.4. Componentes

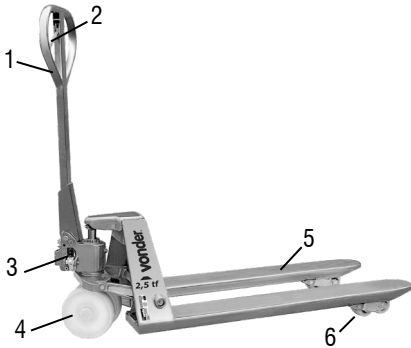

Fig. 1 – Componentes

1. Cable de accionamiento
2. Palanca de accionamiento
3. Bomba hidráulica
4. Rueda delantera
5. Horquilla
6. Rueda trasera

2.5. Montaje

Para fines de transporte y protección, la Transpaleta VONDER viene con el cable desmontado. Para el montaje correcto, siga los procedimientos a continuación:

- a. Retire el pasador elástico (DIN94) "24" y remueva totalmente el eje "23". Encaje el cable en la posición "A". Recoloque el eje "23" pasando por el cable y trabe el conjunto recolocando el pasador elástico (DIN94) "24" (fig. 3).

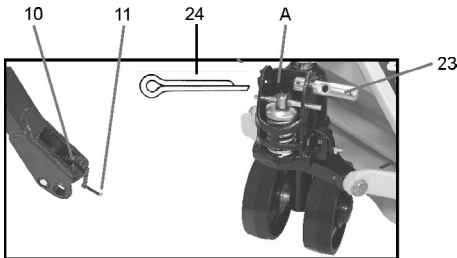

Fig. 3 – Eje del cable



ATENCIÓN: Durante el montaje del cable mantenga la cadena conforme indicado en la fig. 2, para evitar daños a la misma y facilitar el montaje.

- b. Pase la cadena "10" del cable por el centro del eje (fig. 4).

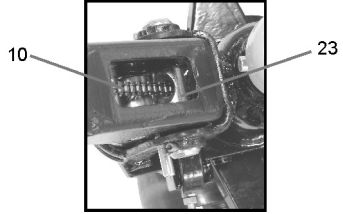

Fig. 4 – Cadena del cable

- c. Encaje la punta (pasador roscado y tuerca "11") de la cadena "10" en la ranura de la barra de ajuste "52" (fig. 5).

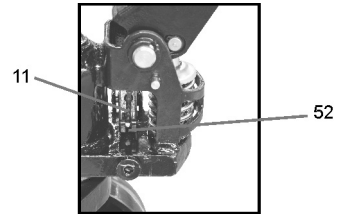

Fig. 5 – Ecaje de la cadena

- d. El pistón de accionamiento del cable viene trabado con un pasador "B" (fig. 6).

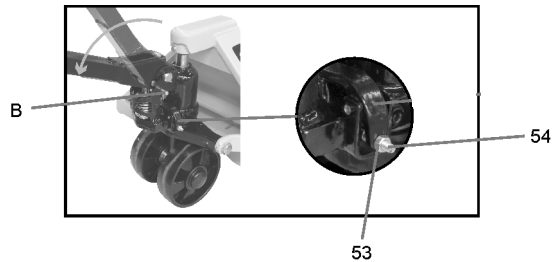

Fig. 6 – Retirando el pasador

- e. Para el correcto funcionamiento del equipo, posicione el cable totalmente en la horizontal y remueva el pasador traba del resorte "B" (fig. 6).
- f. La Transpaleta VONDER ya viene totalmente ajustada y probada de fábrica.

En caso de necesidad de ajuste de la palanca para elevar o bajar la carga, realice el ajuste a través del perno "54" (fig. 6) y después de concluido el ajuste, trabe el perno "54" apretando la tuerca "53".

2.6. Operación

ATENCIÓN: Antes de mover la TRANSPALETA VONDER, verifique siempre si la carga está debidamente posicionada, centralizada, estable y posicionada sobre las 2 (dos) horquillas para transportar.

Después del completo montaje del cable, verifique si el equipo está funcionando correctamente, siguiendo los procedimientos a continuación:

- a. Posicione la palanca para abajo y mueva el cable para elevar la carga (fig. 7).

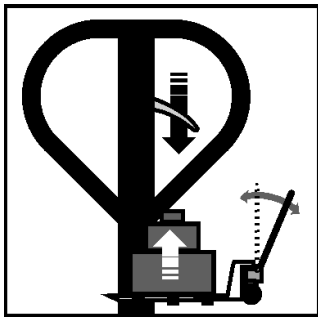

Fig. 7 – Elevar la carga

- b. Posicione la palanca en el centro para transportar la carga (fig. 8).

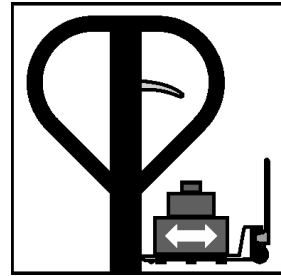

Fig. 8 – Transportar la carga

- c. Posicione la palanca para arriba para bajar la carga (fig. 9).

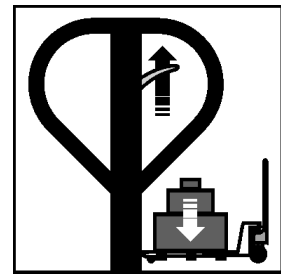

Fig. 9 – Bajar la carga

ATENCIÓN: No exceda la capacidad de carga indicada en la TRANSPALETA VONDER. El exceso de carga puede causar daños al equipo y accidentes a los usuarios.

Antes de mover la carga, verifique si la misma está totalmente estable y correctamente fijada a la Transpaleta VONDER.

Para cargas líquidas se deben redoblar los cuidados. Reduzca la velocidad de desplazamiento para no ocurrir accidentes debido al desplazamiento de la carga

2.6.1. Transporte, traslado y almacenaje



ATENCIÓN: Cuidado al transportar y mover la TRANSPALETA VONDER, caídas e impactos pueden dañar el sistema de funcionamiento.

El almacenaje debe ser en ambiente seco y aireado, libre de humedad y gases corrosivos.

2.7. Resolución de problemas

Nº	Problema	Posible causa	Solución
1	La TRANSPALETA no baja completamente	Nivel de aceite está arriba del límite	Retire un poco de aceite
2	La TRANSPALETA no eleva totalmente	Burbujas de aire en el sistema	<p>Elimine las burbujas de aire en el sistema conforme los pasos a continuación:</p> <ul style="list-style-type: none"> Realice la operación de accionamiento del pistón con curso máximo por aproximadamente 10 veces con la palanca de accionamiento para arriba. Empuje la palanca para abajo y realice la operación de subida del pistón (elevación de carga) hasta el final. Repita la operación hasta eliminar totalmente el aire del sistema.
		Carga excede la capacidad de la TRANSPALETA	Verifique el peso de la carga y reevalúe la operación, utilizando el equipo adecuado a la carga

Tabla 4 – Resolución de problemas

3. INSTRUCCIONES GENERALES DE MANTENIMIENTO Y POST-VENTA

Los productos VONDER, cuando utilizadas adecuadamente, o sea, conforme orientaciones de este manual, deben presentar bajos niveles de mantenimiento. A pesar de esto, disponemos de una vasta red de servicio al cliente.

3.1. Mantenición

- Lubrique periódicamente las partes móviles de la Transpaleta VONDER.
- Verifique periódicamente el nivel de aceite, dejando el sistema hidráulico en una superficie plana, soltando totalmente el perno de ajuste y en caso de que el nivel de aceite esté abajo, completar hasta el nivel deseado. Para reposición, utilice aceite hidráulico (nunca utilice fluido de freno).
- Para el correcto funcionamiento del equipo, utilice en la bomba solamente aceite hidráulico viscosidad ISO VG 32 (aproximadamente 250 ml). Verifique periódicamente el nivel de aceite de la bomba y en caso de necesidad completar el volumen. También recomendamos substituir totalmente el aceite de la bomba a cada 12 meses y en caso de necesidad substituir también los sellos y piezas de desgaste. Para completar o substituir el aceite, remover el perno "81" y o-ring "80", completar el volumen de aceite y recolocar el o-ring "80" y el perno "81" (fig. 10).
- Para mantener la seguridad y confiabilidad del producto, inspecciones, cambio de piezas y partes o cualquier otro mantenimiento y / o ajuste deben ser efectuados sólo por un profesional cualificado.
- Después del uso, es recomendado limpiar el producto.

- Nunca efectúe el mantenimiento con el equipo con carga.

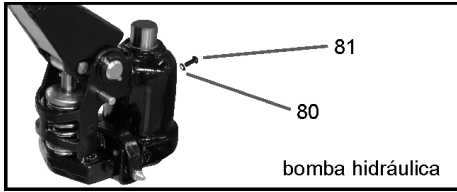

Fig. 10 – Completar o substituir el aceite

Cuando la Transpaleta VONDER no estuviera en uso, deje el pistón totalmente abajado, evitando así, oxidación en el mismo.

3.2. Desechado



No deseche aceite, piezas y partes de la TRANSPALETA VONDER en la basura común, procure separar y enviar para recolección selectiva. Infórmese en su municipio sobre lugares o sistemas de recolección selectiva.

4. CERTIFICADO DE GARANTÍA

La **Transpaleta INOX VONDER** posee los siguientes plazos de garantía contra no conformidades decurrentes de su fabricación, contados a partir de la fecha de compra: **Garantía legal: 90 días; Garantía contractual: 03 meses.** En caso de disconformidad, procure la asistencia técnica Vonder más próxima. En caso de constatación de disconformidades por la asistencia técnica el arreglo será efectuado en garantía.

ALQUILADORAS:

1. Los productos adquiridos por alquiladoras cuentan con garantía única y exclusiva de 90 (noventa) días, contados a partir de la fecha de expedición de la respectiva factura de venta, con exclusión de cualquier otra garantía legal y/o contractual.
2. La garantía ofertada a las alquiladoras cubre exclusivamente las piezas necesarias a la reparación de los productos, cabiendo a estas la ejecución por cuenta propia de las respectivas reparaciones y mantenimientos, sin derecho a cualquier costeo o reembolso por parte de OVD.

La garantía ocurrirá siempre en las siguientes condiciones:

El consumidor deberá presentar, obligatoriamente, la factura de compra del equipo y el certificado de garantía debidamente llenado y timbrado por la tienda donde este fue adquirido.

Pérdida del derecho de garantía:

1. El no cumplimiento de una o más hipótesis a seguir invalidará la garantía:
 - Si el producto hubiera sido abierto, alterado, ajustado o reparado por personas no autorizadas por VONDER;
 - Si cualquier pieza, parte o componente del producto se caracterice como no original;
 - Falta de mantenimiento del equipo;
 - Partes y piezas desgastadas naturalmente.
2. Están excluidos de la garantía, además del desgaste natural de partes y piezas del producto, caídas, impactos y uso inadecuado del equipo o fuera del propósito para el cual fue proyectado.
3. La garantía no cubre gastos de flete o transporte del equipo, siendo los costes de responsabilidad del consumidor.

vonder®

Consulte nossa Rede de Assistência Técnica Autorizada

www.vonder.com.br

O.V.D. Imp. e Distr. Ltda. • CNPJ: 76.635.689/0001-92

Rua João Bettega, 2876 • CEP 81070-900

Curitiba - PR - Brasil

Fabricado na CHINA com controle de qualidade VONDER

Fabricado en CHINA con control de calidad VONDER

CERTIFICADO DE GARANTIA

A PALETEIRA HIDRÁULICA EM AÇO INOX TOTAL PIN 256,

VONDER possui os seguintes prazos de garantia contra não conformidades decorrentes de sua fabricação, contados a partir da data da compra: Garantia legal: 90 dias; Garantia contratual: 03 meses. Em caso de defeitos, procure a Assistência Técnica Autorizada VONDER mais próxima. Se constatado o defeito de fabricação pela Assistência Técnica Autorizada VONDER, o conserto será efetuado em garantia.

LOCADORAS:

- Os produtos adquiridos por locadoras contam com garantia única e exclusiva de 90 (noventa) dias, contados a partir da data de expedição da respectiva nota fiscal de venda, com exclusão de qualquer outra garantia legal e/ou contratual.
- A garantia ofertada às locadoras cobre exclusivamente as peças necessárias ao reparo dos produtos, cabendo a estas a execução por conta própria dos respectivos consertos e manutenções, sem direito a qualquer custeio ou reembolso por parte da DVD.

A garantia ocorrerá sempre nas seguintes condições:

O consumidor deverá apresentar obrigatoriamente, a nota fiscal de compra do equipamento e o certificado de garantia devidamente preenchido e carimbado pela loja onde o mesmo foi adquirido.

Perda do direito de garantia:

- O não cumprimento de uma ou mais hipóteses a seguir invalidará a garantia:
 - Caso o produto tenha sido aberto, alterado, ajustado ou consertado por pessoas não autorizadas pela VONDER;
 - Caso qualquer peça, parte ou componente do produto caracterizar-se como não original;
 - Falta de manutenção do equipamento;
 - Partes e peças desgastadas naturalmente.
- Estão excluídos da garantia, além do desgaste natural de partes e peças do produto, quedas, impactos e uso inadequado do equipamento ou fora do propósito para o qual foi projetado.
- A garantia não cobre despesas de frete ou transporte do equipamento, sendo que os custos serão de responsabilidade do consumidor.



vonder®

CERTIFICADO DE GARANTIA

Modelo:	Nº de série:	
Cliente:	CPF/CNPJ:	
Endereço/Dirección:		
Cidade/Ciudad:	UF/Provincia:	CEP/Código Postal:
Fone/Teléfono:	E-mail:	
Revendedor:		
Nota fiscal Nº/Factura Nº:	Data da venda/Fecha venta: / /	
Nome do vendedor/Nombre vendedor:	Fone/Teléfono:	
Carimbo da empresa/Sello empresa:		
<p>A Garantia Contratual NÃO é válida para LOCADORAS, será concedida EXCLUSIVAMENTE Garantia Legal de 90 dias, conforme Código de Defesa do Consumidor (CDC). <small>La Garantía Contractual NO es válida para ALQUILADORAS, será concedida EXCLUSIVAMENTE Garantía Legal de 90 días, según el Código de Protección del Consumidor.</small></p>		