

nove54
ferramentas

**MÁSCARA PARA SOLDA
COM ESCURECIMENTO AUTOMÁTICO,
TONALIDADE 11**

*Máscara de soldadura de oscurecimento automática,
tonalidade 11*



MODELO

MSN 011

Imagens Ilustrativas/Imágenes Ilustrativas



Leia antes de usar e guarde este manual para futuras consultas.

Lea antes de usar y guarde este manual para futuras consultas.

Símbolos e seus significados





Símbolos	Nome	Explicação
	Cuidado/Atenção	Alerta de segurança (riscos de acidentes), e atenção durante o uso.
	Leia o manual de operações/instruções	Leia o manual de operações/instruções antes de utilizar o equipamento.
	Utilize EPI (Equipamento de proteção Individual)	Utilize Equipamento de Proteção Individual adequado para cada tipo de trabalho.
	Descarte seletivo	Faça o descarte das embalagens adequadamente, conforme legislação vigente da sua cidade, evitando contaminação de rios, córregos e esgotos.
	Uso interno	Utilizar este equipamento em ambientes internos

Tabela 1 - Símbolos e seus significados

Orientações Gerais



ATENÇÃO!

LEIA TODOS OS AVISOS DE SEGURANÇA E TODAS AS INSTRUÇÕES.

Esse manual contém detalhes de instalação, operação e manutenção do equipamento. Não utilize o equipamento sem antes ler o manual de instruções e proceda conforme as orientações.

Ao utilizar o equipamento, siga as precauções básicas de segurança a fim de evitar acidentes.

Caso esse equipamento apresente alguma não conformidade, encaminhe-o para a Assistência Técnica Autorizada NOVE54 mais próxima ou entre em contato conosco: www.nove54.com.br

O revendedor não pode receber a devolução deste equipamento sem autorização prévia da NOVE54.

Guarde o manual para uma consulta posterior ou para repassar as informações a outras pessoas que venham a operar o equipamento.

1. AVISOS DE SEGURANÇA



ATENÇÃO!

Antes de utilizar a máscara, verifique se o filtro e suas respectivas lentes protetoras estão devidamente instalados. O uso da máscara sem as lentes protetoras causará danos irreversíveis ao produto.

- Este equipamento não se destina à utilização por pessoas com capacidades físicas, sensoriais ou mentais reduzidas, crianças, ou pessoas com falta de experiência e conhecimento;
- A máscara de escurecimento automático não deve ser utilizada por crianças ou pessoas que não tenham lido e compreendido este manual;
- Mantenha este produto longe do alcance de crianças;
- Mantenha a máscara de escurecimento automático em local seco. Não molhar. Mantenha protegida da chuva;

- e) Cuidado durante a utilização, estoque e transporte da máscara, pois a queda brusca poderá causar danos ao equipamento;
- f) Durante a operação, utilize EPIs (Equipamentos de Proteção Individual) necessários, como: luvas de proteção, botas e demais roupas de proteção;
- g) **ATENÇÃO:** Esta máscara para solda com escurecimento automático não é indicada para soldas sobre cabeça, soldas a laser ou corte a laser;
- h) A máscara para solda com escurecimento automático é projetada para proteger os olhos e a face do usuário contra radiações provenientes de arcos de solda.
- i) Este equipamento não protege contra substâncias explosivas e/ou líquidos corrosivos;
- j) Evite posições onde partes desprotegidas do corpo fiquem expostas a faíscas e respingos. Use Equipamentos de Proteção Individual (EPI) adequados para cada tarefa a ser realizada;
- k) Não faça nenhuma adaptação ou modificação na máscara para solda com escurecimento automático, pois tais situações podem danificar o equipamento e trazer danos à saúde do operador;
- l) Se durante o processo de solda as lentes de escurecimento automático não escurecerem, pare imediatamente o processo e não utilize o equipamento até que a não-conformidade seja solucionada;
- m) Não submergir as lentes.

1.1. Inspeção da máscara para solda com escurecimento automático



ATENÇÃO!

- a. Ao iniciar a utilização, examine cuidadosamente o equipamento, verificando se o mesmo apresenta alguma anomalia ou não-conformidade de funcionamento. Caso seja encontrada alguma anomalia ou não-conformidade, não utilize o equipamento.
- b. Antes do uso, verifique se as lentes e os sensores estão limpos e livres de qualquer sujeira.
- c. Nunca utilize a máscara sem a lente de proteção externa e interna.

1.2. Segurança na limpeza e manutenção



ATENÇÃO!

- a. Utilize apenas peças e partes originais para garantir a segurança do equipamento;
- b. Não utilize produtos químicos para a limpeza das lentes e da máscara como um todo.

1.3. Alimentação

A alimentação da máscara para solda com escurecimento automático é fornecida através de energia solar com duas baterias de lítio. O acionamento da máscara é realizado automaticamente pelo seu circuito.

1.4. Seleção de tonalidade de escurecimento

A máscara permite a utilização na tonalidade 11. O conjunto de informações do tipo de solda em conjunto com a corrente em amperes é a base para a escolha da tonalidade correta de utilização. Consulte a tabela a seguir para verificar as informações:

	Corrente (amperes)																							
processo de solda	0,5	1	2,5	5	10	15	20	30	40	50	60	100	125	150	175	200	225	250	275	300	350	400	450	500
eletrodo	ton 9							ton 10		ton 11			ton 12				ton 13			ton 14				
MIG (metais pesados)	ton 10								ton 11			ton 12				ton 13			ton 14					
MIG (metais leves)	ton 10								ton 11			ton 12		ton 13		ton 14		ton 15						
TIG	ton 9			ton 10		ton 11			ton 12			ton 13		ton 14										
MAG	ton 10						ton 11		ton 12		ton 13			ton 14		ton 15								
solda semi-automático	ton 10								ton 11		ton 12		ton 13		ton 14		ton 15							
corte plasma	ton 11							ton 12			ton 13													
solda plasma	4	5	6	7	8	9	ton 10	ton 11	ton 12	ton 13			ton 14			ton 15								

Tabela 2 - Seleção de tonalidade de escurecimento



ATENÇÃO!

A Máscara para Solda com Escurecimento Automático MSN 011 NOVE54 não possui ajuste de tonalidade, a tabela acima é mais ampla contemplando outras tonalidades.

2. INSTRUÇÕES ESPECÍFICAS DOS PRODUTOS

Os equipamentos NOVE54 são projetados para os trabalhos especificados neste manual, com acessórios originais. Antes de cada uso, examine cuidadosamente o equipamento, verificando se ela apresenta alguma anomalia de funcionamento.

2.1. Aplicações/dicas de uso

Indicada para os processo de solda de com eletrodos revestidos e MIG/MAG.

2.2. Destaques/diferenciais

Oferece mais tecnologia, praticidade e segurança nos trabalhos com solda, sendo uma referência em

inovação. Conta com alimentação por bateria de lítio/células solares.

2.3. Características técnicas

MÁSCARA DE ESCURECIMENTO AUTOMÁTICO MSN 011 NOVE54	
Código	70.76.954.011
Ajuste de tonalidade	Fixo - Tonalidade 11
Tonalidade estado claro	3
Tipo de visor	Automático de cristal líquido
Área de visão (C x A)	90 mm x 35 mm
Tempo de ativação claro-escuro	1/2.000 segundos
Tempo de ativação escuro-claro	0,25 - 0,45 segundos (automático)
Alimentação	Bateria de lítio/Células solares

Tabela 3 - Características técnicas

2.4. Componentes

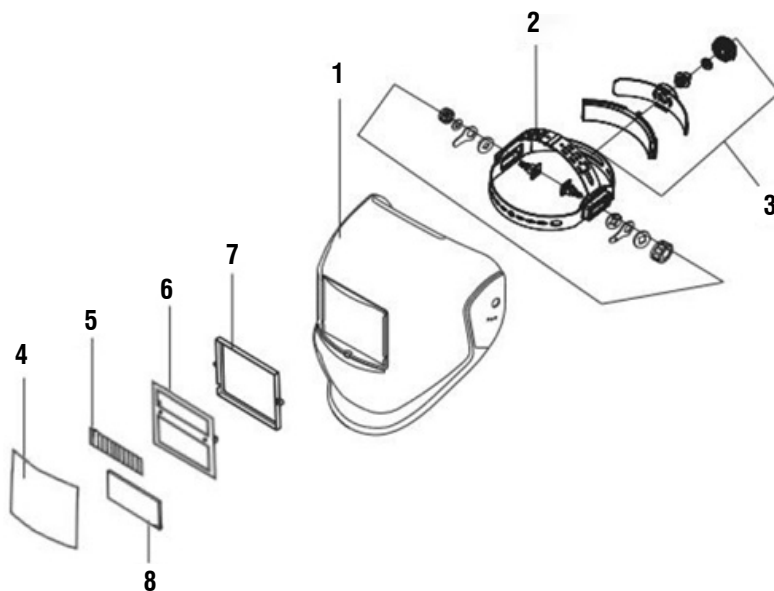

Fig. 1 – Componentes

1. Máscara
2. Conjunto da carneira
3. Conjunto de ajuste da carneira
4. Lente de proteção externa
5. Célula solar
6. Filtro de escurecimento automático
7. Moldura
8. Lente de proteção interna

2.5. Ajustes e montagem

2.5.1. Ajuste da carneira

Para garantir um melhor conforto, a máscara possui sistema de ajustes na carneira (Figura 2):

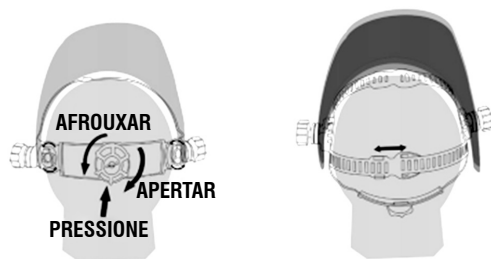

Fig. 2 – Ajuste da carneira

- a) Pressione o botão ajustável, ao mesmo tempo girando no sentido horário para aumentar a circunferência da cabeça e ou girando no sentido anti-horário para diminuir a circunferência. Ajuste o ângulo atrás da cabeça para se adaptar à cabeça.
- b) Ajuste a profundidade para melhor conforto da cabeça.

2.5.2. Substituição das lentes de proteção

Para substituir as lentes de proteção, proceda da seguinte maneira:

Lente de proteção externa:



Fig. 3 – Remova a lente de proteção externa

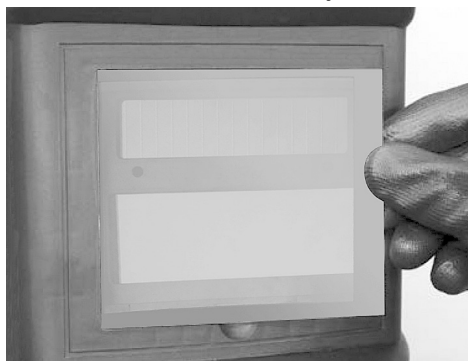

Fig. 4 – Insira a nova lente externa

Lente de proteção interna:

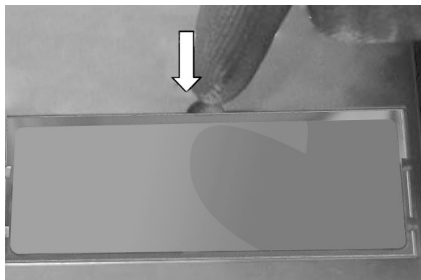

Fig. 5 – Retire a lente interna danificada



Fig. 6 – Insira a nova lente interna

ATENÇÃO!



Nunca utilize a Máscara para Solda com Escurecimento Automático MSN 011 NOVE54 sem a lente de proteção externa e interna.

Após a utilização, retire as lentes de proteção interna e externa e lave com água corrente e detergente neutro. Nunca utilize solventes, esponjas, lixas, materiais abrasivos e químicos para a limpeza do produto. Limpe as demais partes da máscara com um pano macio e seco. Sempre que a máscara apresentar alguma mancha na visualização, substitua as lentes de proteção interna e externa.

2.6. Limpeza

A parte externa só pode ser limpa com pano umedecido e detergente, mas sem permitir que entre líquido no sistema de filtro do equipamento.

2.7. Transporte e armazenamento

Cuidado ao transportar e manusear o equipamento. Quedas e impactos podem danificar o sistema de funcionamento.

Armazene o equipamento em ambiente seco e arejado, livre de umidade e gases corrosivos. Mantenha protegido da chuva e umidade. Após o uso, recomenda-se limpar o produto e colocá-lo novamente na embalagem para a estocagem.

2.8. Resolução de problemas

Siga a tabela 4 para solucionar os problemas mais comuns encontrados. Se essas soluções não forem suficientes ou houver dúvidas nos procedimentos descritos, entre em contato através no número 0800 723 4762 (opção 1).

PROBLEMA	CAUSA	SOLUÇÃO
Visualização comprometida através da lente	Lente externa suja.	Limpe ou substitua a lente.
	Lente interna suja.	
O filtro não escurece quando arco é atingido	Sensores ou painel solar bloqueados.	Certifique-se de que os sensores ou o painel solar estão expostos ao arco de solda sem bloqueios.
	Baixa tensão da bateria de lítio.	Substituir conjunto do filtro automático.

Tabela 4 - Resolução de problemas

3. INSTRUÇÕES GERAIS DE MANUTENÇÃO E PÓS-VENDA

Os produtos NOVE54, quando utilizados adequadamente, ou seja, conforme orientações desse manual, apresentam baixos níveis de manutenção. Mesmo assim, dispomos de uma vasta rede de atendimento ao consumidor.

3.1. Pós-venda e Assistência Técnica

Em caso de dúvidas sobre o funcionamento do equipamento, entre em contato através do telefone 0800 723 4762 (opção 1).

Quando detectada anomalia no funcionamento do equipamento, ele deve ser examinado e/ou reparado por um profissional da rede de Assistência Técnica Autorizada NOVE54. Somente peças originais devem ser utilizadas nos reparos.

3.2. Descarte do produto

Nunca descarte o equipamento e/ou suas pilhas e baterias no lixo doméstico. Encaminhe a um posto de coleta adequado ou a uma Assistência Técnica Autorizada. Em caso de dúvida sobre a forma correta de descarte, consulte a NOVE54 através do site <https://www.nove54.com.br> ou do telefone 0800 723 4762 (opção 1).

3.2.1. Descarte de baterias

Esse produto contém bateria de alimentação integrada (não removível pelo usuário) que só deve ser substituída por um assistente técnico autorizado. Ao fim da vida útil do equipamento, leve-o até um ponto de coleta da rede de Assistência Técnica Autorizada NOVE54 para garantir o tratamento adequado da bateria.

Símbolos y sus significados





Símbolos	Nombre	Explicación
	Cuidado/Atención	Alerta de seguridad (riesgos de accidentes) y atención durante el uso
	Consulte el manual de instrucciones	Lea el manual de operaciones/instrucciones antes de utilizar el equipo.
	Utilice EPI (Equipamiento de Protección Individual)	Utilice un Equipamiento de Protección Individual adecuado para cada tipo de trabajo
	Descarte selectivo	Realice el desechado de los envases adecuadamente, de acuerdo a la legislación vigente en su ciudad, evitando la contaminación de ríos, arroyos y sumideros
	Uso interno	Utilice este equipo en ambientes internos

Tabla 1 – Símbolos y sus significados

Orientaciones generales



¡ATENCIÓN!

LEA TODOS LOS AVISOS DE SEGURIDAD Y TODAS LAS INSTRUCCIONES.

Este manual contiene detalles de instalación, operación y mantenimiento del equipo. No utilice el equipo sin antes leer el manual de instrucciones y proceda conforme las orientaciones.

Al utilizar el equipo, siga las precauciones básicas de seguridad a fin de evitar accidentes.

Si este equipo presentar alguna no conformidad, encamínelo para la Asistencia Técnica Autorizada NOVE54 más cercana o entre en contacto con nosotros: www.nove54.com.br

El revendedor no puede aceptar la devolución de este equipo sin autorización previa de la NOVE54.

Guarde el manual para una consulta posterior o para repasar las informaciones a otras personas que vengan a operar el equipo.

1. AVISOS DE SEGURIDADE



¡ATENCIÓN!

Antes de utilizar la máscara verifique si el filtro y sus respectivos lentes protectores están debidamente instalados en la máscara, el uso de la máscara sin los lentes protectores le causará daños irreversibles al equipo.

- Este equipo no está destinado a ser utilizado por personas con capacidades físicas, sensoriales o mentales reducidas, niños o personas con falta de experiencia y conocimientos;
- La máscara de soldadura de oscurecimiento automático no debe ser utilizada por niños o personas que no hayan leído y comprendido este manual;
- Mantener este producto lejos del alcance de los niños;
- Mantenga la máscara en lugar seco. No mojar. Manténgala protegida de la lluvia;

- e. Cuidado durante la utilización, almacenamiento y transporte, la caída brusca de la máscara podrá causarle daños a la misma;
- f. Utilice EPI (equipo de protección individual) como guantes de protección, botas y demás prendas de protección durante el proceso de soldadura;
- g. **ATENCIÓN:** Esta máscara de soldadura de oscurecimiento automático no es recomendada para soldaduras sobre cabeza, soldaduras a laser o corte a laser;
- h. La máscara de soldadura de oscurecimiento automático se proyectó para proteger los ojos y el rostro del usuario contra radiaciones provenientes de arcos de soldadura.
- i. Este equipo no protege contra sustancias explosivas y/o líquidos corrosivos;
- j. Evitar posiciones donde partes desprotegidas del cuerpo estén expuestas a chispas. Use equipos de protección individual (EPI) adecuados para cada tarea a ser realizada;
- k. No haga ninguna adaptación o modificación en la máscara de soldadura de oscurecimiento automático, tales situaciones pueden dañar el equipo y ocasionarle daños a la salud del operador;
- l. Si durante el proceso de soldadura las lentes de oscurecimiento automático no se oscurecen, pare el proceso y no utilice el equipo hasta que el desperfecto sea solucionado;
- m. No sumergir los lentes.

1.1. Inspección de la Máscara de Soldadura de Oscurecimiento Automático



¡ATENCIÓN!

- a. Al iniciar la utilización examine cuidadosamente la Máscara de Soldadura de Oscurecimiento Automático, verificando si la misma presenta alguna anomalía o desperfecto de funcionamiento. En caso de que sea encontrada alguna anomalía o desperfecto no utilice el equipo;
- b. Antes de utilizarlas verifique si las lentes y los sensores están limpios y libres de cualquier suciedad;
- c. No utilice nunca la máscara sin la lente de protección externa e interna.

1.2. Seguridad en la limpieza y manutención



¡ATENCIÓN!

- a. Utilice solamente piezas y partes originales, para garantizar la seguridad del equipo;
- b. No utilice productos químicos para la limpieza de las lentes y de la máscara como un todo.

1.3. Alimentación

La alimentación de la Máscara de Soldadura de Oscurecimiento Automático es suministrada a través de energía solar con dos baterías de litio. El accionamiento de la máscara se realiza automáticamente por su circuito.

1.4. Selección de tonalidad de oscurecimiento

La máscara permite la utilización hasta tonalidad 11. El conjunto de informaciones del tipo de soldadura en conjunto con la corriente en amperes son la base para la elección de la tonalidad correcta de utilización, estas informaciones están contenidas en la tabla de más abajo:

	Corriente (amperes)																							
proceso de soldadura	0,5	1	2,5	5	10	15	20	30	40	50	60	100	125	150	175	200	225	250	275	300	350	400	450	500
electrodo	ton 9									ton 10	ton 11			ton 12			ton 13			ton 14				
MIG (metales pesados)	ton 10									ton 11			ton 12			ton 13			ton 14					
MIG (metales leves)	ton 10									ton 11			ton 12		ton 13		ton 14		ton 15					
TIG	ton 9			ton 10		ton 11			ton 12			ton 13		ton 14										
MAG	ton 10									ton 11	ton 12	ton 13			ton 14		ton 15							
soldadura semi-automática	ton 10									ton 11	ton 12	ton 13	ton 14	ton 15										
corte plasma	ton 11									ton 12			ton 13											
soldadura plasma	4	5	6	7	8	9	ton 10	ton 11	ton 12			ton 13			ton 14		ton 15							

Tabla 2 – Selección de tonalidad de oscurecimiento

¡ATENCIÓN!



La Máscara de Soldadura de Oscurecimiento Automático MSN 011 NOVE54 no posee ajuste de tonalidad, la tabla de arriba es más amplia teniendo en consideración otras tonalidades.

2. INSTRUCCIONES ESPECÍFICAS DEL PRO-DUCTO

Los equipos NOVE54 son proyectados para los trabajos especificados en este manual, con accesorios originales. Antes de cada uso examine cuidadosamente el equipamiento verificando si presenta alguna anomalía de funcionamiento.

2.1. Aplicaciones/recomendaciones de uso

Indicada para procesos de soldadura con electrodos revestidos y MIG/MAG.

2.2. Destaques/atributos

Ofrece más tecnología, practicidad y seguridad en los trabajos de soldadura, siendo una referencia en innovación. Posee alimentación con batería de litio/células solares.

2.3. Características técnicas

MÁSCARA DE SOLDADURA DE OSCURECIMIENTO AUTOMÁTICO MSN 011 NOVE54	
Código	70.76.954.011
Ajuste del tonalidad	Fijo - Tonalidad 11
Tonalidad estado claro	3
Tipo de lente	Automático de cristal líquido
Área de visión (C x A)	90 mm x 35 mm
Tiempo de activación claro-oscuro	1/2.000 segundos
Tiempo de activación oscuro-claro	0,25 - 0,45 segundos (automático)
Alimentación	Batería de litio/Células solares

Tabla 3 – Características técnicas

2.4. Componentes

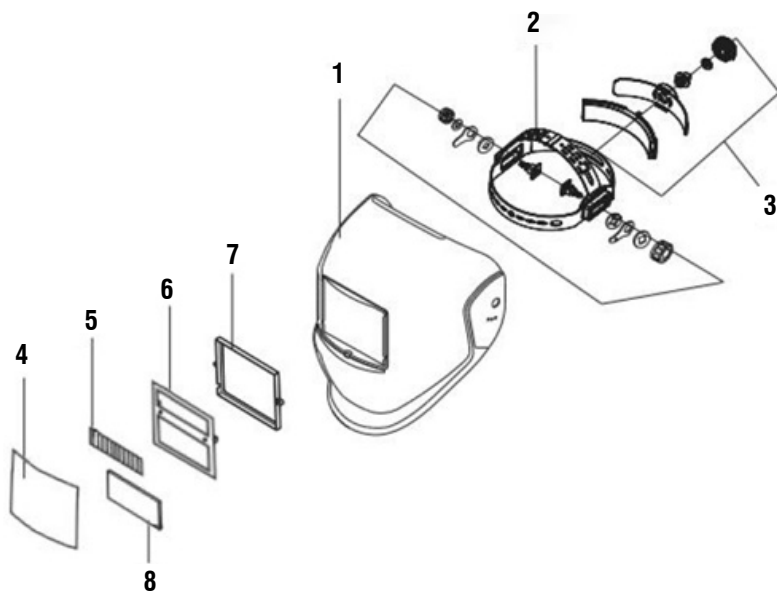

Fig. 1 – Componentes

1. Máscara
2. Conjunto de la correa de apriete
3. Conjunto de ajuste de la correa de apriete
4. Lente de protección externa
5. Célula solar
6. Filtro de oscurecimiento automático
7. Cuadro
8. Lente de protección interna

2.5. Ajuste y montaje

2.5.1. Ajuste de la correa de apriete

Para una mayor comodidad, la máscara posee un sistema de ajuste en el correa de apriete (Figura 2):

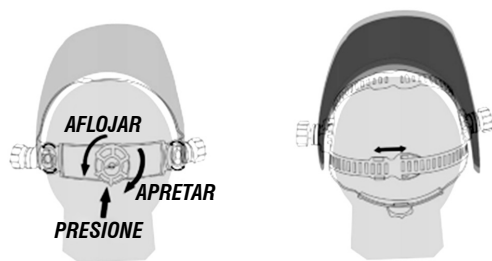

Fig. 2 – Ajuste de la correa de apriete

- a. Presione el botón ajustable, al mismo tiempo girando en el sentido de los punteros del reloj para aumentar la circunferencia de la cabeza y o girando en el sentido contrario de los punteros del reloj para disminuir la circunferencia. Ajuste el ángulo atrás de la cabeza para adaptarse a la cabeza;
- b. Ajustar la profundidad para mejor confort de la cabeza;

2.5.2. *Substitución de las lentes de protección*

Para substituir las lentes de protección proceda de la siguiente manera:

Lente de protección externa:



Fig. 3 – Remueva el lente de protección externo

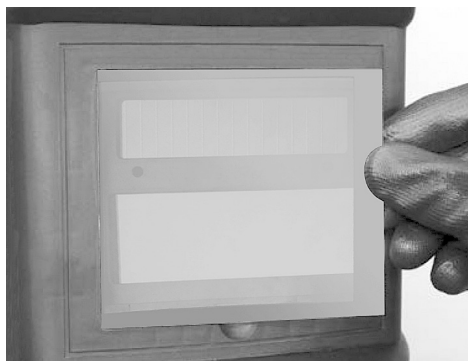

Fig. 4 – Inserte el nuevo lente externo

Lente de protección interna:

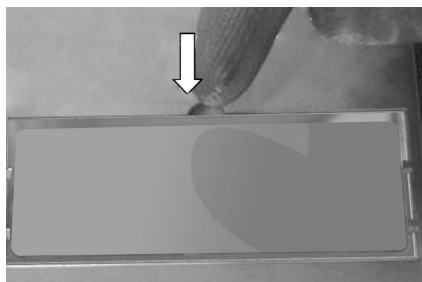

Fig. 5 – Retire el lente interno dañado



Fig. 6 – Inserte el nuevo lente interno

¡ATENCIÓN!



Nunca utilice la Máscara de Soldadura de Oscurecimiento Automático MSN 011 NOVE54 sin la lente de protección externa e interna

Después de la utilización retire las lentes de protección interna y externa y lávelas con agua corriente y detergente neutro, nunca utilice solventes, esponjas, lijas, materiales abrasivos y químicos. Limpie las demás partes de la máscara con un paño suave y seco, siempre que la máscara presente alguna mancha en la visualización substituya las lentes de protección interna y externa.

2.6. Limpieza

La parte externa solo puede ser limpiada con paño humedecido y detergente, pero sin permitir que entre líquido en el sistema de filtro del equipo.

2.7. Transporte y almacenaje

Cuidado al transportar y usar la Máscara de Soldadura de Oscurecimiento Automático MSN 011 NOVE54, caídas e impactos pueden dañar su sistema de funcionamiento;

El almacenamiento debe ser en ambiente seco y ventilado, libre de humedad y gases corrosivos. Mantenga la máscara protegida de la lluvia y humedad; Después del uso, se recomienda limpiar el producto, y colocar nuevamente en el embalaje para su almacenamiento.

2.8. Resolución de problemas

Siga la tabla 4 para solucionar los problemas más comunes encontrados. Si estas soluciones no fueran suficientes o hubiera dudas en los procedimientos descritos, entre en contacto a través del número 0800 723 4762 (opción 1).

PROBLEMA	CAUSA	SOLUCIÓN
Visualización comprometida a través del lente	Lente externo sucio.	Limpie o sustituya el lente.
	Lente interno sucio.	
El filtro no se oscurece cuando el arco es alcanzado	Sensores ou painel solar bloqueados.	Cerciórese de que los sensores o el panel solar estén expuestos al arco de soldadura sin bloqueos.
	Baixa tensão da batería de lítio.	Sustituir conjunto del filtro automático.

Tabla 4 – Resolución de problemas

3. INSTRUCCIONES GENERALES DE MANTENIMIENTO Y POST-VENTA

Los productos NOVE54 cuando utilizados adecuadamente, o sea, conforme orientaciones de este manual, presentan bajos niveles de mantenimiento. A pesar de esto, disponemos de una vasta red de atendimento al consumidor.

3.1. Postventa y Asistencia Técnica

En caso de duda sobre el funcionamiento del equipamiento, póngase en contacto por el teléfono 0800 723 4762 - opción 1.

Cuando se detecte una anomalía en el funcionamiento de lo equipamiento, lo mismo deberá ser examinada y / o reparada por un profesional de la red de Asistencia Técnica NOVE54. Sólo las piezas originales deberán utilizarse en las reparaciones.

3.2. Descarte del producto

Nunca deseche el equipo y/o sus pilas y baterías en la basura doméstica. Ellas deben ser enviadas a un puesto de recogida adecuado oa una Asistencia Técnica Autorizada.

En caso de duda sobre la forma correcta de descarte, consulte a NOVE54 por el sitio www.nove54.com.br o por el teléfono 0800 723 4762 - opción 1.

3.2.1. Descarte de baterías

Este producto contiene batería de alimentación integrada (no removible por el usuario) que solo debe ser sustituida por un asistente técnico autorizado. Al fin de la vida útil del equipo, llévelo hasta un punto de colecta de la red de Asistencia Técnica Autorizada NOVE54 para garantizar el tratamiento adecuado de la batería.

4. GARANTÍA

La **MÁSCARA DE SOLDADURA DE OSCURECIMIENTO AUTOMÁTICO MSN 011 NOVE54** tiene los siguientes plazos de garantía contra no conformidades resultantes de su fabricación, contados a partir de la fecha de la compra: **Garantía legal: 90 días + Garantía contractual: 3 meses.** En caso de que el equipo presente alguna disconformidad, por favor, póngase en contacto con NOVE54 en <https://www.nove54.com.br>.

ALQUILERES:

1. Los productos adquiridos por las empresas de alquiler tienen una garantía única y exclusiva de noventa (90) días a partir de la fecha de emisión de la factura de venta, con exclusión de cualquier otra garantía legal y/o contractual.

2. La garantía ofrecida a las empresas de alquiler cubre únicamente las piezas necesarias para reparar los productos, quedando a su cargo la realización de las reparaciones y el mantenimiento por su cuenta, sin derecho a coste o reembolso alguno por parte de la NOVE54.

La garantía ocurrirá siempre en las siguientes condiciones:

El consumidor deberá presentar **OBLIGATORIAMENTE**, la factura de compra de la herramienta y el certificado de garantía debidamente rellenado y sellado por la tienda donde fue adquirido.

Perdida del derecho de garantía:

1. El no cumplimiento de una o más hipótesis a seguir invalidará la garantía:
 - En el caso de que el producto haya sido abierto, alterado, ajustado o arreglado por personas NO autorizadas por NOVE54;
 - En el caso de que cualquier pieza, parte o componente del producto se caracterice como no original;
 - Falta de mantenimiento de lo equipamiento;
 - Partes y piezas desgastadas naturalmente.
2. Están excluidos de la garantía, desgaste natural de las partes y piezas del producto, caídas, impactos y uso inadecuado del equipo o fuera del propósito para el cual fue proyectado.
3. La Garantía no cubre gastos de flete o transporte del producto hasta la Asistencia Técnica Autorizada NOVE54, siendo que los costos de responsabilidad del consumidor.
4. Los accesorios o componentes del equipo, tales como lentes, por ejemplo no están cubiertos por la garantía cuando se produce un desgaste. Sólo están cubiertos por una garantía legal de 90 días contra defectos de fabricación.
5. Otros accesorios que se venden por separado tendrán una política de garantía como se describe en su embalaje. La garantía del equipo no cubre dichos accesorios.

Cód.: 70.76.954.011

Consulte nossa Rede de Assistência Técnica Autorizada

www.nove54.com.br

O.V.D. Imp. e Distr. Ltda.

CNPJ: 76.635.689/0001-92

Rua João Bettega, 2876

CEP 81070-900 • Curitiba - PR • Brasil

Fabricado na CHINA com controle de qualidade NOVE54*Fabricado en CHINA con control de calidad NOVE54*

nove54

ferramentas

GARANTIA

A **MÁSCARA PARA SOLDA COM ESCURECIMENTO AUTOMÁTICO MSN 011 NOVE54** possui os seguintes prazos de garantia contra não conformidades decorrentes de sua fabricação, contados a partir da data da compra: Garantia legal: 90 dias + Garantia contratual: 3 meses.

Caso o equipamento apresente alguma não conformidade entre em contato com a NOVE54 pelo site <https://www.nove54.com.br> ou telefone 0800 723 4762 (opção 1).

LOCADORAS:

1. Os produtos adquiridos por locadoras contam com garantia única e exclusiva de 90 (noventa) dias, contados a partir da data de expedição da respectiva nota fiscal de venda, com exclusão de qualquer outra garantia legal e/ou contratual.

2. A garantia ofertada às locadoras cobre exclusivamente as peças necessárias ao reparo dos produtos, cabendo a estas a execução por conta própria dos respectivos consertos e manutenções, sem direito a qualquer custeio ou reembolso por parte da NOVE54.

A Garantia ocorrerá sempre nas seguintes condições:

O consumidor deverá apresentar **OBRIGATORIAMENTE**, a nota fiscal de compra do produto e o certificado de garantia devidamente preenchido e carimbado pela loja onde foi adquirido.

Perda do direito de garantia:

- O não cumprimento de uma ou mais hipóteses a seguir invalidará a garantia:
 - Caso o produto tenha sido aberto, alterado, ajustado ou conservado por pessoas NÃO autorizadas pela NOVE54;
 - Caso qualquer peça, parte ou componente do produto caracterizar-se como não original;
 - Falta de manutenção do equipamento.
 - Partes e peças desgastadas naturalmente.
- Estão excluídos da garantia, desgaste natural de peças do produto, uso inadequado do equipamento ou fora do propósito para o qual foi projetado.
- A garantia não cobre despesas de frete ou transporte do produto até a Assistência Técnica Autorizada NOVE54, sendo os custos de responsabilidade do consumidor.
- Acessórios ou componentes do equipamento, tais como lentes, por exemplo, não são cobertos pela garantia quando ocorrer desgaste por uso. São cobertos apenas pela garantia legal de 90 dias contra defeitos de fabricação.
- Outros acessórios que são vendidos separadamente terão política de garantia conforme descrito em sua embalagem. A garantia do equipamento não engloba tais acessórios.



nove54

CERTIFICADO DE GARANTIA

Modelo:		Nº de série:	
Cliente:			
Endereço/Dirección:			
Cidade/Ciudad:		UF/Provincia:	CEP/Código Postal:
Fone/Teléfono:		E-mail:	
Revendedor:			
Nota fiscal Nº/Factura Nº:		Data da venda/Fecha venta: / /	
Nome do vendedor/Nombre vendedor:		Fone/Teléfono:	
Carimbo da empresa/Sello empresa:			
<p>A Garantia Contratual NÃO é válida para LOCADORAS, será concedida EXCLUSIVAMENTE Garantia Legal de 90 dias, conforme Código de Defesa do Consumidor (CDC). <small>La Garantía Contractual NO es válida para ALQUILADORAS, será concedida EXCLUSIVAMENTE Garantía Legal de 90 días, según el Código de Protección del Consumidor.</small></p>			