

vonder®

MAÇARICO PORTÁTIL 3 EM 1

Soplete portátil 3 em 1



Imagens Ilustrativas/Imágenes Ilustrativas



Leia antes de usar e guarde este manual para futuras consultas.
Lea antes de usar y guarde este manual para futuras consultas.

Símbolos e seus significados





Símbolos	Nome	Explicação
	Consulte o manual de instruções	Leia o manual de operações/instruções antes de utilizar o equipamento.
	Utilize EPI (Equipamento de Proteção Individual)	Utilize Equipamento de Proteção Individual adequado para cada tipo de trabalho.
	Atenção	Alerta de segurança (riscos de acidentes) e atenção durante o uso.
	Descarte seletivo	Faça o descarte das embalagens adequadamente, conforme legislação vigente da sua cidade, evitando contaminação de rios, córregos e esgotos.

Tabela 1 – Símbolos e seus significados

1. AVISOS DE SEGURANÇA



Leia todos os avisos de segurança e todas as instruções. Falha em seguir todos os avisos e instruções listados abaixo pode resultar em fogo e/ou ferimento sério.

O revendedor não pode receber a devolução deste equipamento sem autorização prévia da VONDER.

Guarde o manual para uma consulta posterior ou para repassar as informações a outras pessoas que venham a operar o equipamento.

1.1. Segurança da área de trabalho

- Mantenha a área de trabalho limpa e iluminada. As áreas desorganizadas e escuras são um convite aos acidentes;
- Não utilize ou armazene o equipamento em ambientes de alta temperatura, umidade, explosivo, inflamável ou com fortes campos magnéticos. O desempenho do equipamento pode se deteriorar se molhado;
- Mantenha os materiais combustíveis afastados do equipamento;

- Utilize-o somente em ambientes externos ou em ambientes bem ventilados.

1.2. Segurança pessoal

- Fique atento, olhe o que você está fazendo e use o bom senso ao operar o equipamento. Não use o produto quando você estiver cansado ou sob a influência de drogas, álcool ou de medicamentos.** Um momento de desatenção enquanto opera o equipamento pode resultar em grave ferimento pessoal;
- Utilize EPIs (Equipamentos de Proteção Individual) indicados para a atividade, tais como: luvas de proteção, mangotes, aventais e proteção respiratória, entre outros. O material utilizado para proteção deve ser do tipo incombustível;
- Use roupa apropriada. Existe o perigo de queimaduras devido a chamas ou à solda de estanho líquida. Use roupas de proteção contra o fogo.** Mantenha o cabelo, roupas e luvas afastadas das chamas;
- Nunca acenda o maçarico próximo ao rosto, mãos, roupas ou materiais inflamáveis;

- e. Nunca encoste na ponta do equipamento durante e após o uso, pois ela esquenta, podendo causar queimaduras no operador;
- f. Após o uso, aguarde aproximadamente 2 (dois) minutos antes de substituir acessórios ou armazenar o produto, certificando-se de que a chama apagou e de que o equipamento esfriou;
- g. Nunca fure ou queime o reservatório de gás, nem guarde o produto a uma temperatura superior a 45°C.

1.3. Uso e cuidados com o equipamento

- a. Antes de utilizar o maçarico, verifique se não há vazamentos no sistema. Se o equipamento apresentar vazamentos, leve-o imediatamente para um ambiente externo e verifique as conexões;
- b. Não utilize o equipamento quando este apresentar vazamentos, algum sinal de dano ou tiver alguma anomalia;
- c. Mantenha o maçarico fora do alcance de crianças;
- d. Não o utilize próximo a faíscas ou chamas abertas;
- e. Não tente desmontar este equipamento;
- f. Sempre se certifique de que a chama apagou e remova o gás após cada uso;
- g. Nunca use o maçarico como isqueiro;
- h. Chamas podem ser perigosas se utilizadas inadequadamente. A chama nunca deve ser direcionada para outras pessoas, instalações elétricas vivas ou contra a própria máquina;
- i. Não direcione a chama contra você mesmo ou para outras pessoas;
- j. Risco de explosão: não utilize líquidos inflamáveis ou em local que contenha produtos inflamáveis ou explosivos.

2. INSTRUÇÕES ESPECÍFICAS DO PRODUTO

Os equipamentos VONDER são projetados para os trabalhos especificados neste manual, com acessórios originais. Antes de cada uso, examine cuidadosamente o equipamento verificando se ele apresenta alguma anomalia de funcionamento.

2.1. Aplicações/dicas de uso

Indicado para uso como ferro para solda/pirógrafo, maçarico e soprador térmico.

2.2. Destaques/diferenciais

Leve e portátil, possui acendimento automático, regulação da chama, botão trava de segurança do gatilho e capa de proteção, o que torna o produto mais seguro.

2.3. Características técnicas

MAÇARICO PORTÁTIL, 3 EM 1, VONDER	
Código	72.99.301.000
Material do corpo	Plástico e aço inox
Material da ponta	Aço inox e aço carbono
Faixa de potência	90 W - 150 W
Tipo de ignição	Automática
Temperatura da chama (Ar livre)	Até 1.300°C
Temperatura ar quente	650°C
Temperatura das pontas	450°C
Capacidade de gás	30 ml
Tempo de operação (utilizando ajuste médio)	60 min
Gás utilizado	Butano (refil)
Método de acionamento	Gatilho manual
Regulagem do gás	Manual
Dimensões	248 mm x 28 mm x 35 mm
Massa aproximada	120 g

Tabela 2 – Características técnicas

2.4. Operação da ferramenta

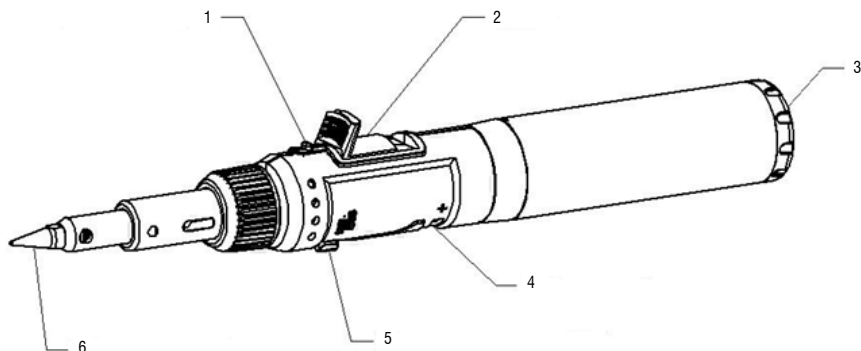

1. Trava do gatilho
2. Gatilho
3. Válvula de abastecimento
4. Ajuste de gás
5. Seletor de operação contínua
6. Ponta de ferro solda

2.4.1. Operação

2.4.1.1. Ignição

1. Cerifique-se de que o escape de calor esteja voltado para cima, evitando danos à mesa de trabalho;
2. Pressione a trava do gatilho (1) e em seguida puxe o gatilho (2) para baixo;
3. Para utilizar o maçarico de maneira contínua, repita o passo 2 e empurre o seletor de operação contínua (5) para a marcação “contínua” (Figura 2).



Fig. 2 – Operação contínua

2.4.1.2. Extinção

1. Quando o modo Operação contínua está desativado, apenas solte o gatilho para cortar o fornecimento de gás e extinguir a chama. Já no modo Operação contínua, empurre o seletor de chama contínua para posição “Desligado”. Com isso o fornecimento de gás será cortado e chama extinguida (Figura 3).



Fig. 3 – Desligando a operação contínua

2.4.1.3. Pontas e defletor

- O Maçarico Portátil 3 em 1 VONDER pode ser utilizado em diversas aplicações, pois possui cinco modelos de pontas para diferentes necessidades, além de um defletor (Figura 4).

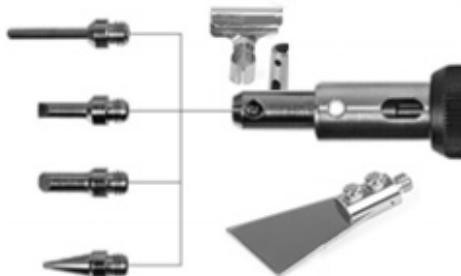

Fig. 4 – Pontas

2.4.1.4. Modo soprador térmico

1. Desmonte a ponta de solda girando-a no sentido anti-horário;
2. Agora o conjunto funcionará como um soprador térmico (Figura 5 B);
3. A operação de ignição e extinção será a mesma informada nos tópicos 2.4.1.1 e 2.4.1.2 deste manual.

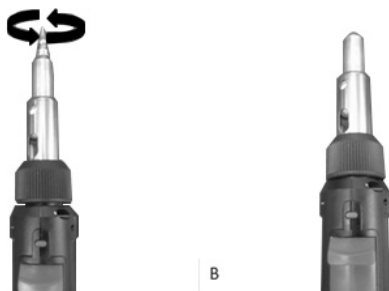

Fig. 5 – Modo soprador térmico

2.4.1.5. Tocha

- Para utilizar o modo maçarico, siga os passos abaixo:
 1. Desmonte o conjunto de solda (Figura 6);
 2. Instale o guarda-chama novamente (Figura 7);
 3. A operação de ignição e extinção será a mesma informada nos tópicos 2.4.1.1 e 2.4.1.2 deste manual.



Fig. 6 – Desmontando o conjunto de solda



Fig. 7 – Modo Maçarico

2.4.1.5.1 Ajuste da chama

- O Maçarico Portátil 3 em 1 VONDER possui 4 (quatro) níveis de ajuste da chama. É possível regular a intensidade da chama selecionando o nível desejado através do ajuste de gás (4). Além dos níveis que auxiliam o usuário na intensidade da chama, o ajuste de gás (4) possui os símbolos “+” e “-” para orientar o usuário para que lado aumenta ou diminui a intensidade da chama (Figura 8)



Fig. 8 – Ajuste da chama

2.4.1.6. Reabastecimento do gás

ATENÇÃO:

Utilize apenas gás butano (igual ao utilizado em isqueiros).

Antes de abastecer/reabastecer o maçarico, certifique-se de que o equipamento esteja desligado e a chama apagada.

Aguarde o maçarico esfriar antes de abastecer/reabastecer.

Abasteça/reabasteça ao ar livre ou em locais com boa ventilação.

Para realizar o reabastecimento, siga os seguintes passos:

1. Segure a tocha de cabeça para baixo;
2. Insira e pressione o bocal dos cilindros de gás na válvula de abastecimento (3);
3. Pare de abastecer quando o gás começar a transbordar;
4. Aguarde alguns minutos para utilizar o Maçarico Portátil 3 em 1 VONDER.



Fig. 9 – Reabastecimento

3. INSTRUÇÕES GERAIS DE MANUTENÇÃO E **PÓS-VENDA**

Os equipamentos VONDER, quando utilizados adequadamente, ou seja, conforme orientações deste manual, apresentam baixos níveis de manutenção. Mesmo assim, dispomos de um canal de atendimento ao consumidor.

Em caso de dúvidas, sugestões ou reclamações entre em contato com a VONDER através do site www.vonder.com.br ou Assistência ao Consumidor – ASCON: 0800 723 4762

3.1. Limpeza

A parte externa só pode ser limpa com pano umedecido e detergente, mas sem permitir que entre líquido dentro do equipamento.

Para limpar a ponta de solda, umedeça a esponja de limpeza (acompanha o produto) com água e após soldar ou se houver um excesso de solda na ponta, limpe-a na esponja enquanto a ponta ainda está quente.

3.2. Pós-venda

Em caso de dúvida sobre o funcionamento do equipamento entre em contato através do site: www.vonder.com.br ou do telefone 0800 723 4762 – opção 1.

3.3. Descarte do equipamento

Nunca descarte o equipamento e/ou suas pilhas e baterias (quando existentes) no lixo doméstico. Estas devem ser encaminhadas a um posto de coleta adequado ou a uma assistência técnica autorizada VONDER.

Em caso de dúvida sobre a forma correta de descarte, consulte a VONDER através do site www.vonder.com.br ou do telefone 0800 723 4762 – opção 1.

Símbolos y sus significados





Símbolos	Nombre	Explicación
	Manual de operaciones/ instrucciones	Manual con informaciones e instrucciones de uso y operación.
	Utilice EPI (Equipamiento de Protección Individual)	Utilice un Equipamiento de Protección Individual adecuado para cada tipo de trabajo.
	Cuidado/Atención	Alerta de seguridad (riesgos de accidentes) y atención durante el uso.
	Descarte selectivo	Realice el desechado de los envases adecuadamente, de acuerdo a la legislación vigente en su ciudad, evitando la contaminación de ríos, arroyos y sumideros.

Tabla 1 – Símbolos y sus significados

1. AVISOS DE SEGURIDAD



Lea todos los avisos de seguridad y todas las instrucciones. Fala en seguir todas las advertencias y instrucciones listadas abajo puede resultar en descarga eléctrica, fuego y/o heridas serias.

El revendedor no puede aceptar la devolución de este equipo sin la autorización previa de VONDER.

Guarde el manual para consultarlo más adelante o para transmitir información a otras personas que operen el equipo.

1.1. Seguridad del área de trabajo

a. Mantenga el área de trabajo limpia y iluminada.

Las áreas desorganizadas y oscuras son una invitación a los accidentes;

b. No utilice o almacene el equipo en ambientes de alta temperatura, humedad, explosivo, inflamable o con fuertes campos magnéticos. El desempeño del equipo puede deteriorarse al ser mojado;

c. Mantenga los materiales combustibles alejados del equipo;

d. Utilícelo solamente en ambientes externos o en ambientes bien ventilados.

1.2. Seguridad personal

a. Esté atento, observe lo que usted está haciendo y use el sentido común al operar un equipo. No use el equipo cuando usted esté cansado o bajo la influencia de drogas, alcohol o de medicamentos. Un momento de desatención mientras opera un equipo puede resultar en una grave herida personal;

b. Utilice EPIs (Equipos de Protección Individual) indicados para la actividad, tales como: guantes de protección, mangas, delantales y protección respiratoria, entre otros. El material utilizado para protección debe ser del tipo incombustible;

c. Use ropa apropiada. Existe el peligro de quemaduras debido a la llama o a la soldadura de estaño líquida. Use ropas de protección contra el fuego. Mantenga el cabello, ropas y guantes alejados de las llamas;

d. Nunca encienda el soplete próximo al rostro, manos, ropas o materiales inflamables;

e. Nunca se apoye en la punta del equipo durante y después del uso, pues se calienta, pudiendo causar quemaduras en el operador;

- f. Después del uso, aguarde aproximadamente 2 (dos) minutos antes de sustituir accesorios o almacenar el producto, cerciorándose de que la llama se apagó y de que el equipo se enfrió;
- g. Nunca perfore o queme el recipiente de gas, ni guarde el producto a una temperatura superior a 45°C.

1.3. Uso y cuidados con el equipo

- a. Antes de utilizar el soplete, verifique si no hay fugas en el sistema. Si el equipo presentar fugas, llévelo inmediatamente para un ambiente externo y verifique las conexiones;
- b. No utilice el equipo cuando este presentar fugas, alguna señal de daño o tuviera alguna anomalía;
- c. Mantenga el soplete fuera del alcance de niños;
- d. No lo utilice próximo a chispas o llamas abiertas;
- e. No tente desmontar este equipo;
- f. Siempre cerciórese de que la llama se apagó y re-mueva el gas después de cada uso;
- g. Nunca use el soplete como encendedor;
- h. Llamas pueden ser peligrosas si utilizadas inadecuadamente. La llama nunca debe ser direccionada para otras personas, instalaciones eléctricas o contra la propia máquina;
- i. No dirija la llama contra usted mismo o para otras personas;
- j. Riesgo de explosión: no utilice líquidos inflamables o en local que contenga productos inflamables o explosivos.

2. INSTRUCCIONES ESPECÍFICAS DE LOS PRODUCTOS

Los equipos VONDER son proyectadas para los trabajos especificados en este manual, con accesorios originales. Antes de cada uso examine cuidadosamente el equipo verificando si presenta alguna anomalía de funcionamiento.

2.1. Aplicaciones/recomendaciones de uso

Indicado para uso como hierro para soldadura/pirógrafo, soplete y soplador térmico.

2.2. Destaques/atributos

Leve y portátil, posee encendido automático, regulaje de la llama, botón traba de seguridad del gatillo y capa de protección, el que torna el producto más seguro.

2.3. Características técnicas

SOPLITE PORTÁTIL 3 EN 1	
Código	72.99.301.000
Material del cuerpo	Plástico y acero inoxidable
Material de la punta	Acero inoxidable y acero carbono
Faja de potencia	90 W - 150 W
Tipo de ignición	Automática
Temperatura de la llama (Aire libre)	Hasta 1300°C
Temperatura aire caliente	650°C
Temperatura de las puntas	450°C
Capacidad de gas	30 ml
Tiempo de operación (utilizando ajuste medio)	60 min
Gas utilizado	Butano (recarga)
Método de accionamiento	Gatillo manual
Regulaje del gas	Manual
Dimensiones	248 mm x 28 mm x 35 mm
Masa aproximado	120 g

Tabla 2 – Características técnicas

2.4. Operación de la herramienta

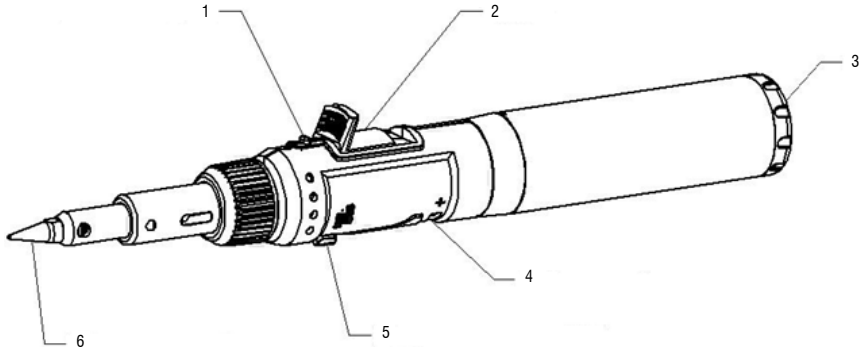

Fig. 1 – Componentes

1. Traba del gatillo
2. Gatillo
3. Válvula de abastecimiento
4. Ajuste de gas
5. Selector de operación continua
6. Punta de hierro soldadura

2.4.1. Operación

2.4.1.1. Ignición

1. Cerciérese de que el escape de calor esté vuelto para arriba, evitando daños a la mesa de trabajo;
2. Presione la traba del gatillo (1) y en seguida tire el gatillo (2) para abajo;
3. Para utilizar el soplete de manera continua, repita el paso 2 y empuje el selector de operación continua (5) para la marcación "continua" (Figura 2).



Fig. 2 – Operación continua

2.4.1.2. Extinción

1. Cuando el modo Operación continua está desactivado, apenas suelte el gatillo para cortar el suministro de gas y extinguir la llama. Ya en el modo Operación continua, empuje el selector de llama continua para posición "Apagado". Con esto el suministro de gas será cortado y la llama extinguida (Figura 3).



Fig. 3 – Apagando la operación continua

2.4.1.3. Puntas y deflector

- El Soplete Portátil 3 en 1 VONDER puede ser utilizado en diversas aplicaciones, pues posee cinco modelos de puntas para diferentes necesidades, además de un deflector (Figura 4).

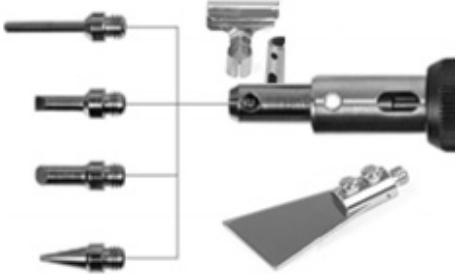

Fig. 4 – Puntas

2.4.1.4. Modo soplador térmico

- Desmunte la punta de soldadura girándola en el sentido contrario de los punteros del reloj;
- Ahora el conjunto funcionará como un soplador térmico (Figura 5 B);
- La operación de ignición y extinción será la misma informada en los tópicos 2.4.1.1 y 2.4.1.2 de este manual.



Fig. 5 – Modo soplador térmico

2.4.1.5. Antorcha

- Para utilizar el modo soplete, siga los pasos a continuación:

 - Desmunte el conjunto de soldadura (Figura 6);
 - Instale el guarda-llama nuevamente (Figura 7);

- La operación de ignición y extinción será la misma informada en los tópicos 2.4.1.1 y 2.4.1.2 de este manual.



Fig. 6 – Desmontando el conjunto de soldadura



Fig. 7 – Modo soplete

2.4.1.6. Ajuste de la llama

- El Soplete Portátil 3 en 1 VONDER posee 4 (cuatro) niveles de ajuste de la llama. Es posible regular la intensidad de la llama seleccionando el nivel deseado a través del ajuste de gas (4). Además de los niveles que auxilian el usuario en la intensidad de la llama, el ajuste de gas (4) posee los símbolos “+” y “-” para orientar el usuario para que lado aumenta o disminuye la intensidad de la llama (Figura 8)



Fig. 8 – Ajuste de la llama

2.4.1.7. Reabastecimiento del gas

ATENCIÓN:

Utilice apenas gas butano (igual al utilizado en encendedores).

Antes de abastecer/reabastecer el soplete, certifique-se de que el equipo esté desligado y la llama apagada.

Espere el soplete enfriar antes de abastecer/reabastecer.

Abastezca/reabastezca al aire libre o en locales con buena ventilación.



Para realizar el reabastecimiento, siga los siguientes pasos:

1. Sujete la antorcha de cabeza para abajo;
2. Inserte y presione el bocal de los cilindros de gas en la válvula de abastecimiento (3);
3. Pare de abastecer cuando el gas comenzar a transbordar;

4. Espere algunos minutos para utilizar el Soplete Portátil 3 en 1 VONDER.



Fig. 9 – Reabastecimiento

3. INSTRUCCIONES GENERALES DE MANTENIMIENTO Y POST-VENTA

Los equipos VONDER cuando utilizadas adecuadamente, o sea, conforme orientaciones de este manual, deben presentar bajos niveles de mantenimiento. A pesar de esto, disponemos de una vasta red de atendimento al consumidor.

En caso de dudas, sugerencias o reclamaciones entre en contacto con VONDER através del sitio www.vonder.com.br.

3.1. Limpieza

La parte externa solo puede ser limpia con paño humedecido y detergente, mas sin permitir que entre liquido dentro del equipo.

Para limpiar la punta de soldadura, humedezca la esponja de limpieza (acompaña el producto) con agua y después de soldar o si hubiera un exceso de soldadura en la punta, límpiela en la esponja mientras la punta todavía está caliente.

3.2. Post-venta

En caso de duda sobre el funcionamiento de la herramienta o sobre la red de asistencia técnica autorizada VONDER entre en contacto a través del sitio web: www.vonder.com.br.

3.3. Descarte del equipo

Nunca descarte el equipo, y/o sus baterías a la basura doméstica. Estas deben ser encaminadas a un puesto de colecta adecuado o a una Asistencia Técnica Autorizada VONDER. En caso de duda sobre la forma correcta de descarte, consulte VONDER a través del sitio web www.vonder.com.br.

4. GARANTÍA

El **SOPLATE PORTÁTIL 3 EN 1** tiene los siguientes plazos de garantía contra no conformidades resultantes de su fabricación, contados a partir de la fecha de la compra: Garantía legal: 90 días.

La garantía ocurrirá siempre en las siguientes condiciones:

El consumidor deberá presentar **OBLIGATORIAMENTE**, la factura de compra de la herramienta y el certificado de garantía debidamente rellenado y sellado por la tienda donde fue adquirido.

Perdida del derecho de garantía:

1. El no cumplimiento de una o más hipótesis a seguir invalidará la garantía:
 - En el caso de que el producto haya sido abierto, alterado, ajustado o arreglado por personas NO autorizadas por VONDER.
 - En el caso de que cualquier pieza, parte o componente del producto se caracterice como no original.
 - Falta de mantenimiento de lo equipamiento.
 - Partes y piezas desgastadas naturalmente.
2. Están excluidos de la garantía, desgaste natural de las partes y piezas del producto, caídas, impactos y uso inadecuado del equipo o fuera del propósito para el cual fue proyectado.
3. La Garantía no cubre gastos de flete o transporte del producto, siendo que los costos de responsabilidad del consumidor.

vonder®

Consulte nossa Rede de Assistência Técnica Autorizada
www.vonder.com.br
 O.V.D. Imp. e Distr. Ltda. • CNPJ: 76.635.689/0001-92
 Rua João Bettega, 2876 • CEP 81070-900
 Curitiba - PR - Brasil
Fabricado em TAIWAN com controle de qualidade VONDER
Fabricado en TAIWAN con control de calidad VONDER

CERTIFICADO DE GARANTIA

O **MAÇARICO PORTÁTIL, 3 EM 1, VONDER** possui os seguintes prazos de garantia contra não conformidades decorrentes de sua fabricação, contados a partir da data da compra: Garantia legal: 90 dias.

A garantia ocorrerá sempre nas seguintes condições:

O consumidor deverá apresentar, obrigatoriamente, a nota fiscal de compra da ferramenta e o certificado de garantia devidamente preenchido e carimbado pela loja onde a mesma foi adquirida.

Perda do direito de garantia:

1. O não cumprimento de uma ou mais hipóteses a seguir invalidará a garantia:

- Caso o produto tenha sido aberto, alterado, ajustado ou consertado por pessoas não autorizadas pela VONDER;
 - Caso qualquer peça, parte ou componente do produto caracterizar-se como não original;
 - Falta de manutenção do equipamento;
 - Partes e peças desgastadas naturalmente.
2. Estão excluídos da garantia, além do desgaste natural de partes e peças do produto, quedas, impactos e uso inadequado da ferramenta ou fora do propósito para o qual foi projetada.
3. A garantia não cobre despesas de frete ou transporte da ferramenta, sendo que os custos serão de responsabilidade do consumidor.



vonder®

CERTIFICADO DE GARANTIA

Modelo:	Nº de série:	
Cliente:		
Endereço/Dirección:		
Cidade/Ciudad:	UF/Provincia:	CEP/Código Postal:
Fone/Teléfono:	E-mail:	
Revendedor:		
Nota fiscal Nº/Factura Nº:	Data da venda/Fecha venta: / /	
Nome do vendedor/Nombre vendedor:	Fone/Teléfono:	
Carimbo da empresa/Sello empresa:		