

# vonder®

## **LUMINÁRIA MATA INSETO RECARREGÁVEL**

*Lámpara matainsectos  
recargable*



*Imagens Ilustrativas/Imágenes Ilustrativas*

**MODELO**

**LMI 200**



**Leia antes de usar e guarde este manual para futuras consultas.**

*Lea antes de usar y guarde este manual para futuras consultas.*

## Símbolos e seus significados





Símbolos	Nome	Explicação
	Atenção!	Alerta de segurança (riscos de acidentes) e atenção durante o uso.
	Consulte o manual de instruções	Leia o manual de operações/instruções antes de utilizar o equipamento.
	Utilize EPI (Equipamento de Proteção Individual)	Utilize Equipamento de Proteção Individual (EPI) adequado para cada tipo de trabalho.
	Descarte seletivo	Faça o descarte das embalagens adequadamente, conforme legislação vigente da sua cidade, evitando contaminação de rios, córregos e esgotos.
	Remova o plugue da tomada	Ao realizar qualquer tipo de ajuste, seja manutenção ou limpeza, desligue o aparelho e remova o plugue da tomada.

Tabela 1 – Símbolos e seus significados

## ORIENTAÇÕES GERAIS



### ATENÇÃO!

**LEIA TODOS OS AVISOS DE SEGURANÇA E TODAS AS INSTRUÇÕES.**

Este manual contém detalhes de instalação, operação e manutenção do equipamento. Não utilize o equipamento sem antes ler o manual de instruções e proceda conforme as orientações.

Ao utilizar o equipamento, siga as precauções básicas de segurança a fim de evitar acidentes.

Caso este equipamento apresente alguma não conformidade, entre em contato conosco através do site [www.vonder.com.br](http://www.vonder.com.br) ou pelo telefone 0800 723 4762 (opção 1).

**O revendedor não pode receber a devolução deste equipamento sem autorização prévia da VONDER.**

**Guarde o manual para uma consulta posterior ou para repassar as informações a outras pessoas que venham a operar o equipamento.**

## 1. AVISOS DE SEGURANÇA

Os termos “ferramenta, equipamento, máquina ou aparelho” utilizados neste manual referem-se a equipamentos operados com eletricidade (cordão elétrico) ou com acumulador (bateria).

Este aparelho não se destina à utilização por pessoas (inclusive crianças) com capacidades físicas, sensoriais ou memoriais reduzidas, ou por pessoas com falta de experiências e conhecimento, a menos que tenham recebido instruções referentes à utilização do aparelho ou estejam sob a supervisão de uma pessoa responsável pela sua segurança.

### 1.1. Área de trabalho

- Não opere ferramentas em atmosferas explosivas, como na presença de líquidos inflamáveis, gases ou poeira.** As ferramentas elétricas criam faíscas que podem inflamar poeira ou vapores.
- Mantenha crianças e visitantes afastados ao operar uma ferramenta.** As distrações podem fazer você perder o controle da ferramenta.

## 1.2. Segurança pessoal

- Recomenda-se que crianças sejam vigiadas para assegurar que elas não estejam brincando com o aparelho.

## 1.3. Segurança elétrica

- Os plugues da ferramenta devem ser compatíveis com as tomadas.** Nunca modifique o plugue. Não use nenhum plugue adaptador com as ferramentas aterradas. Os plugues sem modificações aliados a utilização de tomadas compatíveis reduzem o risco de choque elétrico.
- Não exponha o aparelho à chuva ou condições úmidas.** A entrada de água no aparelho aumenta o risco de choque elétrico.
- Não puxe, não torça o cabo de alimentação.** Nunca use o cordão de alimentação para transportar, puxar ou desconectar a ferramenta da tomada. Mantenha o cabo elétrico longe do calor, óleo, bordas agudas ou das partes em movimento. Os cabos danificados ou emaranhados aumentam o risco de choque elétrico. Use somente o cabo original.

## 1.4. Uso e cuidados com ferramentas alimentadas por bateria

- Recarregue somente com o carregador especificado pelo fabricante. Um carregador que é adequado para um tipo de pacote de bateria pode gerar risco de fogo quando utilizado com outro pacote de bateria.
- Sob condições abusivas, líquidos podem ser expelidos pela bateria, evite o contato. Se o contato acidental ocorrer, lave com água. Se estes líquidos entrarem em contato com os olhos, procure ajuda médica. Líquidos expelidos pela bateria podem causar irritação ou queimaduras.
- A fonte de alimentação foi fabricada para carregar somente a bateria recarregável. Qualquer outro uso pode criar um risco de incêndios e choques elétricos.

## 1.5. Uso e cuidados com a ferramenta

- Não use a ferramenta se o interruptor não ligar e desligar.** Qualquer ferramenta que não pode ser controlada com o interruptor é perigosa e deve ser reparada.
- Guarde o aparelho fora do alcance de crianças e não permita que pessoas não familiarizadas com a ferramenta ou com estas instruções a operem.** As ferramentas são perigosas nas mãos de usuários não treinados.
- O aparelho não é destinado a ser utilizado em celeiros, estábulos e semelhantes.

## 1.6. Reparos

**Tenha sua ferramenta reparada por um agente de reparos qualificado e que use somente peças originais idênticas.** Isto irá garantir que a segurança da ferramenta seja mantida.

## 1.7. Indicações de segurança específicas

- Não limpe o aparelho com produtos de limpeza corrosivos;
- Proteja o aparelho da entrada de água ou outros líquidos;
- Para aumentar a vida útil da bateria, certifique-se, antes da primeira utilização, de carregar a bateria da luminária;
- Nunca olhe diretamente para a luz ou aponte para outras pessoas e/ou animais;
- Utilize apenas acessórios originais fornecidos com o produto.

## 2. INSTRUÇÕES ESPECÍFICAS DO PRODUTO

Os equipamentos VONDER são projetados para os trabalhos especificados nesse manual, com acessórios originais. Antes de cada uso, examine cuidadosamente o equipamento, verificando se ele apresenta alguma anomalia de funcionamento.



**ATENÇÃO!** As lâmpadas deste aparelho não podem ser substituídas. Descarte o aparelho quando as lâmpadas pararem de funcionar.

## 2.1. Aplicações/dicas de uso

Indicada para capturar e matar insetos. Possui LED UV para a função de captura de insetos e também LED COB, para iluminação do ambiente. Ideal para proteger ambientes internos.

## 2.2. Destaques/diferenciais

Leve, prática e portátil, é fabricada com tecnologia inovadora, além de possuir design compacto e moderno. Luminária com LED COB com 2 modos (forte e fraco) e bateria recarregável de Íons de Lítio, proporcionando maior durabilidade. Livre de produtos químicos.

## 2.3. Características técnicas

LUMINÁRIA MATA INSETO RECARREGÁVEL VONDER	
Código	80.75.150.150
Modelo	LMI 200
Material	Plástico ABS
Tipo do LED	Luminária: LED COB Mata inseto: LED SMD UV
Potência (W)	3 W
Tipo de bateria	Íons de lítio
Bateria	3,7 V --- - 1.200 mAh
Tempo de recarga da bateria	5 h
Autonomia (apenas mata inseto)	12 h
Fluxo luminoso (lm)	200 lúmens
Entrada de carregamento	5 V --- / 1 A
Massa aproximada (kg)	0,215 kg

Tabela 2 – Características técnicas

### 2.3.1. Normas

Produto de acordo com as normas IEC 60335-1 (Segurança de aparelhos eletrodomésticos) e IEC 60335-2-59 (Requisitos para matadores de insetos), atestando o rigor técnico e a qualidade do produto VONDER.

## 2.4. Componentes

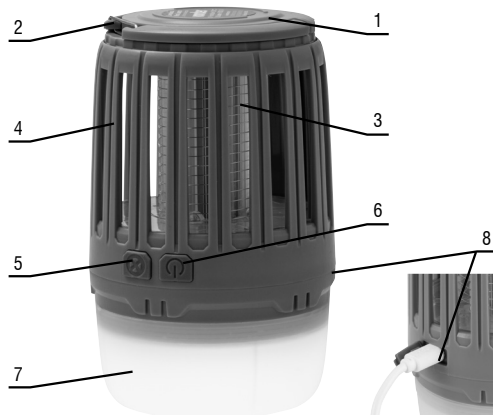

Fig. 1 – Componentes

1. Capa de proteção da bateria
2. Gancho de suspensão
3. Tela de energia
4. Proteção da tela
5. Botão de ligar/desligar a função de mata inseto
6. Botão Ligar/Desligar luminária
7. Abajur
8. Carregador USB

## 2.5. Funcionamento



- a. Aperte o botão  para ligar, alternar a luminosidade ou desligar a luminária;
- b. Aperte o botão  para ligar/desligar a função mata inseto (LED UV);



Fig. 2 – Funcionamento do produto

## 2.6. Carregamento



**ATENÇÃO! Não é possível utilizar o produto durante o processo de carregamento.**

- a. Conecte o cabo de carregamento em uma porta USB ou em um adaptador 5 V / 1 A;



Fig. 3 – Conectando o cabo de carregamento

- a. O LED indicador VERMELHO ficará aceso, indicando que a bateria está em processo de carregamento;
- b. O processo de carregamento total da bateria levará aproximadamente 5 horas;
- c. O LED indicador AZUL acenderá, indicando que o processo de carregamento da bateria foi totalmente concluído.

NOTA: Recomenda-se recarregar a bateria a cada três meses.

### 2.6.1. Descarte da bateria



Para o descarte correto, as baterias deverão ser encaminhadas a um posto de coleta adequado ou a uma Assistência Técnica Autorizada VONDER.



**ATENÇÃO! Se a bateria não for manuseada corretamente pode explodir, causar incêndio ou até mesmo queimaduras químicas.**

Observe as seguintes precauções:

- Não desmonte, esmague ou exponha a bateria a qualquer choque ou impacto, como martelar, deixar cair ou pisar sobre ela;
- Não provoque curto-circuito, nem deixe que objetos metálicos entrem em contato com os terminais da bateria;
- Não exponha a bateria a temperaturas elevadas (acima de 60°C), como sob a luz solar direta ou no interior de um carro estacionado ao sol;
- Não a incinere nem a jogue no fogo;
- Não manuseie baterias danificadas ou com vazamentos;
- Mantenha a bateria fora do alcance de crianças;
- Mantenha a bateria seca;
- Substitua apenas por uma bateria do mesmo tipo, quando o produto permitir.

Baterias instaladas de forma integrada ao produto devem ser substituídas somente por um Assistente Técnico Autorizado VONDER.

## 2.7. Limpeza

Para evitar acidentes, sempre desligue o equipamento antes de limpar ou realizar uma manutenção. Para a conservação, recomenda-se uma manutenção rotineira, que inclui remoção da sujeira superficial com um pano, mas sem permitir que entre líquido no equipamento.

## 2.8. Transporte e armazenamento

Cuidado ao transportar e manusear o equipamento. Quedas e impactos podem danificar o sistema de funcionamento.

Armazene o equipamento em ambiente seco e arejado, livre de umidade e gases corrosivos. Mantenha protegido da chuva e umidade. Após o uso, recomenda-se limpar o produto e colocá-lo novamente na embalagem para a estocagem.

## **3. INSTRUÇÕES GERAIS DE MANUTENÇÃO E PÓS-VENDA**

### **3.1. Manutenção**

Certifique-se de que o equipamento está desligado e desconectado da rede elétrica antes de realizar qualquer inspeção ou manutenção. Para manter a segurança e confiabilidade do produto, inspeções, troca de peças e partes ou qualquer outra manutenção e/ou ajuste devem ser efetuados apenas por um profissional qualificado.

A parte externa só pode ser limpa com pano umedecido e detergente, mas sem permitir que entre líquido no equipamento.

### **3.2. Pós-venda e Assistência Técnica**

Em caso de dúvidas sobre o funcionamento do equipamento ou sobre a rede de Assistência Técnica Autorizada VONDER, entre em contato através do site [www.vonder.com.br](http://www.vonder.com.br) ou pelo telefone 0800 723 4762 (opção 1).

### **3.3. Descarte do produto**

A VONDER integra a ABREE, Associação Brasileira de Reciclagem de Eletroeletrônicos e Eletrodomésticos, que gerencia a logística reversa de produtos e embalagens

Para o descarte deste produto de forma ambientalmente correta, localize um ponto de recebimento mais próximo no site da ABREE: <http://abree.org.br>.

Não descarte peças e partes do produto no lixo doméstico, procure separar e encaminhar a um posto de coleta adequado. Informe-se em seu município sobre locais ou sistemas de coleta seletiva. Em caso de dúvidas sobre a forma correta de descarte, consulte a VONDER através do site [www.vonder.com.br](http://www.vonder.com.br) ou pelo telefone 0800 723 4762 (opção 1).

#### **3.3.1. Descarte de baterias**

Esse produto contém bateria de alimentação integrada (não removível pelo usuário) que só deve ser substituída por um assistente técnico autorizado. Ao fim da vida útil do equipamento, leve-o até um ponto de coleta da rede de Assistência Técnica Autorizada VONDER para garantir o tratamento adequado da bateria.





## Símbolos y sus significados

Símbolos	Nombre	Explicación
	¡Atención!	Alerta de seguridad (riesgos de accidentes) y atención durante el uso.
	Consulte el manual de instrucciones	Lea el manual de operaciones/instrucciones antes de usar el equipo.
	Utilice EPI (Equipamento de Protección Individual)	Utilice equipo de protección individual (EPI) adecuado para cada tipo de trabajo.
	Descarte selectivo	Realice el desechado de los envases adecuadamente, de acuerdo a la legislación vigente en su ciudad, evitando la contaminación de los ríos, arroyos e sumideros.
	Tensiones peligrosas	Advertencia: el producto puede generar tensiones peligrosas.

Tabla 1 – Símbolos y sus significados

## ORIENTACIONES GENERALES

### ATENCIÓN



**LEA TODOS LOS AVISOS DE SEGURIDAD Y TODAS LAS INSTRUCCIONES**

Este manual contiene detalles de instalación, operación y mantenimiento del equipo. No utilice el equipo sin antes leer el manual de instrucciones y proceder de acuerdo con las instrucciones.

Al utilizar el equipo, siga las precauciones básicas de seguridad para evitar accidentes.

Si este equipo presenta alguna no conformidad, entre en contacto con nosotros: [www.vonder.com.br](http://www.vonder.com.br)

**El distribuidor no puede recibir la devolución de este equipo sin la autorización previa de VONDER.**

**Guarde el manual para una consulta posterior o para repasar la información a otras personas que vengan a operar el equipo.**

## 1. AVISOS DE SEGURIDAD

Los términos “**herramienta, equipo, máquina o aparato**” utilizados en este manual se refieren a equipos que funcionan con electricidad (cable eléctrico) o con acumulador (batería).

Este aparato no se destina a la utilización por personas con capacidades físicas, sensoriales o mentales reducidas, niños o personas con falta de experiencia y conocimiento a menos que hayan recibido instrucciones sobre el uso del aparato o estén bajo la supervisión de una persona responsable de su seguridad.

### 1.1. Área de trabajo

- No utilice herramientas en atmósferas explosivas, como en presencia de líquidos, gases o polvo inflamables.** Las herramientas eléctricas generan chispas que pueden inflamar el polvo o los vapores.
- Mantenga alejados a los niños y a las visitas cuando utilice un aparato eléctrico.** Las distracciones pueden hacerle perder el control de la herramienta.

### 1.2. Seguridad personal

- Se recomienda supervisar a los niños para garantizar que no jueguen con el dispositivo.

### 1.3. Seguridad eléctrica

- Los enchufes del aparato deben ser compatibles con las tomas de corriente.** No modifique nunca

el enchufe. No utilice enchufes adaptadores con aparatos conectados a tierra. Los enchufes no modificados y el uso de tomas compatibles reducen el riesgo de descarga eléctrica.

- b. **No exponga la herramienta a la lluvia ni a la humedad.** La entrada de agua en el aparato aumenta el riesgo de descarga eléctrica.
- c. **No tire ni retuerza el cable de alimentación.** Nunca use el cable de alimentación para cargar, pujar o para desconectar el cargador del enchufe. Mantenga el cable eléctrico lejos del calor, aceite, bordes afilados o de las partes en movimientos. Los cables dañados o enmarañados aumentan el riesgo de descarga eléctrica. Sólo uso el cable original.

#### 1.4. **Uso y cuidado de herramientas alimentadas por batería**

- a. **Recargue únicamente con el cargador especificado por el fabricante.** Un cargador que sea adecuado para un tipo de batería puede crear un riesgo de incendio cuando se utiliza con otra batería.
- b. **En condiciones abusivas, los líquidos pueden ser expulsados de la batería, evite el contacto.** Si se produce contacto accidental, lave con agua. Si estos líquidos entran en contacto con sus ojos, busque ayuda médica. Los líquidos expulsados de la batería pueden causar irritación o quemaduras.
- c. **La fuente de alimentación está diseñada para cargar únicamente la batería recargable.** Cualquier otro uso puede generar riesgo de incendio y descarga eléctrica.

#### 1.5. **Uso y cuidado de la herramienta**

- a. **No utilice la herramienta si el interruptor no se enciende ni se apaga.** Cualquier herramienta que no pueda controlarse con el interruptor es peligroso y debe repararse.
- b. **Guarde el aparato fuera del alcance de los niños y no permita que personas que no estén familiarizadas con la herramienta o con estas instrucciones la operen.**

**c. El aparato no está diseñado para su uso en graneros, establos y lugares similares.**

#### 1.6. **Reparaciones**

**Haga reparar su herramienta por un agente de reparación calificado que utilice únicamente piezas originales idénticas.** Esto garantizará que se mantenga la seguridad de la herramienta.

#### 1.7. **Instrucciones de seguridad específicas**

- a. **No limpie el aparato con productos de limpieza corrosivos;**
- b. **Proteja el dispositivo del agua u otros líquidos;**
- c. **Para aumentar la vida útil de la batería, asegúrese de cargar la batería de la luminaria antes del primer uso;**
- d. **Nunca mire directamente la luz ni la apunte hacia otras personas y/o animales;**
- e. **Utilice únicamente accesorios originales suministrados con el producto.**

## 2. **INSTRUCCIONES ESPECÍFICAS DEL PRO-DUCTO**

Los equipos VONDER están diseñados para el trabajo especificado en este manual, con accesorios originales. Antes de cada uso, examine cuidadosamente el equipo, comprobando si presenta anomalías en su funcionamiento.



**ATENCIÓN:** Las lámparas de este aparato no se pueden sustituir. Deseche el aparato cuando las lámparas dejen de funcionar.

#### 2.1. **Aplicaciones/Consejos de uso**

Adecuado para capturar y matar insectos. Dispone de LED UV para la función de captura de insectos y también de LED COB, que puede utilizarse para la iluminación del entorno. Ideal para proteger ambientes interiores.

## 2.2. Destaquos/diferenciales

Ligero, práctico y portátil, está fabricado con tecnología innovadora y tiene un diseño compacto y moderno. Dispone de una luminaria con LED COB con 2 modos (fuerte e débil) y batería de Iones de Litio recargable, que proporciona una mayor durabilidad. Sin productos químicos.

## 2.3. Características técnicas

<b>LÁMPARA MATAINSECTOS RECARGABLE VONDER</b>	
Código	80.75.150.150
Modelo	LMI 200
Material	Plástico ABS
Tipo del LED	Luminaria: LED COB Mata insecto: LED SMD UV
Potencia (W)	3 W
Tipo de batería	Iones de Litio
Batería	3,7 V --- - 1.200 mAh
Tiempo de recarga de la batería	5 h
Autonomía (sólo matainsecto)	12 h
Flujo luminoso (lm)	200 lúmens
Entrada de carga	5 V --- / 1 A
Masa aproximada (kg)	0,215 kg

Tabla 2 – Características técnicas

### 2.3.1. Normas

Producto conforme a la norma IEC 60335-1 – Seguridad de electrodomésticos) y IEC 60335-2-59 – (Requisitos para matainsectos), que da fe del rigor técnico y la calidad del producto VONDER.

## 2.4. Componentes

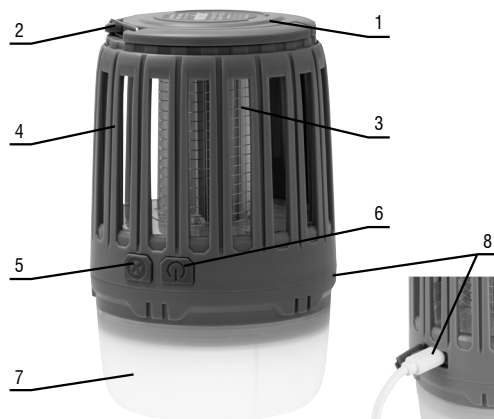

Fig. 1 – Componentes

1. Capa de protección de la batería
2. Gancho de suspensión
3. Rejilla de energía
4. Protección de la rejilla
5. Botón de encender/apagar la función mata insectos
6. Botón Encender/Apagar luminaria
7. Pantalla
8. Cargador USB

## 2.5. Funcionamiento



- a. Pulse el botón  para encender la luminaria, alternar la luminosidad o apagarla;
- b. Pulse el botón  para activar/desactivar la función matainsecto (LED UV).



Fig. 2 – Funcionamiento del producto

## 2.6. Cargamento



**ATENCIÓN:** El producto no puede utilizarse durante el proceso de carga.

- a. Conecta el cable de carga a un puerto USB o a un adaptador de 5 V DC / 1 A;



Fig. 3 – Conectando el cable de carga

- a. El indicador LED ROJO se encenderá, indicando que la batería está en proceso de carga;
- b. El proceso de carga completa de la batería durará aproximadamente 5 horas;
- c. El LED indicador AZUL se encenderá, indicando que el proceso de carga de la batería se ha completado.

**NOTA:** Se recomienda recargar la batería cada tres meses.

### 2.6.1. Descarte da batería



Para su correcta eliminación, las baterías deben llevarse a un punto de recogida adecuado o a un Centro de Servicio Autorizado VONDER.



**ATENCIÓN!** Si la batería no se manipula correctamente puede explotar, provocar un incendio o incluso quemaduras químicas.

Observe las siguientes precauciones:

- No desmonte, aplaste o esponga la batería a cualquier choque o impacto, como martillar, dejar caer o pisar sobre ella;
- No provoque corto-circuito, ni deje que objetos metálicos entren en contacto con los terminales de la batería;
- No esponga la batería a temperaturas elevadas, arriba de 60° C, como bajo la luz solar directa o en el interior de un automóvil estacionado al sol;
- No incinere ni arroje al fuego;
- No manosee baterías dañadas o con fugas;
- Mantenga la batería fuera del alcance de niños;
- Mantenga la batería seca;
- Sustituya apenas por una batería del mismo tipo, cuando el producto permitir;

Baterías instaladas de forma integrada al producto deben ser sustituidas solamente por un Asistente Técnico Autorizado VONDER.

### 2.7. Limpieza

Para evitar accidentes, apague siempre el equipo antes de limpiarlo o realizar mantenimiento. Para su conservación se recomienda un mantenimiento rutinario, que incluye retirar la suciedad superficial con un paño, pero sin permitir que entre líquido al equipo.

## 2.8. Transporte y almacenamiento

Tenga cuidado al transportar y manipular el equipo. Las caídas y los impactos pueden dañar el sistema operativo.

Almacenar el equipo en un ambiente seco y ventilado, libre de humedad y gases corrosivos. Mantener protegido de la lluvia y la humedad. Después de su uso, se recomienda limpiar el producto y volver a colocarlo en el embalaje para su almacenamiento.

## 3. INSTRUCCIONES GENERALES DE MANTENIMIENTO Y POST-VENTA

### 3.1. Mantenimiento

Asegúrese de que el equipo esté apagado y desconectado de la red eléctrica antes de realizar cualquier inspección o mantenimiento. Para mantener la seguridad y confiabilidad del producto, las inspecciones, el reemplazo de piezas o cualquier otro mantenimiento y/o ajuste deben ser realizados únicamente por un profesional calificado.

El exterior sólo se puede limpiar con un paño húmedo y detergente, pero sin permitir que entre líquido en el equipo.

### 3.2. Posventa y Asistencia Técnica

En caso de duda sobre el funcionamiento del equipo o cuando se detecte alguna anomalía en el funcionamiento del equipo, póngase en contacto con [www.vonder.com.br](http://www.vonder.com.br).

### 3.3. Descarte del producto

No deseche el equipo y/o sus baterías en la basura doméstica. Reenviarlos a un punto de recogida adecuado. Si tiene alguna duda sobre el método correcto de eliminación, póngase en contacto con VONDER en [www.vonder.com.br](http://www.vonder.com.br).

## 4. GARANTIA

La LÁMPARA MATAINSECTOS RECARGABLE VONDER tiene los siguientes plazos de garantía contra no conformidades derivadas de su fabricación, contados a partir de la fecha de compra: Garantía legal: 90 días. En caso de que el equipo presente alguna disconformidad, póngase en contacto con VONDER en [www.vonder.com.br](http://www.vonder.com.br).

**La garantía se aplicará siempre bajo las siguientes condiciones:**

El consumidor deberá presentar la factura de compra de la herramienta y el certificado de garantía debidamente cumplimentado y sellado por el establecimiento donde la adquirió.

**Pérdida del derecho de garantía:**

1. El incumplimiento y no obediencia de una o más de las orientaciones en este manual, invalidará la garantía, así también:
  - En el caso de que el producto haya sido abierto, alterado, ajustado o arreglado por personas NO autorizadas por VONDER;
  - En el caso de que cualquier pieza, parte o componente del producto se caracterice como no original;
  - Falta de mantenimiento preventivo de la herramienta;
  - En caso de una conexión con una tensión eléctrica diferente a la mencionada en el producto;
  - Instalación eléctrica y/o ampliaciones deficientes/inadecuadas;
  - Partes y piezas desgastadas naturalmente.
2. Están excluidos de la garantía, desgaste natural de las partes y piezas del producto, caídas, impactos y uso inadecuado del equipo o fuera del propósito para el cual fue proyectado.
3. La Garantía no cubre gastos de flete o transporte del equipo hasta la Asistencia Técnica Autorizada. VONDER, siendo que los costos serán de responsabilidad del consumidor.







# vonder®

Consulte nossa Rede de Assistência Técnica Autorizada

[www.vonder.com.br](http://www.vonder.com.br)

O.V.D. Imp. e Distr. Ltda. • CNPJ: 76.635.689/0001-92

Rua João Bettega, 2876 • CEP 81070-900

Curitiba - PR - Brasil

**Fabricado na CHINA com controle de qualidade VONDER**

*Fabricado en CHINA con control de calidad VONDER*

## CERTIFICADO DE GARANTIA

A **LUMINÁRIA MATA INSETOS VONDER** possui os seguintes prazos de garantia contra não conformidades decorrentes de sua fabricação, contados a partir da data da compra: **Garantia legal: 90 dias**. Caso o equipamento apresente alguma não conformidade, entre em contato com a VONDER pelo site [www.vonder.com.br](http://www.vonder.com.br) ou telefone 0800 723 4762 (opção 1).

A garantia ocorrerá sempre nas seguintes condições:

O consumidor deverá apresentar, **OBRIGATORIAMENTE**, a nota fiscal de compra do produto e o certificado de garantia devidamente preenchido e carimbado pela loja onde foi adquirido.

### Perda do direito de garantia:

1. O não cumprimento de uma ou mais hipóteses a seguir invalidará a garantia:
  - Caso o produto tenha sido aberto, alterado, ajustado ou consertado por pessoas **NÃO** autorizadas pela VONDER;
  - Caso qualquer peça, parte ou componente do produto caracterizar-se como não original;
  - Falta de manutenção do equipamento;
  - Partes e peças desgastadas naturalmente.
2. Estão excluídos da garantia, além do desgaste natural de partes e peças do produto, quedas, impactos e uso inadequado do produto ou fora do propósito para o qual foi projetado.
3. A garantia não cobre despesas de frete ou transporte do produto até a Assistência Técnica Autorizada VONDER, sendo os custos de responsabilidade do consumidor.



# vonder®

## CERTIFICADO DE GARANTIA

Modelo:	Nº de série:	
Cliente:	CPF/CNPJ:	
Endereço/Dirección:		
Cidade/Ciudad:	UF/Provincia:	CEP/Código Postal:
Fone/Teléfono:	E-mail:	
Revendedor:		
Nota fiscal Nº/Factura Nº:	Data da venda/Fecha venta:        /        /	
Nome do vendedor/Nombre vendedor:	Fone/Teléfono:	
Carimbo da empresa/Sello empresa:		